

# cremesso

SWISS CAFE DESIGN

WE CARE



ENERGY  
SAVE  
CONCEPT



19  
BAR



EASY  
AVAILABLE



15 SEC  
READY TO USE

DE EN CS HU RU SK SL

## UNO

Coffee experience engineered in Switzerland



## Obsah

<b>Stručný úvod</b>	Strana 2	Čištění	Strana 14
<b>Bezpečnostní pokyny</b>	4	Odvápnění / Údržba	16
Pokyny k tomuto návodu	5	<b>Vypuštění páry/skladování/přeprava</b>	17
Vybalení	5	Poruchy a jejich odstranění	18
<b>Přehled dílů přístroje a ovládacích prvků</b>	6	Likvidace	20
Uvedení do provozu	8	Technické údaje	20
– Před prvním uvedením do provozu	8	<b>Rejstřík</b>	1
– Účel použití	8		
– Instalace/ Připojení	8		
– Naplnění/doplnění vodní nádrže	9		
– Uvedení stroje do provozu	10		
– Čištění stroje/vedení	11		
– Příprava kávy nebo čaje	11		
– Po přípravě kávy/čaje	13		
– Energeticky úsporný provoz / režim «Soft Off»	13		
– Vyprázdnění nádoby na kapsle a odkapávací zásobníku	14		

## Rejstřík

<b>A</b> utomatické vypnutí (= režim «Soft Off»)	Strana 4	<b>S</b> kladování	Strana 17
<b>B</b> ezpečnostní předpisy	4	«Soft Off» (= automatické vypnutí)	13
<b>Č</b> ištění	14	Stručný návod	2
Čištění stroje	11	<b>T</b> echnické údaje	20
Čištění stroje/vedení	11	<b>Ú</b> čel použití	8
<b>E</b> nergeticky úsporný provoz	13	Údržba	16
<b>I</b> nstalace stroje	8	Uvedení do provozu	8
<b>L</b> ikvidace	20	Uvedení stroje do provozu	10
Likvidace kapslí	20	<b>V</b> oda	10
Kapsle	11	Vložení kapslí	11
<b>O</b> dstranění poruch	18	Vypuštění páry	17
Odvápnění	16	Vybalení	5
<b>P</b> lnění vodní nádrže	9	Vypnutí	13
Po přípravě kávy/čaje	12	Vyprázdnění zásobníku na kapsle	14
Pokyny k návodu	5	<b>Z</b> apnutí/uvedení přístroje do provozu	10
Poruchy a jejich odstranění	18		
Před prvním uvedením do provozu	8		
Přehled dílů přístroje a ovládacích prvků	6		
Příprava kávy/čaje	11		

## 2 Stručný návod: První kroky k Vaší kávě/čaju

### Vítáme Vás u produktu cremesso

Těší nás, že Vás můžeme pozdravit jako naše zákazníky. S tímto přístrojem na kapsle cremesso jste zakoupili produkt, který je výsledkem velmi pečlivé výroby. Při správné péči Vám bude poskytovat výborné služby a především Vám přinese hodně radosti. Poznejte exkluzivní svět produktů cremesso.

Tento krátký návod obsahuje pouze nejdůležitější kroky při použití. Z bezpečnostních důvodů doporučujeme, abyste si přečetli podrobný návod k obsluze, ve kterém jsou popsány všechny důležité funkce. Dbejte také na bezpečnostní pokyny na stranách 4 a 8, abyste zabránili nebezpečí jako je smrtelný zásah proudem a požár.

### 1. Instalace (Podrobnosti → Strana: 8)

- Přístroj postavte na suchou, stabilní, vodotěsnou a žáruvzdornou plochu



### 2. Naplňte vodní nádrž

(Podrobnosti → Strana 9)

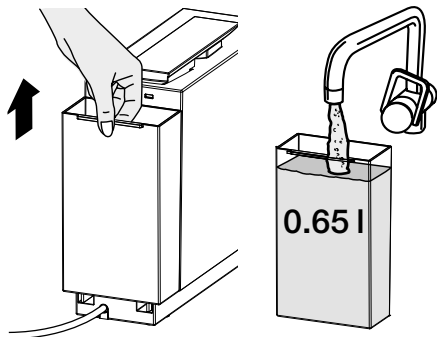
- Sejměte kryt a vytáhněte vodní nádrž z přístroje
- Vypláchněte vodní nádrž, naplňte ji studenou vodou. Znovu vložte a pevně zatlačte



### 3. Připojení napájení / zapnutí přístroje (Podrobnosti → strany 8 a 10)

- Pro zapnutí přístroje zasuňte síťový konektor do zásuvky 
- Tlačítko pro výdej kávy/čaje  se pomalu rosvěcí a zhasíná: energeticky úsporný režim je aktivní. Pro aktivaci přístroje stiskněte tlačítko 

### 4. Čištění vedení (Podrobnosti → Strana: 11)

- Postavte velký šálek pod výpust kávy/čaje/horké vody
- Stiskněte 2x tlačítko pro výdej kávy/čaje  (Bez vložené kapsle!)
- Vyprázdněte šálek

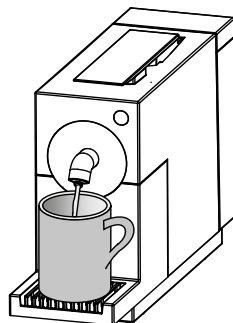

## 5. Příprava kávy/čaje

(Podrobnosti → Strana 11)

- Postavte šálek pod výpust

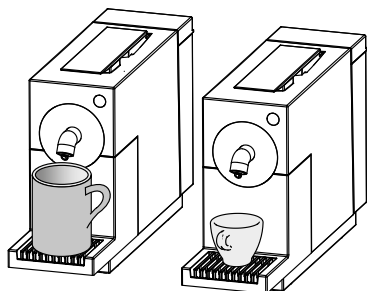

- Nakloňte ovládací páku zcela dozadu (1.)
- Vložte kapsli do otvoru pro kapsle (2.)
- Nakloňte ovládací páku zcela dopředu (3.)

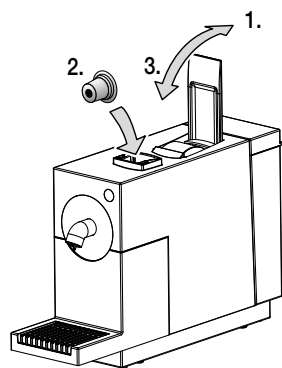

- Spusťte výdej kávy/čaje stisknutím tlačítka ☐
- Opakovaným stisknutím tlačítka ☐ ukončíte výdej kávy/čaje (obě tlačítka svítí opět bíle)

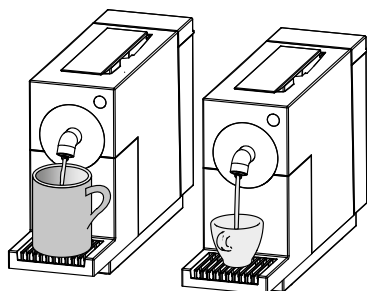

## 6. Po přípravě (Podrobnosti → Strana 13)

- Nakloňte ovládací páku zcela dozadu (1.): Kapsle spadne do nádoby na kapsle
- Opakovaný výdej kávy: vložte kapsli (2.), jinak nechejte prázdné
- Nakloňte ovládací páku zcela dopředu (3.)

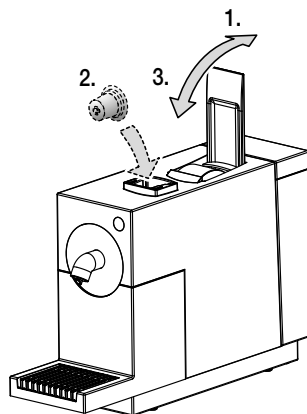

## 7. Energeticky úsporný provoz

(Podrobnosti → Strana 13)

- Tlačítko Káva/čaj ☐ se postupně rozsvěcí a zhasíná: Energeticky úsporný režim je aktivní. Zapnutí stroje: stiskněte jedno z tlačítek ☐
- Tlačítko pro výdej kávy/čaje ☐: Přístroj je připraven k výdeji kávy/čaje
- Po dobu 60 vteřin stisknuto stlačeno tlačítko ☐: energeticky úsporný provoz je znovu aktivní
- Tlačítko ☐ není 15 minut stisknuto: režim «Soft Off» je aktivní. Zapnutí přístroje: stisknutím tlačítka ☐

## 4 Bezpečnostní pokyny



Všechna upozornění a pokyny si pozorně přečtěte, než přístroj zapojíte do elektrické sítě. Získáte důležité bezpečnostní a provozní pokyny.

- Pečlivě si přečtěte návod k obsluze
- **Přístroj smí být provozován pouze s kapslemi cremesso, jinak by mohlo dojít k poškození přístroje.**
- Nikdy neponořujte přístroj do vody nebo jiných kapalin: Hrozí nebezpečí zranění el. proudem
- Přístroj smí být provozován pouze v uzemněné zásuvce (220-240 V) s krytím alespoň 10 A.
- **Bezpečné oddělení od sítě je zabezpečeno pouze při vytáhnutí síťové zástrčky ze zásuvky**
- Bezpodmínečně vytáhněte síťovou zástrčku ze zásuvky:
  - před každým přemístěním přístroje
  - před každým čištěním nebo údržbou
  - před delší nečinností
- Síťový kabel nesmí být nikdy zavěšován přes rohy nebo okraje a nikdy nesmí být přiskřípnut: Hrozí nebezpečí zranění el. proudem
- K zabránění nebezpečí smí být poškozený síťový kabel vyměňován pouze servisním místem.
- Nedotýkejte se síťové zástrčky/kabelu a přístroje vlhkými nebo mokřkými rukama. Vždy tahejte za zástrčku a ne za kabel.
- Je-li nutný prodlužovací kabel, dbejte na to, aby byl vhodný pro přístroj (třípólový s uzemněním a min. 1.0 mm<sup>2</sup> průměr průřez jádra). Dbejte na to, aby o kabel nikdo nezakopnul
- Doporučujeme připojit přístroj pomocí ochranného jističe FI. V případě pochybností se informujte u odborníka.
- Nikdy nepřesunujte přístroj během provozu: Hrozí nebezpečí opaření!
- Nikdy nepoužívejte přístroj bez vody
- Během provozu jsou některé díly přístroje jako varná jednotka velmi horké: nedotýkejte se jich!
- Vytékající voda je velmi horká: Hrozí nebezpečí opaření
- Neaktivujte ovládací páku, dokud je přístroj ještě pod tlakem a není dokončen výdej kávy -/čaje: Hrozí nebezpečí opaření!
- Pod ovládací páku nestrkejte prsty/ruce: Hrozí nebezpečí pohmoždění

- Přístroj nepoužívejte v případě:
  - poruchy přístroje
  - poškození síťového kabelu
  - po pádu přístroje nebo v případě ostatních poškození
- V takových případech nechte přístroj ihned zkontrolovat a opravit servisní službou
- Při volbě místa použití odstranit „musí“ je nutné zohlednit následující body:
  - Přístroj postavte na suchou, stabilní, vodotěsnou a žáruvzdornou plochu
  - Dodržujte minimální vzdálenost 60 cm od umyvadla a vodovodních kohoutků
  - Dbejte na to, aby děti neměly příležitost hrát si s přístrojem
  - Přístroj používejte pouze v suchých prostorách
- Přístroj **nestavte**:
  - přímo na mramorové obložení, neupravené nebo naolejované dřevo (hrozí nebezpečí, že vzniknou neodstranitelné skvrny od kávy; žádná záruka při poškození)
  - přímo pod elektrickou zásuvku
  - nastavějte na hořlavá, roztavitelná zařízení a kuchyňské spotřebiče
  - nastavějte na horké povrchy nebo v blízkosti otevřených plamenů (platí také pro síťový kabel). Dodržujte minimální vzdálenost 50 cm
  - Přístroj nezakrývejte
- Přístroj je určen pouze k použití v domácnosti
- Před čištěním/údržbou nechte přístroj zcela zchladnout a vytáhněte síťovou zástrčku ze zásuvky
- Neskladujte přístroj při teplotách pod 5°C (např. v karavanu), abyste zabránili škodám způsobeným zmrzlou vodou
- Použití náhradních dílů/příslušenství, které nebyly schváleny výrobcem, může vést k poškození přístroje nebo zařízení
- Osoby, včetně dětí, které kvůli své fyzické, smyslové nebo duševní schopnosti nebo nezkušenosti nebo nevědomosti nejsou schopny bezpečně používat přístroj, nesmí přístroj používat bez dozoru nebo poučení zodpovědné osoby



Toto označení znamená nebezpečí!

Tento návod k obsluze nemůže zohlednit všechny možné využití nasazení. V případě potřeby získání informací nebo výskytu problémů, o kterých obsah tohoto návodu nepojednává dostatečně, se obraťte, prosím, na prodejce nebo servisní zákaznickou službu.

Návod k obsluze si prosím pečlivě pozorně přečtete odstranit „pří“ předejte jej dalším uživatelům přístroje.

## Vybalení/bezpečná likvidace balicího materiálu do odpadu

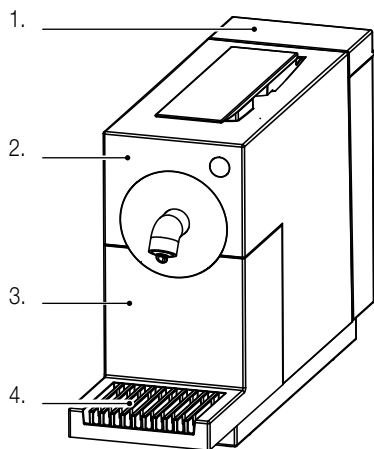

– Vyměňte přístroj cremesso Uno na kapsle z balení

– Před vybalením prosím zkontrolujte stav následujících dílů:

1. Vodní nádrž s krytem
2. Přístroj na kapsle cremesso Uno
3. Zásobník na kapsle a zbytkovou vodu s odkapávací miskou (dvoudílný)
4. Odkapávací mřížka

### Upozornění:

Kávové/čajové kapsle cremesso nejsou zahrnuty do rozsahu dodávky

- Zkontrolujte, zda síťové napětí (220-240 V) souhlasí s napětím přístroje (viz výkonový štítek)
- Zničte všechny plastové sáčky, protože mohou představovat pro děti nebezpečnou hračku!

### Tip:

- Uschovejte obal pro příští přepravu (např. stěhování, servis atd.) nebo jej ekologicky zlikvidujte

### Upozornění:

#### Zbytky vody ve vodní nádrži

- K zajištění optimální funkce byl tento přístroj během výroby podroben testu ve výrobě s použitím vody

## 6 Přehled dílů přístroje a ovládacích prvků

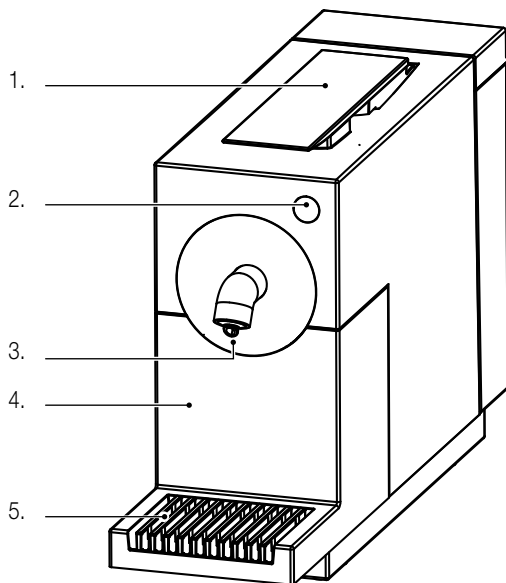

### Stroj (přední strana):

1. **Ovládací páka** k nabíjení kapslí
2. **Ovládací tlačítka** (viz vedlejší Stranu)
3. **Výpusť** (pro kávu, čas a horkou vodu)
4. **Zásobník na kapsle a dvoudílná odkapávací miska** (snímatelné)
5. **Odkapávací mřížka** (s odkapávací miskou, snímatelná)

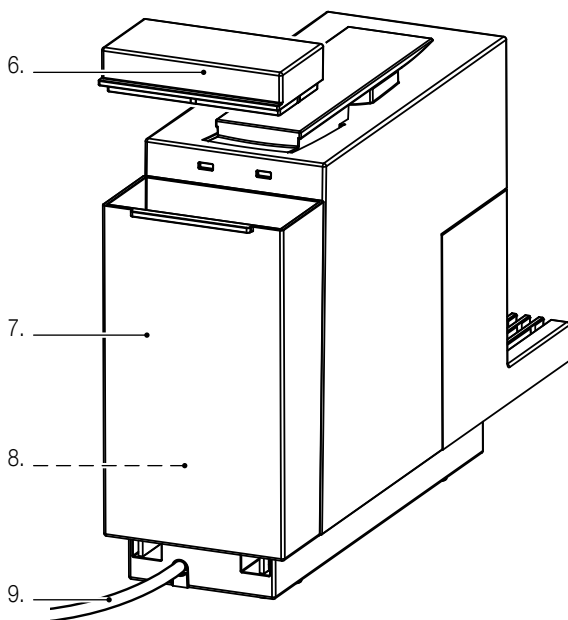

### Přístroj (zadní strana):

6. **Poklop na vodní nádrž** (snímatelný k naplňování)
7. **Vodní nádrž** (k vytažení nahoru)
8. **Ventil vodní nádrže** (v nádrži)
9. **Síťový kabel se zástrčkou**

10./11.



## Ovládací tlačítka a kontrolní ukazatele:

### 10. Výdej čaje nebo kávy (viz strana 12):

Tlačítko bliká bíle = nahřívání

Tlačítko svítí bíle = připraven na výdej



**Káva/čaj:** Stisknutím tlačítka spustíte výdej kávy, čaje nebo horké vody a opětovným stisknutím výdej opět přerušíte

### 11. Multifunkční zobrazení: Toto tlačítko svítí různě v závislosti na provozním stavu přístroje:

- **bílá, postupně se rozsvěčí a zhasíná: energeticky úsporný režim** (viz strana 13)
- **bílá, trvale svítí:**
  - **přístroj je připraven k výdeji** (viz strany 12, 13)
  - **výdej kávy/čaje** (viz strany 12, 13)
- **bílá, rychle bliká: chyba elektroniky/teploty** (viz strana 18)
- **bílá, pomalu bliká: běží program vypařování** (viz strana 17)
- **nesvítí: režim «Soft Off»** (= automatické vypnutí; viz strana 13)

12.

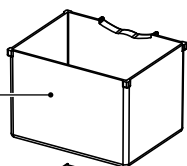

13.

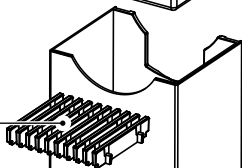

14.

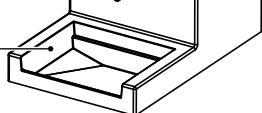

## Nádoba na kapsle/odkapávací miska:

12. **Nádoba na kapsle** (snímatelná; zasunuta do zásobníku na zbytkovou vodu)

13. **Odkapávací mřížka** (snímatelná)

14. **Nádrž na zbytkovou vodu** s odkapávací miskou



### Před prvním uvedením do provozu

Prosím dbejte na to, že nesprávné zacházení s proudem může být smrtelné. Přečtěte si proto bezpečnostní pokyny na straně 4 a následující bezpečnostní opatření:

- Pozor při manipulaci s horkou vodou: Hrozí nebezpečí opaření
- Příklad neprovozujte s prázdnou vodní nádrží
- Čištění přístroje lze provést teprve po vytažení síťové zásuvky ze zástrčky
- Používejte přístroj pouze v suchých prostorách

Před prvním použitím vymyjte/omyjte vodní nádrž pečlivě teplou vodou. Příklad na kapsle se smí otírat vlhkým hadříkem (viz «Čištění», Strana 14).

#### Upozornění:

- Vnitřní potrubí musí být před prvním uvedením do provozu také očištěno. (Podrobnosti viz «Čištění přístroje / potrubí» na Straně 11)

### Účel použití

Pomocí přístroje na kapsle **cremesso Uno** lze snadno připravovat chutná espressa, kávy a čaje. Příprava probíhá pomocí praktických, ekologicky přijatelných a čistých **kapslí cremesso**, které mohou být zlikvidovány v běžném domácím odpadu.

Na stránkách [www.cremesso.com](http://www.cremesso.com) jsou uvedené aktuální informace o systému na kapsle **cremesso**.

#### Upozornění:

- **Kapsle jiných výrobců nesmí být používány, protože by mohly vést k poškození přístroje**
- **Příklad je určen pouze k použití v domácnosti**

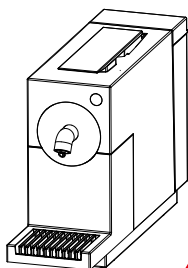

## 1. Instalace / připojení

Při volbě místa odstranit „musí“ je nutné zohlednit následující body:

- Vytáhněte síťovou zástrčku
- Příklad postavte na suchou, stabilní a rovnou plochu. Plocha k umístění přístroje musí vykazovat odolnost proti vodě a vysokým teplotám. Příklad nestavte přímo na mramorové kryty, neupravené nebo naolejované dřevo (nebezpečí vzniku skvrn od kávy). Příklad nestavte přímo pod elektrickou zásuvku. Příklad používejte pouze v suchých prostorách
- Příklad nestavte na horké povrchy nebo v blízkosti otevřených plamenů. Dodržujte minimální vzdálenost 50 cm

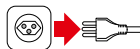

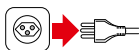
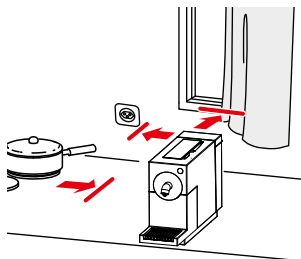

- Dodržujte minimální vzdálenost 60 cm od umyvadla / vodovodního kohoutku. Kabel a síťová zástrčka nesmí být nikdy vlhké/mokré (hrozí nebezpečí zásahu proudem)
- Je-li nutný prodlužovací kabel, dbejte na to, aby byl vhodný pro přístroj (třípólový s uzemněním a min. 1.0 mm<sup>2</sup> průměr průřezu jádra), a aby o něj nikdo nezakopnul.
- Vložte mřížku do odkapávací misky

### Upozornění:

- Síťový kabel nikdy nenechávejte viset přes rohy nebo hrany a nepřiskřípněte jej (nebezpečí zásahu proudem) a nepokládejte na horké nebo vlhké plochy
- Při přemístění, čištění nebo údržbě nebo delším nepoužívání (např. během dovolené) vytáhněte síťovou zástrčku ze zásuvky
- Bezpečné oddělení od sítě je zabezpečeno pouze při vytažení síťové zástrčky ze zásuvky

## 2. Plnění/doplnění vodní nádrže

Vodní nádrž může být plněna dvěma způsoby: přímo na přístroji např. pomocí džbánu nebo sejmutím nádrže

### Plnění bez odebrání nádrže

- Sejměte kryt z vodní nádrže
- Naplňte vodní nádrž studenou vodou (max. 0.65 L)
- Znovu nasadte kryt

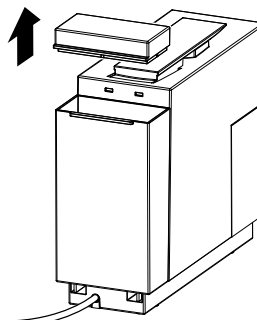



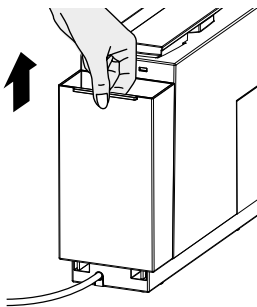

### Plnění s odebráním nádrže

- Sejměte kryt z vodní nádrže
- Mírně zdvihněte vodní nádrž její hraně okraje mřížky (vodní nádrž-vnější strana) a vytáhněte z přístroje
- Naplňte vodní nádrž studenou vodou (max. 0.65 L)
- Znovu nasadte vodní nádrž z horní strany a pevně zatlačte
- Znovu nasadte kryt



**Upozornění:**

- Po naplnění vodní nádrže musí být před dalším výdejem kávy/čaje stisknuto tlačítko pro výdej kávy/čaje  (tlačítko svítí). Dokud voda znovu neodteče, opakovaně stiskněte tlačítko (čerpadlo se opět zastaví)
- Jestliže je vodní nádrž prázdná, je čerpadlo během výdeje kávy/čaje hlasité. Nejedná se přitom o žádnou poruchu. Po pár sekundách se čerpadlo automaticky zastaví. Stisknutím tlačítka výdej kávy/čaje  může být čerpadlo kdykoliv zastaveno
- Nestisknutím tlačítka výdeje kávy/čaje , se čerpadlo po nějaké době z bezpečnostních důvodů samo zastaví
- Pokud čerpadlo nenasává vodu, vyhodte kapsli a propláchněte (= stiskněte tlačítko )
- Nepoužívejte novou kapsli, dokud čerpadlo nenasává

**Upozornění ohledně vody:**

- Doporučujeme měnit vodu každý den
- Nepoužívejte destilovanou vodu
- Používejte **POUZE** studenou vodu z vodovodu
- **Doporučení:** voda, která byla změkčena pomocí běžného filtru, může být použita. Tím se sníží tvrdost vody.
- **Důležité:** filtrační patrony musí být pravidelně vyměňovány (viz návod k vodnímu filtru), jinak může dojít k poškození přístroje (nevzniká nárok na záruku)

**3. Uvedení přístroje do provozu**

- Před zapnutím hlavního spínače zkontrolujte, zdali
  - je uzavřena ovládací páka
  - je naplněna vodní nádrž
  - je vodní nádrž správně upevněna, jinak může voda vytéci
  - Odkapávací miska s nádobou na kapsle je zcela zasunuta (přístroj nesmí být používán bez kapslí, jinak vyteče horká voda)

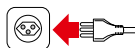

- Přístroj je připraven k provozu zasunutím síťové zástrčky do uzemněné zásuvky; přístroj automaticky přechází do energeticky úsporného režimu (tlačítko výdeje kávy/čaje  začne svítit silněji/slaběji)

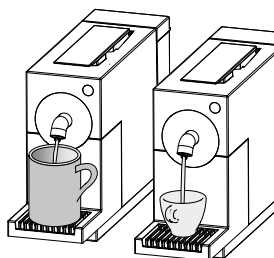





#### 4. Vylachování přístroje / potrubí

Před prvním použitím, po dlouhé nečinnosti (např. po prázdninách) a při změně mezi kapslemi kávy a čaje musí být přístroj vylachnut. Tím se propláchnou a vyčistí interní obvod vody.

- Zapněte přístroj zasunutím síťové zástrčky
- Postavte prázdný šálek pod výpust kávy/čaje/horké vody.

**Upozornění:** Zkontrolujte, zda není v otvoru na kapsle vložena žádná kapsle a znovu zavřete ovládací páku

- Stiskněte tlačítko výdeje kávy/čaje  (tlačítko svítí). Opakovaným stisknutím tlačítka výdeje kávy/čaje  zapněte vylachovací proces (čerpadlo se zapne a čerpá vodu přes vodní potrubí)
- Jakmile je šálek plný, stiskněte pro ukončení výdeje opakovaně tlačítko pro výdej kávy/čaje  (chod může být kdykoliv zopakován nebo přerušen stisknutím tlačítka káva/čaj )
- **Pozor:** Vytékající voda je velmi horká! Hrozí nebezpečí opaření!
- Po opakovaném stisknutí tlačítka výdeje kávy/čaje  dojde k vyprázdnění nádrže na zbytkovou vodu (viz strana 14)

#### 5. Příprava kávy nebo čaje

K přípravě kávy nebo čaje se používá vždy na jeden šálek jedna **kapsle cremesso**. K dispozici jsou různé druhy kávy (i bez kofeinu) a čaje.

Před první přípravou kávy/čaje nebo po dlouhé nečinnosti (např. po prázdninách) musí být vnitřní potrubí vyčištěno a propláchnuto (viz předchozí odstavec).

- **Před použitím zkontrolujte, zda se v nádrži nachází dostatek vody**
- **Postavte šálek na výpust'**

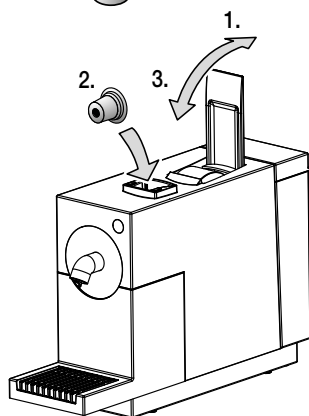

**1. Ovládací páku** posuňte nadoraz směrem dozadu.

**2.** Nechte spadnout **kapsli cremesso** přímo do otvoru na kapsle; takto se kapsle dostane do správné polohy.





**Upozornění:** Kapsle jiných výrobců nesmí být používány, protože by mohly vést k poškození přístroje

**3. Ovládací páku** posuňte zcela dopředu, aby se kapsle dostala do správné polohy (přitom dojde k «propíchnutí»)

*Pokračování...*



Přístroj má jedno tlačítko výdeje:

-  **Káva/čaj:** výdej kávy, čaje nebo horké vody
- Jestliže svítí pouze bílé tlačítko pro výdej kávy/čaje  (světlá/tmavne), je přístroj v energeticky úsporném provozu. Přístroj zapněte stisknutím tlačítka pro výdej kávy/čaje  (rozsvítí se bíle obě tlačítka)
- **Spusťte výdej kávy/čaje** stlačením tlačítka  Jestliže byl přístroj předtím v energeticky úsporném provozu, bliká tlačítko nejprve bíle k zobrazení průběhu ohřevu. Po ohřevu svítí tlačítko bíle, čerpadlo čerpá horkou vodu do kapsle a káva/čaj teče do šálku
- Opakovaným stisknutím tlačítka pro výdej kávy/čaje  ukončíte výdej kávy/čaje (tlačítko svítí opět bíle)
- **Pozor:** vytékající káva/čaj jsou horké! Hrozí nebezpečí opaření!



### **Doporučení pro výdej kávy:**

- **Ristretto:** 30 ml (= malý šálek)
- **Espresso:** 50 ml (= střední šálek)
- **Lungo/čaj:** 110 ml (= velký šálek)

### **Tip:**

- Pro Ristretto a Espresso používejte silnostěnné předeheřáté šálky, aby nápoj příliš rychle nezchladl. Předeheřtí šálku: výdej vody  do šálku bez kapsle

### **Upozornění:**

- Před změnou z kávy na čaj (nebo naopak) nejdříve vypláchněte vedení (zabráníte ovlivnění chuti, viz Strana 11)
- Po otevření ovládací páky může ještě vytéci voda ze zásobníku zbytkové vody. Jedná se o běžný stav a vůbec o poruchu
- V případě výdeje cca 7 šálků po sobě, zahájí přístroj chladicí pauzu (není možný výdej a tlačítko celou dobu bliká)



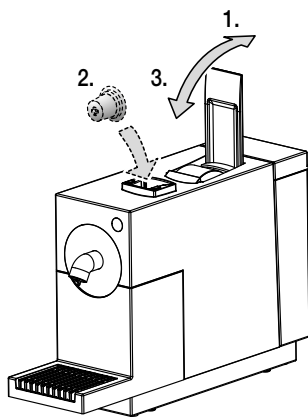

## 6. Po přípravě kávy/čaje

Po přípravě kávy/čaje se odstraní použitá kapsle následujícím způsobem z otvoru na kapsle :

- 1. Ovládací páku** posuňte až na doraz dozadu (kapsle spadne do nádoby na kapsle).
- Pokud si přejete další kávu/čaj, vložte další kapsli a stiskněte tlačítko pro výdej kávy/čaje  (viz Strana 11).

### Upozornění:



- Je-li kapsle delší dobu v otvoru na kapsle, může zůstat zaseknutá. V takovém případě otevřete a zavřete ovládací páku. Pokud je kapsle stále zaseknutá, sesuňte ji opatrně prstem směrem dolů (pozor, uvnitř se nacházejí horké a ostré výčnělky!). Po otevření ovládací páky může ještě vytéci voda ze zásobníku zbytkové vody (nejedná se o poruchu).
- Do zásobníku na kapsle se vejde cca. 10 použitých kapslí; zásobník na kapsle a zbytkovou vodu je nutné pravidelně vyprazdňovat (voda v zásobníku na zbytkovou vodu může přetéci)





*(bílá světla/tmavne)*

## 7. Energeticky úsporný provoz

Při nepoužívání přístroje se po jedné minutě aktivuje energeticky úsporný provoz a odebraný výkon přístroje klesne na 0,3 W.

- Energeticky úsporný provoz se signalizuje pomocí světla (světla/tmavne) tlačítko pro výdej kávy/čaje 
- Stisknutím tlačítka  výdeje přejde přístroj znovu do pohotovostního provozu. Jakmile svítí tlačítko výdeje trvale, může následovat výdej kávy/čaje (viz Strana 11)

## 8. Režim «Soft Off» (= automatické vypnutí)

- Cca po 15 minutách v energeticky úsporném režimu se přístroj úplně vypne (tlačítko výdeje kávy/čaje  zhasne). Přístroj lze také vypnout přímo dlouhým stisknutím tlačítka výdeje kávy/čaje  po dobu tří sekund
- Po stisknutí tlačítka výdeje kávy/čaje  se přístroj opět ihned zapne a přejde do pohotovostního režimu



- Při delším nepoužívání (např. prázdniny) navíc vytáhněte síťovou zástrčku ze zásuvky. Vyprázdněte vodní nádrž a vypusťte páru z přístroje (viz Strana 17)

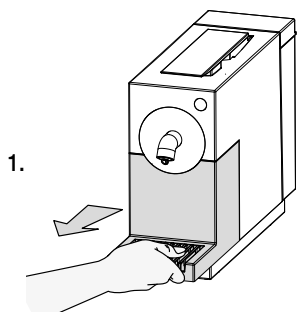

## 9. Vyprázdnění nádoby na kapsle a odkapávací misky

Nádoba na kapsle pojme cca. 10 kapslí a nádoba na zbytkovou vodu cca. ca. 500 ml . Z hygienických důvodů se doporučuje každý den vyprazdňovat nádobu na kapsle a odkapávací misku.

1. Přidržte odkapávací misku a s mírným zdvihnutím ji vytáhněte nahoru.

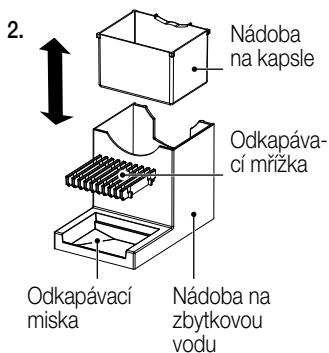

2. Sejměte odkapávací mřížku.  
Vytáhněte nahoru nádobu na kapsle z nádoby na zbytkovou vodu.  
Použité kapsle zlikvidujte v domácím odpadu.

– Po vyprázdnění/vyčištění znovu sestavte v opačném pořadí kroků a vložte do přístroje až na doraz

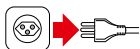

## Přístroj na kapsle

– Před každým čištěním přístroje vytáhněte síťovou zástrčku ze zásuvky



– Nikdy neponořujte přístroj do vody nebo jej nečistěte pod tekoucí vodou

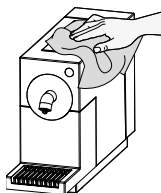

– Přístroj čistěte (včetně výpusti) pomocí vlhkého hadříku a poté nechejte uschnout



– Nepoužívejte žádné abrazivní čisticí prostředky ani příslušenství (např. suché látky nebo papír)

## Odkapávací mřížka, miska a zásobník na kapsle

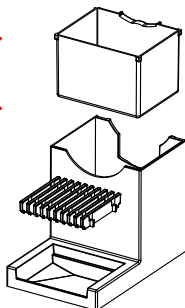

– Odkapávací mřížky, nádobu na zbytkovou vodu a zásobník na kapsle čistěte vlažnou vodou a běžným čisticím prostředkem

– **Části přístroje nemyjte v myčce na nádobí!**

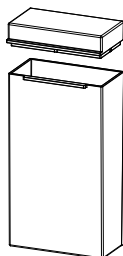

## Vodní nádrž

– Vodní nádrž a kryt čistěte vlažnou vodou a běžným čisticím prostředkem

– **Části přístroje nemyjte v myčce na nádobí!**

Naše pitná voda je podle regionu zčásti velmi vápenatá. Vápenaté částice z vody pak zůstávají jako zbytky v přístroji a mohou např. ucpat vedení nebo způsobit jiné škody. K zabránění výše uvedeného, **musí být přístroj buď nejpozději po 300 přípravách kávy/čaje, při silně omezeném výdeji vody nebo nejpozději po 1 až 2 měsících odvápnění.** V oblastech s velmi vápenatou vodou je přístroj nutno odvápňovat častěji. Abyste zabránili poškození špatným odvápněním, musí být bezpodmínečně dodrženy následující kroky.

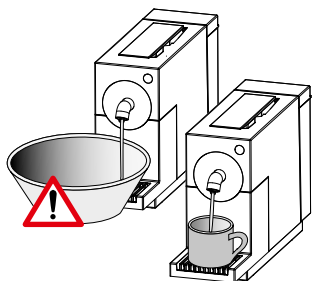

#### Důležité:

- Přístroj nesmí být odvápňován pomocí octu, neboť dojde k poškození přístroje a káva/čaj budou chutnat po octu!
- Škody, které vzniknou kvůli zvápnění, resp. neprovedenému odvápnění, jsou vyloučeny ze záruky
- Pozor při manipulaci s horkou vodou
- Dodržujte bezpečnostní pokyny výrobce odvápňovacího prostředku

1. **Doporučení:** Použijte běžně dostupný odvápňovací prostředek (tekutý odvápňovač) a smíchejte jej podle pokynů výrobce s vodou. Nalijte směs do vodní nádrže (cca 0.65l).
2. Zkontrolujte, zda není v nádobě na kapsle **žádná kapsle**.
3. Postavte **velkou nádobu pod výpust** k zachycení vytékající odvápňovací kapaliny a vápenatých zbytků.
4. Zasuňte síťovou zástrčku (přístroj je v energeticky úsporném provozu a tlačítko čištění  svítí bíle světlá/tmavne).
5. Přístroj zapněte tlačítkem výdej kávy/čaje . Opětovným stisknutím tohoto tlačítka  spustíte odvápnění. Naplňte šálek (nebo v případě větší nádoby po 10-15 vteřinách odvápnění zastavte opětovným stiskem tlačítka . **Upozornění:** Odvápňovací kapalina je horká!
6. Šálek s odvápňovací kapalinou vyprázdněte (v případě větší nádoby to není nutné). Nechte kapalinu působit cca 3 minuty (**tip:** nastavte si kuchyňský budík).
7. Opakujte body 5 až 6, až bude nádrž prázdná.
8. Nádrž na vodu dobře vypláchněte, naplňte čistou, studenou vodou.
9. Postavte velkou prázdnou nádobu pod výpust.
10. Stiskem tlačítka pro výdej kávy/čaje  spustíte výdej, tím dojde k vymytí zbytků vápníku i odvápňovače. Naplňte šálek (nebo v případě velké nádoby zastavte výdej po 10-15 sekundách) opětovným stiskem tlačítka ). Tento postup opakujte, až bude nádrž prázdná. Nyní je proces čištění dokončen.
11. Nádrž na vodu znovu naplňte, vsaďte zpět a stiskněte tlačítko výdeje kávy/čaje . První šálek po odvápnění nechte naplnit bez kapsle.

**Upozornění:**





- Speciální odvápňovací prostředky s barevným indikátorem musí být používány podle pokynů výrobce
- Odvápňovací program nemůže být přerušován

## Vypuštění páry / skladování / přeprava

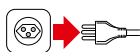

(pomalou bliká bílá)

**Vypuštění páry**

- Před delším nepoužíváním nebo při teplotách skladování/přepravy pod 5°C se doporučuje odstranit z přístroje páru. Při tomto postupu se z přístroje odstraní voda. Tím se zabrání poškození zmrzlou vodou uvnitř přístroje
- Vypojte přístroj ze zásuvky
- Vyprázdněte vodní nádrž a znovu ji umístěte
- Postavte prázdný šálek pod výpusť kávy/čaje/horké vody
- Stiskněte tlačítko  **Káva/čaj** a přidržte jej. Zapojte přístroj do zásuvky
- Odpařovací program se spustí-znovu uvolněte tlačítko  **Káva/čaj** (tlačítko Káva/čaj  a čištění  bliká). Po několika vteřinách se ozve čerpadlo. Jakmile znovu utichne, zhasne tlačítko

**Pozor:**

- Výstup páry u výpusti: Hrozí nebezpečí opaření!

- Vypojte přístroj ze zásuvky. Před uklizením nechte přístroj vychladnout
- Přístroj na kapsle skladujte na suchém, bezprašném místě nepřístupném pro děti (tip: použijte původní obal)
- Při opětovném zprovoznění přístroje nejdříve vypláchněte přístroj/potrubí (viz Strana 11)



Porucha	Možná příčina	Odstranění příčiny	Strana
<b>Vytéká málo/nevytéká žádná káva/čaj</b>	- Prázdná vodní nádrž	- Naplňte vodní nádrž	7, 9
	- Kapsle není (zcela propíchnutá)	- Použijte novou kapsli; v opakovaném případě se obraťte na servisní službu	16
	- Přístroj zavápněn	- Přístroj odvápněte	16
	- Poškození čerpadla	- Obraťte se na servisní službu	
<b>Není možný žádný výdej kávy nebo čaje</b>	- Vodní nádrž je prázdná nebo není správně nasazena	- Naplňte/správně vložte vodní nádrž	7, 9
	- Tlačítko Káva/čaj ☑ bliká rychle	- Porucha elektroniky nebo termoregulace; Vypojte přístroj ze zásuvky a po půl hodině jej opět zapojte. Pokud závada přetrvává, obraťte se na službu centrum	18
	- Poškození čerpadla	- Obraťte se na servisní službu	
<b>Výdej kávy/čaje se vždy po 90 vteřinách zastaví, přestože je nádrž s vodou plná a nestiskli jste žádné tlačítko</b>	- Přístroj zavápněn	- Přístroj odvápněte	16
	- Tepelná ochrana čerpadla byla aktivována	- Vypojte přístroj ze zásuvky a po půl hodině jej opět zapojte. Pokud závada přetrvává, obraťte se na službu centrum	
<b>Čerpadlo je velmi hlasité</b>	- Prázdná vodní nádrž	- Naplňte vodní nádrž	9
	- Vodní nádrž je prázdná nebo není správně nasazena	- Naplňte/správně vložte vodní nádrž	7, 9
<b>Voda kape neustále z výpusti</b>	- Přístroj zavápněn	- Přístroj odvápněte	16
<b>Občasné kapání na výpusti</b>	- Ojediné kapání z výpusti	- Výstup ojedinelých kapek je normální a nepředstavuje žádnou závadu - Vyhoďte kapsli	
<b>Káva/čaj mají kyselou chuť</b>	- Přístroj nebyl po odvápnění dostatečně vypláchnutý	- Znovu vypláchněte přístroj	11
	- Uplynula doba spotřeby kávy	- Použijte novou kapsli	
<b>Po vyprázdnění vodní nádrže se voda nenačerpává</b>	- Kapsle ve varné jednotce	- Vytáhněte kapsli, vypláchněte	11
	- Ve varné jednotce není kapsle	- Po 30 minutách zkuste ještě jednou bez kapsle, pokud přístroj nenačerpává: odvápněte	7, 16
		- Po 30 minutách zkuste ještě jednou bez kapsle, pokud přístroj nenačerpává, obraťte se na servisní službu	

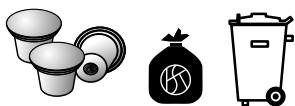

– Použité kávové nebo čajové kapsle **cremeso** lze odstraňovat do běžného odpadu v domácnosti

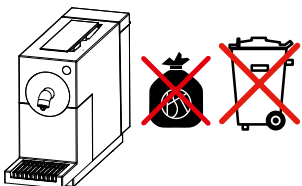

– Vysloužilé spotřebiče odevzdejte na prodejním místě k bezplatné, odborné likvidaci

– Přístroje s nebezpečnou poruchou ihned zlikvidujte a zajištěte, aby nemohly být používány

– Přístroje nelikvidujte v domácím odpadu (ochrana životního prostředí!)

## Technické údaje

Jmenovité napětí	220-240 Volt / 50 Hz
Jmenovitý výkon	1455 Watt
Energeticky úsporný provoz	0.3 Watt
Rozměry základního přístroje	cca. 105 x 365 x 245 mm (šířka x hloubka x výška)
Hmotnost (bez vody)	cca. 3.2 kg
Objem vodní nádrže	max. 0.65 l
Materiály	Kryt / vodní nádrž Plast
Odrušení	Dle EU-normy
Schválení / shoda	CE / GS / PCT/ RoHS / WEEE

V zájmu technického vývoje jsou konstrukční změny nebo změny provedení na přístroji vyhrazeny.

# cremeso

 OF SWITZERLAND

[www.cremesso.com](http://www.cremesso.com)

EU 1 / V1-32-11