

GB	HUMIDIFIER.....	4
RUS	УВЛАЖНИТЕЛЬ ВОЗДУХА.....	5
CZ	ZVLHČOVAČ VZDUCHU	7
BG	УРЕД ЗА ОБЛАЖНЯВАНЕ НА ВЪЗДУХА	8
RO	UMEZITOR DE AER.....	10
UA	ЗВОЛОЖУВАЧ ПОВІТРЯ.....	12
SCG	ОВЛАЖИВАЧ ВАЗДУХА	13
EST	ÕHUNIISUTI	15
LV	GAISA MITRINĀTĀJS	16
LT	ORO DRĖKINTUVAS	18
H	LÉGNEDVESÍTŐ	19
KZ	АУА ЫЛҒАЛДАҒЫШЫ	21
D	LUFTBEFEUCHTER.....	23
CR	OVLAŽIVAČ ZRAKA.....	24

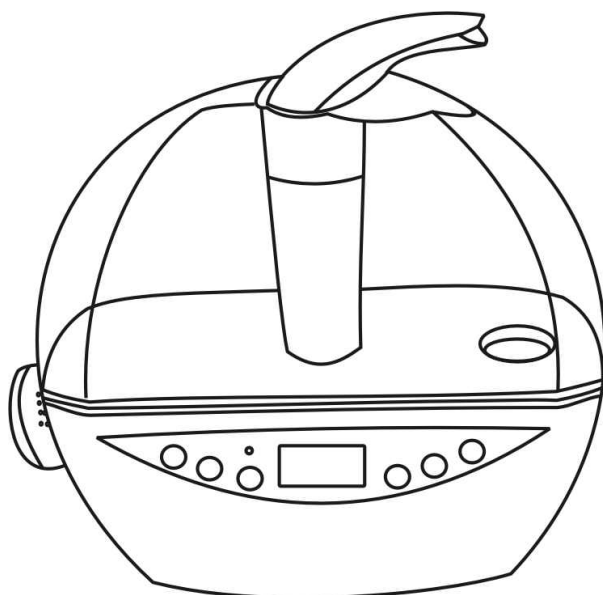

GB DESCRIPTION

1. Power light
2. Body
3. Water inlet
4. Water tank
5. On/Off Switch
6. Rotary nozzle for vapour discharge
7. LCD
8. Detachable humidostat and temperature detector
9. Control panel
10. "Mode" button
11. Ionization function button
12. Illumination On/Off button
13. "+ / -" buttons

CZ POPIS

1. Světelný ukazatel napájení
2. Těleso spotřebiče
3. Otvor na nalévání vody
4. Nádobka na vodu
5. Vypínač
6. Otočný nástavec pro únik páry
7. LSD-displej
8. Vysílač vlhkosti v místnosti / teploty
9. Ovládací panel
10. Tlačítko pro volbu režimu nastavení "Mode"
11. Tlačítko funkce ionizace
12. Tlačítko pro zapnutí osvětlení
13. Tlačítko "+ / -"

RO DESCRIERE

1. Indicator luminos de alimentare
2. Corp
3. Orificiu de intrare al apei
4. Rezervor de apa
5. Buton de Deschidere/Inchidere
6. Ajutaj rotativ pentru evacuarea vaporilor
7. JK display-monitor
8. Indicatorul umidității din încăperea / temperatură
9. Panou de comandă
10. Buton pentru selectarea regimului "Mode"
11. Butonul de acționare a funcției de ionizare
12. Buton pentru pornirea iluminatului
13. Butoane "+ / -"

SCG опис

1. Светлосни индикатор напајања
2. Кутија
3. Отвор за заливање воде
4. Резервоар за воду
5. Прекидач
6. Окретни наставка за излаз паре
7. LCD екран
8. Детектор влажности у просторији / температуре
9. Управљачка плоча
10. Дугме избора режима подешавања "Mode"
11. Дугме функције ионизације
12. Дугме укључивања расвете
13. Дугмад "+ / -"

RUS УСТРОЙСТВО ИЗДЕЛИЯ

1. Световой индикатор питания
2. Корпус
3. Отверстие для залива воды
4. Резервуар для воды
5. Выключатель
6. Поворотная насадка для выхода пара
7. ЖК-дисплей
8. Съёмный гидростат и датчик температуры
9. Панель управления
10. Кнопка выбора режима установки "Mode"
11. Кнопка функции ионизации
12. Кнопка включения подсветки
13. Кнопки "+ / -"

BG ОПИСАНИЕ

1. Светещ индикатор за захранване
2. Корпус
3. Отвор за изливане на вода
4. Резервоар за вода
5. Изключвател
6. Обръщаща се наставка за излизане на пара.
7. LCD дисплей
8. Датчик на влажност в помещението / на температура
9. Панела на управление
10. Бутон за избор на режима на установка "Mode"
11. Бутон за функция на ионизация
12. Бутон за включване на светлина
13. Бутони "+ / -"

UA опис

1. Світловий індикатор живлення
2. Корпус
3. Отвір для заливання води
4. Резервуар для води
5. Перемикач
6. Обертюва насадка для виходу пари.
7. ЖК дисплей
8. Датчик вологості в приміщенні / температури
9. Панель управління
10. Кнопка вибору режиму встановлення "Mode"
11. Кнопка функції іонізації
12. Кнопка увімкнення підсвічування
13. Кнопки "+ / -"

EST KIRJELDUS

1. Toite märgutuli
2. Korpus
3. Vee sissevooluava
4. Veereservuaar
5. Lülit
6. Pööratav otsik auru väljumiseks.
7. Vedelkristall-displei
8. Niiskustaseme andur ruumis / andur
9. Juhtimispaneel
10. Seadistusrežiimi valimise nupp "Mode"
11. Ioniseerimisfunktsiooni nupp
12. Valgustuse sisselülitamise nupp
13. "+ / -" nupud

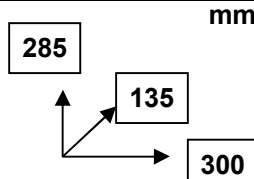
220-240 V / ~ 50 Hz	35 W	1.9 / 2.1 kg	
---------------------	------	--------------	---

LV APRAKSTS

1. Barošanas gaismas indikators
2. Korpus
3. Atvērums ūdens ieliešanai
4. Ūdens rezervuārs
5. Slēdzis (izslēgt)
6. Pagriežams uzgalis tvaika izvadei
7. LCD displejs
8. Mitruma telpā devējs / Temperatūras devējs
9. Vadības panelis
10. Uzstādīšanas režīma izvēles taustiņš "Mode"
11. Ionizācijas funkcijas taustiņš
12. Pagaismojuma ieslēgšanas taustiņš
13. Pogas "+ / -"

H LEÍRÁS

1. Üzemjelző
2. Készülékház
3. Vízfeltöltő rés
4. Víztartály
5. Kikapcsoló
6. Gőzkivezető forgó tartozék
7. Digitális kijelző
8. Légnedvesség-érzékelő / Hőmérséklet-érzékelő
9. Vezérlő
10. "Mode" üzemmód-kiválasztás gomb
11. Ionizálás-funkció gombja
12. Belső világítás kapcsoló
13. "+ / -" gombok

D GARÄTEBESCHREIBUNG

1. Heizungskontrolleuchte
2. Gehäuse
3. Wasseröffnung
4. Wasserbehälter
5. Ein-/ Ausschalter
6. Drehdüse für Dampfauflasse
7. Flüssigkristalldisplay
8. Raumfeuchtigkeitssensor / Temperatursensor
9. Bedienfeld
10. Die Taste der Wahl des Einstellmodus „Mode“
11. Taste der Ionisierungsfunktion
12. Die Leuchtetaste
13. "+ / -" - Knopf

LT APRAŠYMAS

1. Maitinimosi šviesos indikatorius
2. Korpusas
3. Vandens įpilimo skylė
4. Vandens rezervuaras
5. Jungiklis
6. Pasukamasis antgalis garo išėjimui
7. Skystųjų kristalų displejus
8. Drėgnumo lygio patalpoje daviklis / Temperatūros daviklis
9. Valdymo plokštė
10. Režimo "Mode" pasirinkimo mygtukas
11. Jonizacijos funkcijos mygtukas
12. Pašviesinimo įjungimo mygtukas
13. Mygtukai "+ / -"

KZ СИПАТТАМА

1. Қоректенудің жарық индикаторы
2. Тұлға
3. Су құятын тесік
4. Су резервуары
5. Ажыратқыш
6. Бу шығуға арналған айналдырма саптама
7. СК дисплей
8. Бөлмедегі ылғалдылық қадаға / Температура қадаға
9. Басқару тақтасы
10. "Mode" орнату режимін таңдау батырмасы
11. Иондау қызметінің батырмасы
12. Жарықтаманы қосу батырмасы
13. "+ / -" ноқаты

CR OPIS

1. Svjetlosni indikator napajanja
2. Tijelo
3. Otvor za sipanje vode
4. Posuda za vodu
5. Okretni nastavak za izlazak pare
6. Prekidač
7. LCD displej
8. Senzor vlažnosti u prostoriји / Senzor temperature
9. Upravljačka ploča
10. Tipka izbora režima podešavanja "Mode"
11. Tipka funkcije ionizacije
12. Tipka uključivanja rasvjete
13. "+ / -" gumb

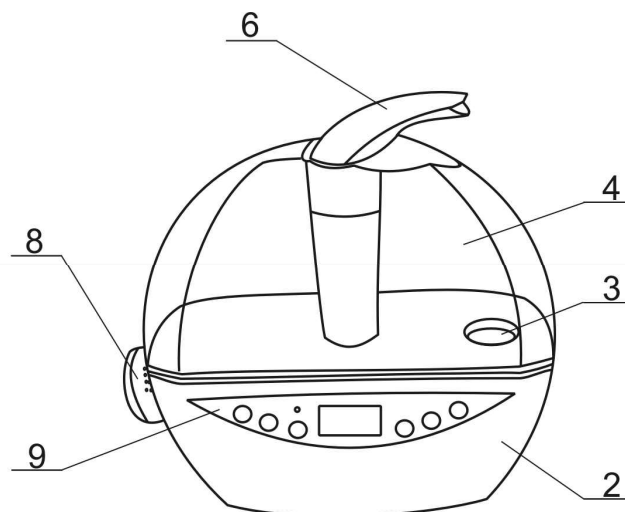
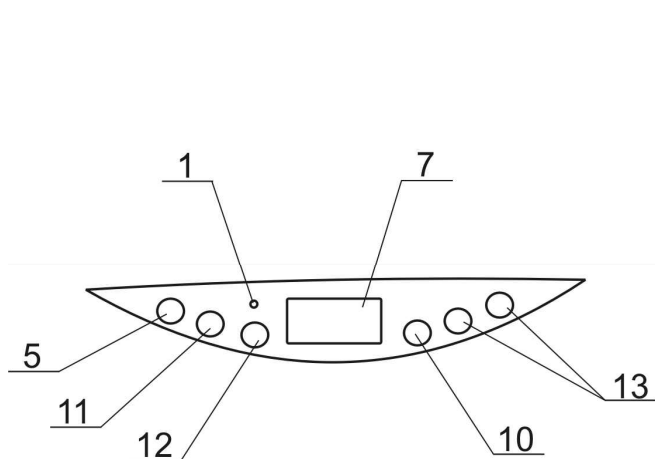

GB INSTRUCTION MANUAL

IMPORTANT SAFEGUARDS

- Please read this instruction manual carefully before use and keep in a safe place for future reference.
- Before the first connecting of the appliance check that voltage indicated on the rating label corresponds to the mains voltage in your home.
- For home use only. Do not use for industrial purposes. Do not use the appliance for any other purposes than described in this instruction manual.
- Do not use outdoors.
- Always unplug the appliance from the power supply before cleaning and when not in use.
- To prevent risk of electric shock and fire, do not immerse the appliance in water or in any other liquids. If it was happened DO NOT TOUCH the appliance, unplug it immediately and check in service center.
- Do not take this product into a bathroom or use near water.
- Close supervision is necessary when it is used near children.
- Do not use other attachments than those supplied.
- Do not operate after malfunction or cord damage.
- Do not attempt to repair, adjust or replace parts in the appliance. Check and repair the malfunctioning appliance in the nearest service center only.
- Keep the cord away from sharp edges and hot surfaces.
- Do not pull, twist, or wrap the power cord around appliance.
- Do not pour the rest water from the gullet when humidifier connected to power supply.
- When wash humidifier, avoid leaking the water into the inner parts of humidifier otherwise the spare part will be humid and cause problem.
- When switch on the appliance, do not touch the energy-exchanger.
- Operate the appliance only with water in the tank. Do not add water over 50°C into the water tank, or use it for cleaning, to avoid possible deformation or discoloring.
- Take the humidifier under bottom and support water tank when handle.
- Do not add water through the mist outlet.
- Do not add water directly to the water channel on the base.
- Do not add metals or chemicals into the water tank and the water channel on the base.
- Avoid water freezing in the humidifier.
- Do not lift the water tank while the humidifier is working.
- Do not pour water from the water channel when humidifier connected to power supply. Otherwise the energy exchanger will immediately break.
- Do not place humidifier close to the ventilating hole and keep away from the furniture and other electrical appliances.
- If the unit was got from the environment with temperature < 0 °C, keep it under the room conditions at least 2 hours.

OPERATION

- Place the humidifier on a level, stable and dry surface.
- Take off water tank, unscrew the water inlet lid at the bottom of the water tank, pour clear water and screw the lid back tightly.
- Wipe off the tank surface and base with a soft cloth.
- Put the water tank back on the base.
- Plug in the humidifier to power supply.
- Press On/Off button to switch the unit on.

OPERATION MODE SETTINGS

- You can choose different settings by pressing "Mode" button, the display will show:
 - The blinking indicator "Set RH" – in this mode you can set a required humidity level. To preset humidity level, use "+" and "-" buttons. To confirm level you have set, press "Mode" button again. After reaching the established level the device will stop working and will be periodically starting again for its maintenance.
 - The blinking indicator "°C" or "°F" – in this mode you can select variants of indoor temperature display mode in Celsius degrees or in Fahrenheit degrees by pressing "+" button.
 - All indicators are on constantly – in this mode you can adjust the desirable mist level by pressing "+" and "-" buttons.
- Press On/Off button again to stop it.
- If water is lacking in reservoir, the water lack indicator and indicator light start to blink alternately. When there is no water, humidifier automatically switches off, indicator light goes off and water lack indicator lit steadily.

CLEAN AND CARE

- Do not forget to unplug the appliance from the power supply before cleaning.
- ### **WASH WATER TANK AND WATER VALVE (EVERY TWO OR THREE WEEKS)**

- Take off the water tank and turn it up.
- Unscrew the water inlet lid.
- Wipe with a soft cloth and rinse water valve.
- Wash water tank with warm water (<40 °C)

CLEAN THE WATER CHANNEL AND THE ENERGY EXCHANGER (ONCE A WEEK).

- If there is scale in the gullet, clean it with soapy water then rinse with water.

- If there is any stain on the energy exchange, wipe them off with the soft cloth. Then rinse the appliance with clean water.

IMPORTANT: Use only a soft cloth to clean the energy exchanger. Never touch it with sharp or hard objects.

WASH THE EXTERNAL SURFACE OF HUMIDIFIER

- First rub the scale and then wash with soft cloth and warm water (<40°C).
- Wash the head of sprayer with water directly.

IMPORTANT: Do not use chemicals, organic solvents or aggressive liquids and abrasives. .

STORAGE

- Switch off and unplug the appliance.
- Complete all requirements of chapter CLEAN AND CARE.
- Keep assembled appliance in a dry cool place.

COMMON PROBLEMS AND SOLUTIONS

PROBLEMS	CAUSE	SOLUTION
Indicator light does not glow	The plug is not in use and the power is off	Put the plug in the socket correctly and turn the humidifier on
Indicator light is on, air comes, but no mist out	No water in the tank	Fill the water tank with water
The mist is smelling	1. The appliance is new 2. Water is dirty	1. Wash the tank and change the water Open the water tank and ventilate it for 12 hours 2. Wash the tank and change the water
The Indicator light is on, no mist out and no air coming	The water level is excessive high	1. Switch off the appliance and unplug it 2. Take the water tank off and unscrew the water inlet lid. Pour off some water and close the lid tightly. Wipe the tank dry with a soft cloth. Place water tank back on the base 3. Plug the humidifier in. Turn it on
The mist is poor	The energy-changeable appliance has scale or the water is dirty	Wash the energy-changeable appliance and change water
Water is not coming	The water valve is blocked	Clean the water valve out and rinse it with water

RUS РУКОВОДСТВО ПО ЭКСПЛУАТАЦИИ МЕРЫ БЕЗОПАСНОСТИ

- Внимательно прочитайте Руководство по эксплуатации и сохраните его в качестве справочного материала.
- Перед первоначальным включением проверьте, соответствуют ли технические характеристики изделия, указанные на наклейке, параметрам электросети.
- Использовать только в бытовых целях в соответствии с данным Руководством по эксплуатации. Прибор не предназначен для промышленного применения.
- Не использовать вне помещений.
- Всегда отключайте устройство от электросети перед очисткой, или если Вы его не используете.
- Во избежание поражения электрическим током и возгорания, не погружайте прибор в воду или другие жидкости. Если это произошло, НЕ БЕРИТЕСЬ за изделие, немедленно отключите его от электросети и обратитесь в Сервисный центр для проверки.
- Не пользуйтесь устройством в ванных комнатах и около воды.
- Не позволяйте детям играть с прибором.
- Не используйте принадлежности, не входящие в комплект поставки.
- Не используйте устройство с поврежденным шнуром питания и/или вилкой. Ремонт возможен только в авторизованном сервисном центре.
- Не пытайтесь самостоятельно ремонтировать устройство. При возникновении неполадок обращайтесь в ближайший Сервисный центр.
- Следите, чтобы шнур питания не касался острых кромок и горячих поверхностей.
- Не тяните за шнур питания, не перекручивайте и не наматывайте его вокруг корпуса устройства.
- Не выливайте оставшуюся воду через отверстие для выпуска пара, если прибор включен в сеть.
- Во время чистки увлажнителя не допускайте попадания воды во внутреннюю часть прибора – это может вывести его из строя.
- При включении прибора не прикасайтесь к ультразвуковому преобразователю.
- Включайте увлажнитель только при наличии воды в резервуаре. Не наливайте в резервуар и не используйте для мытья воду с температурой выше 40°C во избежание деформации или обесцвечивания корпуса.
- При перемещении увлажнителя беритесь только за основание, при этом придерживая резервуар для воды.
- Не наливайте воду через распылитель.
- Не наливайте воду напрямую через трубку для подачи воды в корпусе.
- Не допускайте попадания металлов и химикатов в резервуар и трубку подачи воды в корпусе.
- Не допускайте замерзания воды в резервуаре.
- Не снимайте резервуар для воды во время работы прибора.

- Не выливайте всю воду из резервуара, если прибор включен в сеть. Иначе ультразвуковой преобразователь выйдет из строя.
- Не размещайте увлажнитель в непосредственной близости от мебели и электроприборов, а также не устанавливайте его около вентиляционных отверстий.
- Если изделие длительное время находилось при температуре < 0 °С, перед включением его следует выдержать в комнатных условиях не менее 2 часов.

РАБОТА

- Поставьте прибор на ровную, сухую поверхность.
- Снимите резервуар и открутите крышку отверстия для залива воды на дне резервуара, налейте чистую воду и плотно закрутите крышку.
- Протрите поверхность резервуара насухо мягкой тканью.
- Установите резервуар на корпус.
- Подключите прибор к электросети.
- Нажмите кнопку “On/Off” для включения.

ВЫБОР РЕЖИМА УСТАНОВКИ

- Нажатием кнопки “Mode” вы переключаете режимы установки, при этом дисплей будет показывать:
 - Мигающий индикатор “Set RH” – в этом режиме вы можете задать требуемый уровень влажности. Для установки желаемого значения, используйте кнопки “+” и “-”. Для подтверждения выбора нажмите кнопку “Mode”. При достижении установленного уровня прибор выключится и будет периодически включаться для его поддержания.
 - Мигающий индикатор “°C” или “°F” – в этом режиме кнопкой “+” вы можете выбрать варианты отображения температуры в помещении в градусах по шкале Цельсия или по Фаренгейта.
 - Все индикаторы горят, не мигая – в этом режиме вы можете установить интенсивность подачи пара кнопками “+” и “-”.
- Нажмите кнопку “On/Off” ещё раз для выключения.
- Когда вода заканчивается, увлажнитель автоматически отключается, индикатор работы гаснет, а индикатор отсутствия воды загорается ровным светом.

ОЧИСТКА И УХОД

- Всегда отключайте прибор от сети питания перед очисткой.
- ОЧИСТКА РЕЗЕРВУАРА ДЛЯ ВОДЫ И ВОДЯНОГО КЛАПАНА (КАЖДЫЕ ДВЕ-ТРИ НЕДЕЛИ РАБОТЫ)**

- Снимите резервуар для воды, переверните его.
- Открутите крышку.
- Протрите мягкой тканью и промойте водяной клапан.
- Ополосните резервуар тёплой водой (не выше 40 °С).

ОЧИСТКА ТРУБКИ ДЛЯ ПОДАЧИ ВОДЫ И УЛЬТРАЗВУКОВОГО ПРЕОБРАЗОВАТЕЛЯ (ОДИН РАЗ В НЕДЕЛЮ)

- Если в трубке скопилось грязь, вымойте её мыльным раствором, затем ополосните.
- Если на ультразвуковом преобразователе скопилось грязь, промойте его водой и вытрите мягкой тканью.

ВНИМАНИЕ: Очищайте ультразвуковой преобразователь только мягкой тканью. Не прикасайтесь к нему острыми или твёрдыми предметами.

ОЧИСТКА ВНЕШНЕЙ ПОВЕРХНОСТИ УВЛАЖНИТЕЛЯ

- Протрите увлажнитель снаружи мягкой тканью с теплой водой (<40°С).
- Отверстие для выхода пара промойте проточной водой.

ВНИМАНИЕ: Не применяйте для очистки химикаты, органические растворители или агрессивные жидкости, а также абразивные вещества.

ХРАНЕНИЕ

- Перед хранением убедитесь, что прибор отключен от электросети и полностью остыл.
- Выполните требования раздела ОЧИСТКА И УХОД.
- Вымойте и высушите прибор; упакуйте его в коробку и храните в сухом месте.

ХАРАКТЕРНЫЕ НЕПОЛАДКИ И ИХ УСТРАНЕНИЕ

ПРОБЛЕМА	ПРИЧИНА	РЕШЕНИЕ
Световой индикатор не горит	Прибор отключен от сети	Вставьте вилку в розетку и включите прибор
Световой индикатор горит, поступает воздух, но пар не образуется	В резервуаре нет воды	Наполните резервуар водой
Посторонний запах во время работы прибора	1. Увлажнитель включён первый раз 2. В резервуаре грязная вода	1. Смените воду и вымойте резервуар для воды, откройте и проветрите его не менее 12 часов. 2. Смените воду в резервуаре
Световой индикатор горит, но не поступает воздух и не образуется пар	Слишком много воды в резервуаре	1. Выключите и отключите прибор от электросети. 2. Снимите резервуар и открутите крышку. Слейте немного воды и плотно закрутите крышку резервуара. Протрите резервуар насухо и верните на место.

		3. Подключите увлажнитель к электросети и включите его.
Образуется мало пара	Ультразвуковой преобразователь загрязнен или в резервуаре грязная вода	Протрите ультразвуковой преобразователь и смените воду
Вода не поступает на ультразвуковой преобразователь	Грязный водяной клапан	Прочистите и промойте его водой

CZ NÁVOD K POUŽITÍ BEZPEČNOSTNÍ POKYNY

- Pečlivě si tento Návod k použití přečtěte a uschovejte jej jako informační příručku.
- Před prvním použitím spotřebiče zkontrolujte, zda technické údaje uvedené na nálepce odpovídají parametrům elektrické sítě.
- Používejte pouze v domácnosti v souladu s Návodem k použití. Spotřebič není určen pro průmyslové účely.
- Používejte spotřebič pouze ve vnitřních prostorách.
- Vždy vytáhněte zástrčku ze zásuvky před čištěním a v případě, že elektrický přístroj nepoužíváte.
- Pro zamezení úrazu elektrickým proudem a požáru neponořujte přístroj do vody nebo jiných tekutin. Stane-li se takto, NESÁHEJTE na spotřebič, okamžitě jej odpojte od elektrické sítě a obraťte se na Servisní středisko pro kontrolu.
- Nepoužívejte spotřebič v koupelně a v blízkosti jiných zdrojů vody.
- Nedovolujte, aby si děti hrály se spotřebičem.
- Používejte spotřebič výhradně s příslušenstvím z dodávky.
- Nepoužívejte spotřebič s poškozeným napájecím kabelem.
- Nesmíte sami provádět jakékoliv opravy přístroje. Pokud je to nutno, obraťte se na nejbližší servisní středisko.
- Dávejte pozor a chraňte síťový kabel před ostrými hranami a horkem.
- Netáhněte za napájecí kabel, nepřekrucujte jej a neotáčejte kolem tělesa spotřebiče.
- Je-li spotřebič připojen do elektrické sítě, nevylévejte zbytky vody párovým otvorem.
- Za provozu dbejte na to, aby se dovnitř spotřebiče nedostala voda, mohlo by to způsobit poruchy.
- Za provozu nesáhejte na ultrazvukovou komoru.
- Nezapínejte zvlhčovač, když v nádobě na vodu není voda. Nenalévejte do nádoby a nepoužívejte na mytí vodu teplejší než 40°C, mohlo by to způsobit deformaci nebo odbarvení tělesa spotřebiče.
- Při přenášení vezměte zvlhčovač za základnu a přidržte nádobu na vodu rukou.
- Nenalévejte vodu rozprašovačem.
- Nenalévejte vodu přímo do vodní trubice.
- Dbejte na to, aby se do nádoby na vodu nebo do vodní trubice nedostaly kovy a chemikálie.
- Dbejte na to, aby voda v nádobě na vodu nezamrzla.
- Nesnímejte nádobu na vodu za provozu spotřebiče.
- Je-li spotřebič připojen do elektrické sítě, nevylévejte všechnu vodu z nádoby na vodu. Mohlo by to způsobit poruchy ultrazvukové komory.
- Nestavte zvlhčovač v blízkosti nábytku a elektrických spotřebičů, a také vedle větracích otvorů.
- Pokud se výrobek dlouhodobě zachovával při teplotě pod 0°C, je třeba ho před zapnutím ponechat při pokojové teplotě během nejméně 2 hodin.

PROVOZ

- Postavte spotřebič na rovný, suchý povrch.
- Sejměte nádobu na vodu a odšroubujte kryt otvoru na nalévání vody na dně nádoby, nalijte čistou vodu a zašroubujte kryt.
- Otřete povrch nádoby jemným hadrem do sucha.
- Nastavte nádobu a tělese spotřebiče.
- Připojte spotřebič do elektrické sítě.
- Stiskněte tlačítko "On/Off" pro zapnutí.

VOLBA REŽIMU NASTAVENÍ

- Po stisknutí tlačítka "Mode" se začnou přepínat režimy nastavení, při tom se na displeji objeví:
 - Blikající indikátor "Set RH" – v tomto režimu lze nastavit požadovaný stupeň vlhkosti. Pro nastavení požadované hodnoty použijte tlačítka "+" a "-". Pro potvrzení volby stiskněte tlačítko "Mode". Po dosažení nastavené hodnoty se přístroj vypne a pak se bude periodicky zapínat, aby se stupeň vlhkosti neměnil.
 - Blikající indikátor "°C" nebo "°F" – v tomto režimu pomocí tlačítka "+" lze zvolit variantu indikace teploty v místnosti: Celsiovy stupně nebo Fahrenheitovy stupně.
 - Všechny indikátory se rozsvítí a neblíkají – v tomto režimu pomocí tlačítek "+" a "-" lze nastavit intenzitu přívodu páry.
- Stiskněte tlačítko "On/Off" ještě jednou pro zapnutí.
- Jakmile voda dochází, automaticky se vypíná zvlhčovač, indikátor práce hasne a kontrolka absence vody se rozsvěcuje rovnoměrným světlem.

ČIŠTĚNÍ A ÚDRŽBA

- Před čištěním vždy vytáhněte zástrčku ze zásuvky.

ЧИСТЕНІ НАДОБИ НА ВОДУ А ВОДНІО ВЕНТИЛУ (КАЖДЕ ДВА-ТРИ ТЫДНЫ)

- Сејмете надобу на воду а отоште ји.
- Одшробујте крыт.
- Отрете јемным хадрем а проплачнете водни вентил.
- Оплачнете надобу топлу воду (максималне 40 °C).

ЧИСТЕНІ ВОДНИ ТРУБИЦЕ А УЛТРАЗВУКОВЕ КОМОРИ (ЈЕДНОУ ЗА ТЫДЕН)

- Је-ли в трубици шпина, умыјте ји в мыдловем розтоку а пак оплачнете.
- Је-ли ултразвукова комора ушпинена, умыјте хо воду а отрете јемным хадрем.

УПОЗОРНЕНІ: Чистете ултразвукову комору **позе јемным хадрем. Несаејте на неј острыми або тврдыми предмети.**

ЧИСТЕНІ ТЕЛЕСА ЗВЛХЧОВАЧЕ

- Отрете телесо спотребиче јемным хадрем с топлу воду (<40°C).
- Паровы отвор проплачнете текучи воду.

УПОЗОРНЕНІ: **Непозујте химикалие, органичка розпозуштедла або уошне текутини, а таче бросици простредки.**

СКЛАДОВАНИ

- Пред складованіем се пресведчете, же спотребич је одпојен од електрике сите а уполне vychladl.
- Сплнете покыны чаети ЧИСТЕНІ А УДРЖБА.
- Умыјте а осуште спотребич, забалте јеј до крабике а складујте в суху.

ПРІПАДНЕ ПРОБЛЕМИ А ПОКЫНЫ ПРО ЈЕЈИЧ РЕШЕНІ

ПРОБЛЕМ	ПРІЧИНА	РЕШЕНІ
Светелны указател не світі	Спотребич је одпојен од сите	Пріпојте напјечі кабел до електрике сите а запнете спотребич
Светелны указател світі, въздух plyне, але пара се не вытвјрі	В надобе на воду не і вода	Налијте воду до надобы
Ведлејші пах за провозу спотребиче	1. Звлхчовач је в провозу попрве 2. Вода в надобе на воду је шпинава	1. Вымејте воду а умыјте надобу на воду, отеврете ји а ветејте минималне 12 hodin. 2. Вымејте воду в надобе
Светелны указател світі, але въздух не plyне а пара се не вытвјрі	Је пріліш многу воды в надобе на воду	1. Выпнете спотребич а одпојте јеј од електрике сите. 2. Сејмете надобу на воду а одшробујте крыт. Выліјте трошу воды а тесне зашробујте крыт надобы. Утрете надобу до суха а вратте ји на місто. 3. Пріпојте звлхчовач до електрике сите а запнетет јеј.
Вытвјрі се мало пары	Ултразвукова комора је ушпинена або в надобе на воду је шпинава вода	Утрете ултразвукову комору а вымејте воду
Вода не тече до ултразвукове коморы	Водни вентил је шпинавы	Вычистете хо а вымыјте воду

BG РЪКОВОДСТВО ЗА ЕКСПЛОАТАЦИЈА

ПРАВИЛА ЗА БЕЗОПАСНОСТ

- Прочетете внимателно Ръководството за експлоатация и го запазете по-нататък при възникване на евентуални въпроси.
- Преди първото използване на уреда проверете, дали посоченото на лепенката с технически характеристики захранване на Вашето изделие съответства на захранването на Вашата мрежа.
- Изделието е предназначено само за домашна употреба и трябва да се експлоатира съответно тази инструкция. Уредът не е за промишлено използване.
- Не използвайте изделието навън.
- Винаги изключвайте уреда от контакт, ако не го ползвате, а също така преди да го почистите.
- С цел предотвратяване на токов удар не потапяйте уреда във вода или други течности. Ако това се е случило, НЕ ГО ПИПАЙТЕ, а първо изключете от контакт, изцяло го изсушете и проверете работата му в квалифициран сервизен център.
- Не експлоатирайте изделието в баня или близо до вода.
- Не позволявайте децата да играят с уреда.
- Използвайте само съставните части от комплекта.
- Не експлоатирайте изделието с повреден кабел.
- Не поправяйте уреда самостоятелно. За отстраняване на повреди се обърнете в най-близкия сервизен център.
- Следете, кабелът да не докосва горещи повърхности и остри предмети.
- Не дърпайте, не усуквайте кабели, а също така не обвивайте с кабели корпуса на уреда.
- Не изливайте вода, която е останала в уреда, чрез отвори за пара, ако уредът е включен в контакт.

- По време на почистването не допускайте водата да попада във вътрешната част на уреда, това може да го развали.
- Не докосвайте ултразвуковия преобразовател, когато включвате изделието.
- Включвайте изделието само когато в резервоара има вода. Не сипвайте в резервоара и не използвайте за измиване на уреда вода, по-топла от 40°C. Това може да деформира корпуса или да развали цвета му.
- При преместване на уреда хващайте го само за основата и същевременно придържайте резервоара за вода.
- Не сипвайте вода чрез пулверизатора.
- Не сипвайте вода направо чрез тръбичката за подаване на вода в корпуса.
- Не допускайте метали и химически вещества да попадат в резервоара и тръбичката за подаване на вода в корпуса.
- Не допускайте замразяване на вода в резервоара.
- Не сваляйте резервоара за вода по време на работата на уреда.
- Не изливайте всички вода от резервоара, ако уредът е включен в контакт. Иначе ултразвуковия преобразовател може да се развали.
- Не слагайте изделието близо до мебели или електроуреди, а също така около вентилационни отвори.
- Ако изделието през известно време се е намирало при температура < 0 °C, тогава преди използването му, то трябва да престои при стайна температура не по-малко от 2 часа.

ЕКСПЛОАТАЦИЯ НА УРЕДА

- Сложете уреда на равна суха повърхност.
- Свалете резервоара и отвийте капака на отвора за сипване на вода, който се намира на дъното на уреда, после сипете чиста вода и добре завийте капака.
- Забършете повърхността на уреда с меко парцалче.
- Сложете резервоара върху корпуса.
- Включете уреда в контакт.
- Натиснете бутона "On/Off" за включване.

ИЗБОР НА РЕЖИМА НА ПОСТАВЯНЕ

- Натискайки бутона "Mode", Вие превключвате режими на поставяне, при това върху дисплея ще се изписва:
 - Мигащият индикатор "Set RH" – в този режим Вие можете да задавате необходимо ниво на влажността. За поставяне на необходимо значение използвайте бутони "+" и "-". За потвърждаване на избора натиснете бутона "Mode". При достигане на избраното ниво уредът ще се изключи и после ще се изключва периодически за неговото поддържане.
 - Мигащият индикатор "°C" или "°F" – в този режим с използване на бутона "+" Вие можете да изберете варианти на отобразяване на температура в помещение в градуси по Целсий или по Фарингейт.
 - Всички индикатори светят без да мигат – в този режим Вие можете да изберете интензивността на подаване с помощта на бутони "+" и "-".
- Натиснете бутона "On/Off" още веднъж за изключване.
- Когато водата свършва, уредът автоматически се изключва, индикаторът на работа изгасва, а индикаторът на отсъствие на вода започва да свети постоянно без мигане.

ПОЧИСТВАНЕ И ПОДДРЪЖКА

- Винаги изключвайте изделието от контакт, преди да го почиствате.

ПОЧИСТВАНЕ НА РЕЗЕРВОАРА ЗА ВОДА И ВОДНИЯ КЛАПАН (СЛЕД ДВЕ-ТРИ СЕДМИЦИ РАБОТА)

- Свалете резервоара за вода и го обърнете.
- Отвийте капака.
- Измийте водния клапан и го забършете с меко парцалче.
- Изплакнете резервоара с топла вода (не повече от 40 °C).

ПОЧИСТВАНЕ НА ТРЪБИЧКАТА ЗА ПОДАВАНЕ НА ВОДА В УРЕДА И УЛТРАЗВУКОВИЯ ПРЕОБРАЗОВАТЕЛ (ВЕДНЪЖ НА СЕДМИЦА)

- Ако в тръбичката има мръсотии, измийте я с вода и препарат, после изплакнете добре.
- Ако в ултразвуковия преобразовател има мръсотии, измийте го с вода, после забършете с меко парцалче.

ВНИМАНИЕ: Почиствайте ултразвуковия преобразовател само с меко парцалче. Не го докосвайте с остри и твърди предмети.

ПОЧИСТВАНЕ НА ВЪНШНАТА ПОВЪРХНОСТ НА УРЕДА

- Забършете уреда отвън с меко парцалче и топла вода (<40°C).
- Измийте отвора за изхода на пара под топла течаща вода.

ВНИМАНИЕ: За почистване на уреда не ползвайте химични вещества, органични разреждатели и агресивни течности, а също така драскащи миялни препарати.

СЪХРАНЯВАНЕ

- Преди да прибирате уреда, проверете, той да е изключен от контакт и е изстинал напълно.
- Изпълнявайте препоръките от раздела ПОЧИСТВАНЕ И ПОДДРЪЖКА.
- Измийте и изсушете уреда; сложете го в кутията и съхранявайте на сухо място.

ЕВЕНТУАЛНИ ПОВРЕДИ И ПОПРАВЯНЕТО ИМ

ПРОБЛЕМА	ПРИЧИНА	РЕШЕНИЕ
Не се включва светещия индикатор	Уредът е изключен от контакт	Сложете щепсела в контакт и включете уреда

Светещият индикатор свети, въздуха постъпва, но няма пара	В резервоара няма вода	Напълнете резервоара с вода
Странични миризми по време на работа на уреда	1. Уредът е включен за пръв път 2. В резервоара е сипана мръсна вода	1. Сменете вода, после измийте резервоара за вода, отворете и проветрявайте го не по-малко от 12 часа. 2. Сменете вода в резервоара
Светещият индикатор свети, но въздухът не постъпва и няма пара	Вода в резервоара е сипана повече от необходимо.	1. Включете и изключете уреда от контакт. 2. Свалете резервоара и отвийте капака. Отсипете малко вода и сложете капака обратно. Забършете резервоара и го поставете на мястото си. 3. Включете уреда в контакт и натиснете бутона.
Образува се малко пара	Ултразвуковият преобразовател е замърсен или в резервоара е сипана мръсна вода	Забършете ултразвуковия преобразовател и сипете чиста вода в резервоара
Водата не попада в ултразвуковия преобразовател	Водният клапан е мръсен	Почистете го и измийте с вода

RO MANUAL DE UTILIZARE

MASURI DE SIGURANTA

- Cititi cu atentie instructiunile din Manualul de utilizare considerandu-l un material indrumator.
- Inainte de a pune aparatul in functiune pentru prima data,verificati daca datele tehnice ale aparatului mentionate pe eticheta corespund cu parametrii sursei de curent electric.
- Folositi-l numai in scopuri casnice in conformitate cu indicatiile din Manualul de utilizare. Aparatul nu este destinat pentru uzul industrial.
- Nu este destinat pentru uz exterior.
- Deconectati intotdeauna aparatul de la sursa de curent inainte de operatiunea de curatire sau atunci cand nu-l mai folositi.
- Pentru a evita electrocutarea sau aprinderea aparatului nu introduceti aparatul in apa sau in alte lichide. Daca totusi acest lucru se intampla, NU ATINGETI aparatul, deconectati-l imediat de la retea electrica si duceti-l la un Centru de Service pentru a fi verificat.
- Nu folositi aparatul in baie sau in apropierea surselor de apa.
- Nu lasati copii sa se joace cu aparatul.
- Nu folositi aparatul cu accesorii ce nu intra in setul de livrare.
- Nu folositi aparatul cu un cablu de alimentare defect.
- Nu incercati sa reparati singuri aparatul. In cazul aparitiei unor defectiuni, mergeti la cel mai apropiat Centru de service.
- Verificati daca cablul de alimentare nu intra in contact cu margini ascutite si suprafete fierbinti.
- Nu trageți de cablul de alimentare nu-l fortati sau rasuci in jurul aparatului.
- Nu turnati restul de apa din orificiul pentru evacuarea aburului atunci cand aparatul este conectat la sursa electrica.
- Atunci cand spalati aparatul,evitati scurgeri de apa la partile interioare ale aparatului, in caz contrar aceste piese se vor umezi si vor cauza defectiuni.
- Atunci cand comutati dispozitivul nu atingeti transformatorul de energie.
- Folositi dispozitivul numai cu apa in rezervor. Nu adaugati apa la o temperatura de peste 40⁰C in rezervorul de apa sau sa o folositi la spalat in caz contrar pot aparea deformari sau decolorari.
- Tineti aparatul de partea de jos si de suportul rezervorului de apa atunci cand il manevrati.
- Nu adaugati apa prin orificiul de aburi.
- Nu adaugati apa direct in deversorul de apa de la baza/suport.
- Nu adaugati metale sau chimicale in rezervorul de apa si in deversorul de la baza.
- Evitati inghetarea apei in umiditor.
- Nu ridicati rezervorul de apa in timpul functionarii aparatului.
- Nu turnati apa in deversor atunci cand aparatul este conectat la sursa de current. In caz contrar transformatorul se va defecta imediat.
- Nu asezati dispozitivul de umezire a aerului la orificiul de ventilatie si tineti-l departe de mobile si alte aparate electrice.
- Daca aparatul se afla un timp mai indelungat la o temperature de < 0 °C, inainte de a-l conecta trebuie sa-l mentineti la tempertura camerii cel putin 2 ore.

FUNCTIONARE

- Asezati aparatul pe o suprafata stabile si uscata.
- Scoateti rezervorul de apa, desurubati.
- Stergeti suprafata rezervorului si baza acestuia cu o carpa moale.
- Asezati la loc rezervorul de apa pe suport.

- Conectati aparatul la sursa de curent.
- Apăsati butonul “On/Off” pentru conectare.

ALEGEREA REGIMULUI DE REGLARE

- Prin apăsarea tastei “Mode” veți schimba regimul de reglare, în acest moment pe afișaj va apărea:
 - Indicator intermitent “Set RH” – în acest regim puteți selecta nivelul de umiditate dorit. Pentru a face selecția dorită, folosiți-vă de tastele “+” și “-”. Pentru confirmarea opțiunii apăsați tasta “Mode”. La atingerea nivelului ales, aparatul se va închide și deschide periodic pentru a menține setarea.
 - Indicator intermitent “°C” sau “°F” – în acest regim, apăsând tasta “+” puteți alege una din cele două posibilități de selectare în grade a temperaturii din încăperea după Celsius sau Faringeit.
 - Toate indicatoarele sunt iluminate și nu clipesc – în acest regim puteți alege intensitatea de eliberare a aburilor cu perechea de taste “+” și “-”.
- Apăsati butonul “On/Off” încă o dată pentru deconectare.
- Cand apa se termina, dispozitivul pentru umezirea aerului se deconecteaza automat, indicatorul de functionare se stinge iar indicatorul de sesizare a lipsei apei se aprinde avand o lumina constanta.

CURATIRE SI INGRIJIRE

- Nu uitati sa deconectati aparatul de la sursa de curent inainte de operatiunea de curatire.
- #### SPALATI REZERVORUL DE APA SI SUPAPA HIDRAULICA (LA FIECARE DOUA SAU TREI SAPTAMANI)

- Scoateti rezervorul de apa si rasturnati-l.
- Desurubati capacul de la orificiul de admisie al apei.
- Stergeti cu o carpa moale si spalati supapa hidraulica.
- Spalati rezervorul de apa cu apa calda (temperatura apei < 40 °C).

CURATATI DEVERSORUL DE APA SI TRANSFORMATORUL DE ENERGIE (O DATA PE SAPTAMANA)

- Daca exista o crusta in canal, curatiti cu detergent si apa apoi clatiti.
- Daca exista un impuritati pe transformator, indepartati-le cu o carpa moale. Clati apoi aparatul cu apa curate.

IMPORTANT: Folositi numai carpe moi pentru a curati transformatorul. Sa nu-l atingeti niciodata cu obiecte ascutite sau grele.

SPALATI SUPRAFATA EXTERIOARA A APARATULUI

- Indepartati mai intai crusta si spalati cu o carpa moale si apa calda (temperatura apei < 40 °C).
- Spalati direct capul pulverizatorului cu apa.

IMPORTANT: Nu folositi chimicale, solventi organici sau lichide agresive si abrazive.

PASTRARE

- Inchideti si deconectati aparatul de la sursa de curent.
- Indepliniti toate operatiunile indicate la capitolul: CURATIRE SI INGRIJIRE.
- Pastrati intr-un loc uscat si rece aparatul montat.

DEFECTIUNI POSIBILE SI REMEDIEREA LOR

DEFECTIUNE	CAUZA	REZOLVARE
Indicatorul luminos nu functioneaza	Aparatul nu este conectat la sursa de curent	Conectati la priza in mod corect si deschideti aparatul
Indicatorul luminos functioneaza, se produce aer, dar nu se formeaza aburi	In rezervorul de apa nu exista apa	Umpleti rezervorul cu apa
Existenta unui miros persistent in timpul functionarii aparatului	1. Aparatul este folosit pentru prima data 2. Apa din rezervor este murdara	1. Evacuati apa si spalati rezervorul pentru apa, deschideti rezervorul si tineti-l sub control timp de 12 h cel puțin. 2. Evacuati apa din rezervor
Indicatorul luminos functioneaza dar nu se formeaza aer si abur	Nivelul apei este prea ridicat	1. Opriti si deconectati aparatul de la sursa de curent. 2. Evacuati apa din rezervor si desurubati capacul orificiului de admisie al apei. Lasati sa curga putina apa si insurubati bine capacul. Stergeti rezervorul cu o carpa uscata si moale. Asezati la loc rezervorul la locul sau . 3. Conectati aparatul la sursa de curent. Rasuciti butonul de Pornire/Oprire (On/Off) in pozitia On.
Abur putin	Transformatorul este imbacsit sau in rezervor exista apa murdara	Curatati transformatorul si schimbati apa
Apa nu trece in transformator	Supapa hidraulica este murdara	Curatati si clatiti supapa hidraulica

UA ІНСТРУКЦІЯ З ЕКСПЛУАТАЦІЇ МІРИ БЕЗПЕКИ

- Уважно прочитайте Інструкцію з експлуатації та зберігайте її як довідковий матеріал.

- Перед першим вмиканням перевірте, чи відповідають технічні характеристики виробу, позначені на наліпці, параметрам електромережі.
- Використовувати тільки у побуті, відповідно з вимогами Інструкції з експлуатації. Прилад не призначений для виробничого використання.
- Не використовувати поза приміщеннями.
- Завжди відключайте прилад з мережі перед очищенням, а також якщо він не використовується.
- Щоб запобігти враження електричним струмом та загоряння, не занурюйте прилад у воду чи інші рідини. Якщо це відбулося, НЕ ТОРКАЙТЕСЯ виробу, негайно відключіть його з електромережі та зверніться до Сервісного центру для перевірки.
- Не користуйтеся приладом у ванних кімнатах та біля води.
- Не дозволяйте дітям гратися з приладом.
- Не використовуйте приладдя, що не входить до комплекту поставки.
- Не використовуйте прилад з пошкодженим шнуром живлення.
- Не намагайтеся самостійно ремонтувати прилад. При виникненні неполадок звертайтеся до найближчого Сервісного центру.
- Стежте, щоби шнур живлення не торкався гострих крайок та гарячих поверхонь.
- Не тягніть за шнур живлення, не перекручуйте та не намотуйте його навколо корпусу приладу.
- Не виливайте воду, що залишилася, через відтулини для випускання пари, якщо прилад підключений до мережі.
- При очищенні зволожувача не допускайте попадання води усередину приладу – це може зіпсувати його.
- При вмиканні приладу не торкайтеся ультразвукового перетворювача.
- Вмикайте зволожувач тільки якщо в резервуарі є вода. Не наливайте в резервуар та не використовуйте для миття воду з температурою вище 40°C, щоб запобігти деформації чи знебарвлення корпусу.
- При переміщенні зволожувача беріть його тільки за основу, при цьому підтримуючи резервуар для води.
- Не наливайте воду через розбризкувач.
- Не наливайте воду навпрост через трубку для подачі води в корпусі.
- Не допускайте попадання металів та хімікатів у резервуар та трубку подачі води в корпусі.
- Не допускайте заморожування води у резервуарі.
- Не знімайте резервуар для води в часі роботи приладу.
- Не виливайте усю воду з резервуару, якщо прилад підключений до електромережі. Інакше ультразвуковий перетворювач зіпсується.
- Не розміщайте зволожувач біля меблів та електроприладів, а також вентиляційних відтулин.
- Якщо вироб довгий час знаходився при температурі < 0 C, перед ввімкненням його слід витримати у кімнатних умовах не менше за дві години.

ЕКСПЛУАТАЦІЯ

- Поставте прилад на ровну, суху поверхню.
- Зніміть резервуар та відкрутіть кришку отвору для заливання води на дні резервуара, налейте чисту воду та щільно закрутіть кришку.
- Протріть поверхню резервуара насухо м'якою тканиною.
- Установіть резервуар на корпус.
- Ввімкніть прилад в електромережу.
- Натисніть кнопку "On/Off" для увімкнення.

ВИБІР РЕЖИМУ ВСТАНОВЛЕННЯ

- Натисканням кнопки "Mode" ви перемикаєте режими встановлення, при цьому дисплей буде показувати:
 - Мигаючий індикатор "Set RH" – в цьому режимі ви можете задати потрібний рівень вологості. Для встановлення бажаного значення, використовуйте кнопки "+" та "-". Для підтвердження вибору натисніть кнопку "Mode". У разі досягнення встановленого рівня пристрій виключиться та буде періодично вмикатися для його підтримання.
 - Мигаючий індикатор "°C" або "°F" – в цьому режимі кнопкою "+" ви можете вибрати варіанти відображення температури в приміщенні в градусах по шкалі Цельсія або Фарингейта.
 - Всі індикатори горять, не мигаючи – в цьому режимі ви можете встановити інтенсивність подачі пари кнопками "+" та "-".
- Натисніть кнопку "On/Off" вдруге для вимкнення.
- Коли вода закінчується, зволожувач автоматично вимикається, індикатор роботи гасне, а індикатор відсутності води засвічується рівним світлом.

ОЧИЩЕННЯ ТА ДОГЛЯД

- Завжди відключайте прилад з мережі перед очищенням.
- ОЧИЩЕННЯ РЕЗЕРВУАРА ДЛЯ ВОДИ ТА ВОДЯНОГО КЛАПАНА (ЩОДВА-ТРИ ТИЖНІ РОБОТИ)**
- Зніміть резервуар для води, переверніть його.
- Відкрутіть кришку.
- Протріть м'якою тканиною та промийте водяний клапан.
- Сполосніть резервуар теплою водою (не вище 40 °C).
- ОЧИЩЕННЯ ТРУБКИ ДЛЯ ПОДАЧІ ВОДИ ТА УЛЬТРАЗВУКОВОГО ПЕРЕТВОРЮВАЧА (РАЗ НА ТИЖДЕНЬ)**
- Якщо у трубі набралася грязь, вимийте її мильним розчином та сполосніть.
- Якщо на ультразвуковому перетворювачі набралася грязь, промийте його водою та витріть м'якою тканиною.

УВАГА: Очищайте ультразвуковий перетворювач тільки м'якою тканиною. Не торкайтеся до нього гострими чи твердими предметами.

ОЧИЩЕННЯ ЗОВНІШНЬОЇ ПОВЕРХНІ ЗВОЛОЖУВАЧА

- Протріть зволожувач зовні м'якою тканиною з теплою водою (<40°C).
- Відтулину для випускання пари промийте під струмом води.

УВАГА: Не застосовуйте для очищення хімікати, органічні розчинники чи агресивні рідини, а також абразивні речовини.

ЗБЕРЕЖЕННЯ

- Перед збереженням переконайтеся, що прилад відключений з електромережі та цілком остигнув.
- Виконайте усі вимоги розділу ОЧИЩЕННЯ ТА ДОГЛЯД.
- Вимийте та висушіть прилад; упакуйте його у коробку та зберігайте у сухому місці.

ХАРАКТЕРНІ НЕПОЛАДКИ ТА ЇХ УСУНЕННЯ

ПРОБЛЕМА	ПРИЧИНА	РІШЕННЯ
Світловий індикатор не світиться	Прилад відключений з мережі	Вставте вилку у розетку та ввімкніть прилад
Світловий індикатор світиться, надходить повітря, але пара не утворюється	У резервуарі немає води	Наповніть резервуар водою
Сторонній запах під час роботи приладу	1. Зволожувач ввімкнутий перший раз 2. У резервуарі брудна вода	1. Змініть воду та вимийте резервуар, відчиніть і провітрити його не менше 12 годин. 2. Змініть воду у резервуарі
Світловий індикатор світиться, але не надходить повітря та не утворюється пара	Забгато води у резервуарі	1. Вимкніть та від'єднайте прилад від електромережі. 2. Зніміть резервуар та відкрутіть кришку. Злийте трішки води та щільно закрутіть кришку резервуара. Протріть резервуар насухо та влаштуйте на місце. 3. Підключите зволожувач до електромережі та ввімкніть його.
Утворюється мало пари	Ультразвуковий перетворювач забруджений чи в резервуарі брудна вода	Протріть ультразвуковий перетворювач та змініть воду
Вода не надходить на ультразвуковий перетворювач	Забруджений водяний клапан	Прочистіть і промийте його водою

SCG УПУТСТВО ЗА РУКОВАЊЕ СИГУРНОСНЕ МЕРЕ

- Пажливо прочитайте Упутство за употребу и чувајте га ради информације.
- Пре прве употребе уверите се да техничка својства производа, назначена на налепници, одговарају параметрима локалне електричне мреже.
- Користите уређај само у домаћинству и у складу са овим Упутством за употребу. Уређај није намењен за индустрију.
- Не користите уређај напољу.
- Увек откључите уређај од мреже напајања пре чишћења и ако га не користите.
- Да се избегне оштећење струјом и пожар, не стављајте уређај у воду и друге течности. Ако се то десило НЕ ДОДИРУЈТЕ уређај него га одмах искључите из мреже напајања и обратите се у сервиски центар за преглед.
- Не користите уређај у купатилу и у близини воде.
- Не дозвољавајте деци да се играју са уређајем.
- Не користите приборе које не улазе у комплет уређаја.
- Не користите уређај са оштећеним гајтаном.
- Не пробајте самостално поправљати уређај. У случају оштећења уређаја јавите се у најближи сервиски центар.
- Пазите да гајтан не додирује оштре ивице и вруће површине.
- Не вуците за гајтан, не запетљавајте га и не намотавајте на кутију уређаја.
- Не сипајте преосталу воду кроз отвор за пару ако је уређај прикључен мрежи напајања.
- За време чишћења овлаживача не допустите да се вода не нађе унутра уређаја - то може да га озбиљно оштетити.
- Док укључујете уређај, не додирујте ултразвучни реорганизатор.
- Укључите овлаживач само ако је резервоар напуњен водом. Не сипајте у резервоар и не користите за прање воду са температуром изнад 40°C да не дође до деформисања или губљења боје кутије.
- За време премештања овлаживача држите се само за базу и придржавајте резервоар за воду.
- Не сипајте воду кроз распршивач.
- Не сипајте воду директно кроз цев за давање воде која се налази у кутији.

- Пазите да се у резервоару и цеви за воду у кутији не нађу метали и хемикалије.
- Пазите да се вода у резервоару не замрзава.
- Не скидајте резервоар за воду док уређај ради.
- Не изливајте из резервоара сву воду, ако је уређај прикључен мрежи напајања. У противном случају поквариће се ултразвучни реорганизатор.
- Не ставите овлаживач у непосредној близини намештаја и електричне опреме, а такође близу отвора за вентилацију.
- Ако се производ дуго време налазио на температуре < 0 °C, пре укључења треба да сачекате најмање 2 сата.

РАД

- Наместите уређај на равну суву површину.
- Скините резервоар и одвртите поклопац отвора за уливање воде на дну резервоара, насипајте чисту воду и добро заврните поклопац.
- Добро обришите површину резервоара меканом крпом.
- Наместите резервоар на кутију.
- Прикључите уређај мрежи напајања.
- Ради укључења уређаја притисните дугме “On/Off”.

ИЗБОР РЕЖИМА ПОДЕШАВАЊА

- Притиском дугмета “Mode” бирате режиме подешавања, при томе дисплеј ће показивати:
 - Титрајући индикатор “Set RH” – у овом режиму можете изабрати потребни ниво влажности. Да унесете потребно значење, користите дугмад “+” и “-”. Да потврдите избор, притисните дугме “Mode”. Кад је досегнут одређени ниво, уређај ће се искључити и после ће се с времена на време укључивати ради одржавања температуре.
 - Титрајући индикатор “°C” или “°F” – у овом режиму дугметом “+” можете да бирате варијанте показивања температуре у просторији у градусима по Целзијусовој или Фаренхајтовој скали.
 - Сви индикатори се светле без титрања – у овом режиму можете изабрати интензитет додавања паре помоћу дугмади “+” и “-”.
- Ради искључења уређаја притисните дугме “On/Off” још једном.
- Када се вода потроши, овлаживач се аутоматски искључује, индикатор рада се гаси, индикатор одсутства воде гори.

ЧИШЋЕЊЕ И ОДРЖАВАЊЕ

- Увек искључите уређај из напајања пре чишћења.
- #### ЧИШЋЕЊЕ РЕЗЕРВОАРА ЗА ВОДУ И ВОДЕНОГ ВЕНТИЛА (СВАКЕ ДВЕ-ТРИ НЕДЕЉЕ РАДА)

- Скините резервоар за воду, преврните га.
- Одвртите поклопац.
- Обришите меканом крпом и исперите водени вентил.
- Исперите резервоар топлем водом (температура воде мора да буде испод 40 °C).

ЧИШЋЕЊЕ ЦЕВИ ЗА ДАВАЊЕ ВОДЕ И УЛТРАЗВУЧНОГ РЕОРГАНИЗАТОРА (ЈЕДНОМ НЕДЕЉНО)

- Ако се у цеви сакупила прљавштина, исперите цев сапуњавом водом, затим исперите поново чистом водом.
- Ако се на ултразвучном реорганизатору сакупила прљавштина, исперите га водом и обришите меканом крпом.

НАПОМЕНА: Чистите ултразвучни реорганизатор само меканом крпом. Не додирујте реорганизатор оштрим или тврдим предметима.

ЧИШЋЕЊЕ СПОЉНЕ ПОВРШИНЕ ОВЛАЖИВАЧА

- Обришите овлаживач споља са меканом крпом и топлем водом (<40°C).
- Отвор за пару исперите под млазом воде.

НАПОМЕНА: Не користите за чишћење хемикалије, органске раствараче или аресивне течности, а такође абразиона средства.

ЧУВАЊЕ

- Пре чувања убедите се да је уређај искључен из мреже напајања и потпуно се охладио.
- Урадите све, што се препоручује у разделу ЧИШЋЕЊЕ И ОДРЖАВАЊЕ.
- Исперите и осушите уређај, склоните га у паковање и чувајте на сувом месту.

МОГУЋА ОШТЕЋЕЊА И ЊИХОВО УКЛАЊАЊЕ

ПРОБЛЕМ	РАЗЛОГ	РЕШЕЊЕ
Светлосни индикатор не гори	Уређај није укључен у мрежу напајања	Ставите утикач у прикључницу и укључите уређај
Светлосни индикатор гори, долази ваздух али пара се не ствара	У резервоару нема воде	Напуните резервоар водом
Осећа се страни мирис док уређај ради	1. Овлаживач је укључен први пут 2. У резервоару је прљава вода	1. Замените воду и исперите резервоар за воду, отклоните га и проветравајте најмање 12 сати. 2. Замените воду у резервоару
Светлосни индикатор гори али ваздух не долази и пара се не ствара	У резервоару је превише воде	1. Искључите уређај и откључите га од мреже напајања. 2. Скините резервоар и одвртите

		поклопац. Излијте мало воде и добро заврните поклопац резервоара. Добро избришите резервоар и наместите га. 3. Прикључите овлаживач мрежи напајања и укључите га.
Ствара се недовољно паре	Ултразвучни реорганизатор је прљав или у резервоару је прљава вода.	Обришите ултразвучни реорганизатор и замените воду.
Вода не долази на ултразвучни реорганизатор	Водени вентил је прљав	Очистите га и исперите водом

EST KASUTAMISJUHEND **OHUTUSNÕUANDED**

- Lugege käesolev kasutusjuhend tähelepanelikult läbi ja hoidke see tuleviku tarbeks alles.
- Enne niisuti esimest vooluvõrku lülitamist kontrollige, et seadme etiketil osutatud andmed vastaksid kohaliku vooluvõrgu andmetele.
- Antud seade on mõeldud ainult koduseks kasutamiseks, mitte tööstuslikuks kasutamiseks.
- Ärge kasutage seadet väljas.
- Eemaldage seade vooluvõrgust enne selle puhastamist ning ajaks, mil seda ei kasutata.
- Elektrilöögi saamise ja süttimise vältimiseks ärge asetage seadet vette ja teistesse vedelikesse. Kui seade on vette sattunud, ÄRGE SEDA KATSUGE, eemaldage niisuti kohe vooluvõrgust ja pöörduge teeninduskeskuse poole kontrollimiseks.
- Ärge kasutage seadet vannitubades ja vee läheduses.
- Ärge laske lastel seadmega mängida.
- Ärge kasutage tarvikuid, mis ei kuulu komplekti.
- Ärge kasutage seadet vigastatud toitejuhtmega.
- Ärge püüdke antud seadet iseseisvalt remontida. Vea kõrvaldamiseks pöörduge lähima teeninduskeskuse poole.
- Jälgige seda, et juhe ei puutuks vastu teravaid servi ja kuumi pindu.
- Ärge tõmmake toitejuhtmest, keerake seda krussi, ega ümber korpuse.
- Kui seade on vooluvõrku lülitatud, ärge valage ülejäänud vett auru väljalaskmise ava kaudu välja.
- Niisuti puhastamisel vältige vee sattumist seadme sisepinnale, see võib põhjustada rikkeid.
- Seadme sisselülitamisel ärge puutuge ultraheli muundurit.
- Lülitage sisse ainult täidetud veereservuaariga niisuti. Ärge kasutage vett kuumusega üle 40C, et vältida korpuse deformatsiooni.
- Niisuti teisaldamisel hoidke seadme alusest samas toetades veereservuaari.
- Ärge valage vett sisse pihusti kaudu.
- Ärge valage vett sisse korpusel paikneva vee etteandmise toru kaudu.
- Ärge võimaldage metalloosade ja kemikaalide sattumist veereservuaari ja torusse, mis asub korpuses.
- Vältige vee jäätumist reservuaaris.
- Ärge eemaldage veereservuaari seadme töötamise ajal.
- Ärge valage vett täielikult välja, kui seade on ühendatud vooluvõrguga, vastasel juhul ultrahelimuundur läheb rikki.
- Ärge asetage niisutajat mööbli ja elektriseadmete lähedusse ja ka ventilatsioonivadade juurde.
- Kui seade on olnud pikemat aega madalamal temperatuuril kui 0 °C, siis enne sisselülitamist, tuleb teda hoida toatemperatuuril vähemalt 2 tundi.

KASUTAMINE

- Asetage seade kuivale tasasele pinnale.
- Eemaldage reservuaar ja keerake vee sissevooluava kaas reservuaari põhjas lahti, valage puhas vesi sisse ja keerake kaas kõvasti kinni.
- Pühkige reservuaari välispind pehme riidega.
- Asetage reservuaar korpusele.
- Lülitage seade vooluvõrku.
- Sisselülitamiseks vajutage "On/Off".

SEADISTAMISREŽIIMI VALIK

- Vajutades nuppu "Mode" lülitate Te ümber seadistusrežiime, sealjuures ekraanile tuleb:
 - Viilkuv indikaator "Set RH" – selles režiimis võite Te valida vajaliku niiskusetaseme. Selleks kasutage nuppe "+" ja "-". Valiku kinnitamiseks vajutage nupule "Mode". Määratud taseme saavutamisel seade lülitub välja ja lülitub sisse, kui valitud niiskusetase langeb.
 - Viilkuv indikaator "°C" või "°F" – selles režiimis nupu "+" abil saab valida temperatuuri näitamise variante Celsuse või Fahrenheiti skaalade järgi.
 - Kõik indikaatorid põlevad, ei vilgu – selles režiimis nuppude "+" ja "-" abil võib seadistada auru andmise intensiivsust.
- Väljalülitamiseks vajutage veelkord "On/Off".
- Kui vesi lõppeb, lülitub niisuti automaatselt välja, töötamise märgutuli kustub, vee puudumise indikaator hakkab püsivalt põlema.

PUHASTUS JA HOOLDUS

- Enne puhastamist eemaldage seade vooluvõrgust.

VEERESERVUAARI JA VEE KLAPI PUHASTAMINE (IGA KAHE-KOLME NÄDALA TAGANT).

- Eemaldage vee reservuaar, pöörake see ümber.
- Keerake kaas lahti.
- Pühkige pehme riidega ja peske vee klapp.
- Loputage reservuaar sooja veega. (mitte üle 40 °C).

VEE ETTEANDMISEKS TORU JA ULTRAHELI MUUNDURI PUHASTAMINE (KORD NÄDALAS)

- Kui torru on kogunenud mustus, peske see seebiveega, siis loputage.
- Kui ultraheli muundurile on kogunenud mustus, peske see veega ja pühkige pehme riidega.

TÄHELEPANU: Pühkige ultraheli muundur ainult pehme riidega. Ärge puutuge teda teravate ja kõvade esemetega.

NIISUTI VÄLISPINNA PUHASTAMINE

- Pühkige niisuti väljast sooja veega niisutatud pehme riidega.
- Loputage auru väljumise ava jooksva veega.

TÄHELEPANU: Ärge kasutage puhastamiseks kemikaale, orgaanilisi lahusteid, samuti ka abrasiivseid vahendeid.

HOIDMINE

- Enne hoiule panekut veenduge, et seade on vooluvõrgust eemaldatud ja on täielikult maha jahtunud.
- Täitke nõudmised PUHASTUS JA HOOLDUS.
- Peske ja kuivatage seade, pange see pakendisse ja hoidke kuivas kohas.

HÄIRED JA NENDE KÕRVALDAMINE

PROBLEEM	PÕHJUS	LAHENDUS
Märgutuli ei põle	Seade ei ole ühendatud vooluvõrku	Sisestage pistik pistikupessa ja lülitage seade sisse
Märgutuli põleb, õhk liigub aga ei teki auru	Veerereservuaar on tühi	Täitke reservuaar veega
Ebaharilik lõhn seadme töötamise ajal	1. Seade töötab esimest korda 2. Reservuaaris on must vesi	1. Vahetage vesi ja peske reservuaar. Avage ja tuulutage seadet vähemalt 12 tundi. 2. Vahetage vesi reservuaaris.
Märgutuli põleb, õhk ei liigu ja auru ei teki	Reservuaaris on liiga palju vett	1. Lülitage seade vooluvõrgust välja. 2. Eemaldage reservuaar, keerake kaas lahti. Valage osa vett välja ja keerake kaas tagasi kinni. Kuivatage reservuaar ja paigaldage tagasi oma kohale. 3. Ühendage vooluvõrku ja lülitage sisse.
Tekib vähe auru	Ultrahelimuundur on määratud või reservuaaris on must vesi.	Puhastage ultrahelimuundur ja vahetage vesi.
Vesi ei satu ultrahelimuundurile	Veeklapp on määratud	Puhastage ja peske läbi

LV LIETOŠANAS INSTRUKCIJA DROŠĪBAS NORĀDĪJUMI

- Uzmanīgi izlasiet ekspluatācijas instrukciju un saglabājiet to kā izzīņas materiālu.
- Pirms pirmreizējās ieslēgšanas pārbaudiet vai izstrādājuma tehniskais raksturojums uzlīmē atbilst elektrotīkla parametriem.
- Izmantot tikai sadzīves nolūkos, atbilstoši dotajai ekspluatācijas instrukcijai. Izstrādājums nav paredzēts rūpnieciskai izmantošanai.
- Neizmantojiet ārpus telpām.
- Vienmēr atslēdziet ierīci no elektrotīkla pirms tās tīrīšanas, vai arī tad, ja Jūs to neizmantojat.
- Lai izvairīto no elektrostrāvas sitiena vai aizdegšanās negremdējiet ierīci ūdenī vai kādā citā šķidrumā. Ja tas ir noticis, NEAIZTIECIET ierīci, nekavējoties atslēdziet to no elektrotīkla un griezieties tuvākajā Servisa centrā ierīces pārbaudei.
- Neizmantojiet ierīci vannas istabās un ūdens tuvumā.
- Neļaujiet bērniem spēlēties ar ierīci.
- Neizmantojiet piederumus, kas neietilpst ierīces komplektā.
- Neizmantojiet ierīci ar bojātu elektrovadu.
- Necentieties patstāvīgi labot ierīci. Ierīces traucējumu konstatēšanas gadījumā griezieties tuvākajā servisa centrā.
- Sekojiet līdzi, lai elektrovads neskartos klāt asām malām un karstām virsmām.
- Nevelciet barošanas vadu, negrieziet un neuztiniet to uz ierīces korpusa.
- Neizlejiet atlikušo ūdeni caur tvaiku izvades atvērumiem, ja ierīce ir pieslēgta elektrotīklam.
- Mitrinātāja tīrīšanas laikā nepieļaujiet ūdens iekļūšanu ierīces iekšējās daļās – tas var sabojāt ierīci.
- Ieslēdzot ierīci neskarieties klāt ultraskaņas pārveidotājam.
- Mitrinātāju ieslēdzat tikai tad, ja rezervuārā ir ūdens. Neielejiet un neizmantojiet ūdeni rezervuāra mazgāšanai augstāku par 40°C, lai izvairītos no korpusa deformācijas un krāsas zaudēšanai.
- Pārvietojot mitrinātāju turiet to tikai aiz pamatnes, pieturot ūdens rezervuāru.

- Neielejiet ūdeni caur izsmidzinātāju.
- Nelejiet ūdeni tieši pa ūdens padeves cauruli korpusā.
- Nepieļaujiet metālu un citu ķīmisku vielu iekļūšanu rezervuārā un ūdens padeves caurulē korpusā.
- Nepieļaujiet ūdens sasalšanu rezervuārā.
- Nenovietojiet ūdens rezervuāru ierīces darbības laikā.
- Neizlejiet visu ūdeni no rezervuāra, ja ierīce ir pieslēgta pie elektrotīkla. Ultraskaņas pārveidotājs var sabojāties.
- Nenovietojiet mitrinātāju mēbeļu un elektroierīču tuvumā, kā arī blakus ventilācijas atverēm.
- Ja ierīce ilgstoši atrodas temperatūrā < 0 °C, pirms ieslēgšanas to ieteicams paturēt istabas apstākļos ne mazāk par 2 stundām.

EKSPLUATĀCIJA

- Novietojiet ierīci uz gludas, sausas virsmas.
- Novietojiet rezervuāru un atgrieziet ūdens ielešanas atvēruma vāciņu rezervuāra apakšā, ielejiet ūdeni un cieši aizgrieziet vāciņu.
- Noslauciet rezervuāra virsmu pilnīgi sausu ar mīkstu drānu.
- Uzstādiet rezervuāru uz korpusa.
- Pieslēdziet ierīci pie elektrotīkla.
- Piespiediet taustiņu "On/Off", lai ieslēgtu.

UZSTĀDĪŠANAS REŽĪMA IZVĒLE

- Spiežot taustiņu "Mode" Jūs pārslēdzat uzstādījuma režīmus, vienlaikus displejā būs redzams:
 - Mirgojošais indikators "Set RH" – šajā režīmā Jūs varat uzstādīt nepieciešamo mitruma līmeni. Lai uzstādītu vēlamo mitruma līmeni, izmantojiet taustiņus "+" un "-". Izvēles apstiprināšanai piespiediet taustiņu "Mode". Sasniedzot nepieciešamo līmeni, ierīce izslēgsies un periodiski ieslēgsies tā uzturēšanai.
 - Mirgojošais indikators "°C" vai "°F" – ar taustiņu "+" Jūs varat izvēlēties temperatūras rādītāju telpā Celsija vai Fārenheita grādos.
 - Visi indikatori deg nemirgojot – šajā režīmā Jūs varat uzstādīt tvaika padeves intensitāti ar taustiņiem "+" un "-".
- Piespiediet taustiņu "On/Off" vēlreiz, lai izslēgtu.
- Kad ūdens beidzas, mitrinātājs automātiski izslēdzas, darbības indikators dzist, bet ūdens trūkuma indikators aizdedzas ar vienmērīgu gaismu.

TĪRĪŠANA UN APKOPE

- Pirms ierīces tīrīšanas vienmēr atslēdziet to barošanas tīkla.
- #### ŪDENS REZERVUĀRA UN VĀRSTA TĪRĪŠANA (KATRAS DIVAS-TRĪS DARBA NEDĒĻAS)

- Novietojiet ūdens rezervuāru, pagrieziet to.
- Atgrieziet vāciņu.
- Noslauciet vārstu ar mīkstu lupatu, izmazgājiet.
- Noskalojiet rezervuāru ar siltu ūdeni. (ne augstāku par 40 °C).

ŪDENS PADEVES CAURULES UN ULTRASKAŅAS PĀRVEIDOTĀJA TĪRĪŠANA (VIENU REIZI NEDĒĻĀ)

- Ja caurulē ir sakrājušies netīrumi, izmazgājiet to ar mazgāšanas līdzekli, tad izskalojiet.
- Ja uz ultraskaņas pārveidotāja sakrājušies netīrumi, izmazgājiet to ar ūdeni un noslauciet ar mīkstu drānu.

UZMANĪBU: Ultraskaņas pārveidotāju tīriet tikai ar mīkstu drānu. Neskarieties tam klāt ar asiem vai cietiem priekšmetiem.

MITRINĀTĀJA ĀRĒJĀS VIRSMAS TĪRĪŠANA

- Mitrinātāja ārējo daļu noslauciet ar mīkstu drānu un siltu ūdeni (<40°C).
- Atvērums tvaika izvadei izmazgājiet tekošā ūdenī.

UZMANĪBU: Tīrīšanai neizmantojiet ķīmiskas vielas, organiskus šķīdinātājus vai agresīvus šķīdumus, kā arī abrazīvus līdzekļus.

GLABĀŠANA

- Pirms glabāšanas pārlicināties, ka ierīce ir atslēgta no elektrotīkla un pilnībā atdzisusi.
- Izpildiet TĪRĪŠANAS UN KOPŠANAS sadaļas prasības.
- Izmazgājiet un izžāvējiet ierīci; iepakojiet to kastē un glabājiet sausā vietā.

TRAUCĒJUMU RAKSTUROJUMS UN TO NOVĒRŠANA

PROBLĒMA	IEMESLS	RISINĀJUMS
Nedeg gaismas indikators	Ierīce ir atslēgta no elektrotīkla	Iespraudiet kontaktdakšu rozetē un ieslēdziet ierīci
Gaismas indikators deg, gaiss tiek padots, bet neveidojas tvaiki	Reservuārā nav ūdens	Uzpildiet rezervuāru ar ūdeni
Nepatīkama smaka ierīces darbības laikā	1. Mitrinātājs ir ieslēgts pirmo reizi 2. Reservuārā ir netīrs ūdens	1. Nomainiet ūdeni un izmazgājiet ūdens rezervuāru, attaisiet un izvēdiniet to ne mazāk par 12 stundām. 2. Nomainiet ūdeni rezervuārā.
Gaismas indikators deg, gaiss netiek padots, neveidojas tvaiki	Pārāk daudz ūdens rezervuārā	1. Izslēdziet un atslēdziet ierīci no elektrotīkla. 2. Novietojiet rezervuāru un atgrieziet vāciņu. Izlejiet nedaudz ūdens un cieši aizgrieziet rezervuāra vāciņu.

		Noslauciet rezervuāru pilnībā sausu un novietojiet atpakaļ 3. Pieslēdziet ierīci pie elektrotīkla un ieslēdziet to.
Veidojas ļoti maz tvaiku	Ultraskaņas pārveidotājs ir netīrs vai rezervuārā ir netīrs ūdens	Noslauciet ultraskaņas pārveidotāju un nomainiet ūdeni
Netiek padots ūdens ultraskaņas pārveidotājā	Netīrs ūdens vārsts	Iztīriet un izmazgājiet to ar ūdeni

EKSPLUATAVIMO SAĻYGOS APSAUGOS PRIEMONĒS

- Atidzīai perskaitīkite Eksploatavimo vadovā ir išsaugokite jī kaip informacinį materialą.
- Prieš pirmąjį naudojimą patikrinkite, ar atitinka gaminio techninės charakteristikos, elektros tinklo parametrus.
- Naudoti tik būtini tikslais atitinkamai su duotomis Eksploatavimo sąlygomis. Prietaisas nėra skirtas pramoniniam naudojimui.
- Naudoti tik patalpose
- Visada išjunkite prietaisą iš elektros tinklo prieš valymą, o taip pat, jaigu jis nenaudojamas.
- Elektros srovės nutrenkimo arba užsidegimo vengimui, nenardinkite prietaiso į vandenį, arba kitus skisčius. Jaigu tai atsitiko, NELIESKITE prietaiso, nedelsiant atjunkite jį nuo elektros tinklo ir kreipkitės į Serviso centrą patikrinimui.
- Nesinaudokite prietaisu voniose ir prie vandens.
- Neleiskite vaikams žaisti su prietaisu.
- Nenaudokite reikmenų neįeinančių į pristatimo komplektą.
- Nenaudokite prietaisą su sugadintu elektros laidu.
- Nebandikite savarankiškai taisyti prietaiso. Atsiradus nesklandumams kreipkitės į artimiausią Serviso centrą.
- Stebėkite kad elektros laidas nelieštų aštrių kampų ir karštų paviršių.
- Netempkite už maitinimosi laidą, neviniokite jį aplink prietaisą.
- Neišpilkite likusį vandenį per garo išėjimo skylę, jaigu prietaisas įjungtas į elektros tinklą.
- Valanat drėkintuvą neleiskite vandeniui patekti į vidinę prietaiso dalį – tai gali jį sugadinti.
- Įjungiant prietaisą nelieskite ultragarsinio reformatoriaus.
- Junkite prietaisą, tik kai rezervuare yra vanduo. Nepilkite į rezervuarą ir nenaudokite valymui vandenį viršijanti 40°C deformavimo vengimui arba korpuso blukinimo vengimui.
- Prietaiso pernešimui imkite tik už pagrindo, tuo metu prilaikant vandens rezervuarą.
- Nepilkite vandenį per purškiklį.
- Nepilkite vandenį tiesiogiai per vamzdį vandens padavimui korpuse.
- Neleiskite metalams ir chemikalams patekti į rezervuarą ir vandens padavimo vamzdį korpuse.
- Neleiskite vandeniui rezervuare užšalti.
- Nenuimkite vandens rezervuarą prietaiso darbo metu.
- Neišpilkite visą vandenį iš rezervuaro, prietaisas įjungtas į elektros tinklą. Kitaip ultragarsinis reformatorius susigadins.
- Nedėstikite prietaisą šalia baldų arba elektros prietaisų, o taip pat nedėstikite jo šalia ventiliacinių skylių.
- Jeigu gaminyje ilgai buvo vietoje, su temperatūra < 0 °C, prieš jį įjungiant, jį reikia išlaikyti kambario sąlygomis ne mažiau 2 valandų.

DARBAS

- Pastatikite prietaisą ant lygio sauso paviršiaus.
- Nuimkite rezervuarą ir atsukite vandens įpilimo skylės dangtį rezervuaro dugne, įpilkite švarų vandenį ir tvirtai užsukite kamštį.
- Pratrinkite rezervuaro paviršių sausai švelnią medžiagą.
- Nustatykite rezervuarą ant korpuso.
- Pajunkite prietaisą prie elektros tinklo.
- Norėdami įjungti, paspauskite mygtuką "On/Off".

REŽIMO PASIRINKIMAS

- Paspausdami "Mode" mygtuką Jūs galite perjungti režimus, ir tuo metu displejus rodytų:
 - Mirkčiojantis indikatorius "Set RH" – šiame režime Jūs galite nustatyti reikiamą drėgnumo lygį. Nustatydami reikiamą reikšmę, naudokite mygtukus "+" ir "-". Norėdami patvirtinti savo pasirinkimą, paspauskite mygtuką "Mode". Pasiekus nustatytą lygį, prietaisas išsijungs ir periodiškai įsijungs lygiui palaikyti.
 - Mirkčiojantis indikatorius "°C" arba "°F" – šiame režime mygtuko "+" pagalba Jūs galite pasirinkti temperatūros atvaizdavimo variantus patalpoje – pagal Celsijaus arba Farenheito skalę.
 - Visi indikatoriai dega nemirksėdami – šiame režime Jūs galite nustatyti garų tiekimo intensyvumą mygtukais "+" ir "-".
- Norėdami išjungti, paspauskite mygtuką "On/Off" dar kartą.
- Kai vanduo baigsis, drėkintuvas automatiškai išsijungs, darbo indikatorius gesta, o vandens trukumo indikatorius užsidega lygia šviesa.

VALYMAS IR PRIEŽIURA

- Visada atjunkite prietaisą nuo elektros tinklo valant.

VANDENS REZERVUARO IR VANDENS KANALO VALYAMS (KAS DVI-TRIS DARBO SAVAITES)

- Nuimkite vandens rezervuarą, apsukite jį.
- Atsukite dangtį.
- Išvalykite drėgnu škuoduru ir praplaukite vandens kanalą.
- Apipilkite rezervuarą šiltu vandeniu (ne daugiau kaip 40 °C).

VANDENS PADAIVIMO VAMZDŽIO IR ULTRAGARSINIO REFORMATORIO VALYMAS (KARTĄ PER SAVAITĘ)

- Jaigu vamzdyje susikaupė nešvarumai, išvalykite jį muiliniu tirpalu, po to apipilkite vandeniu.
- Jaigu ant ultragarsinio reformatorio susikapė nešvarumai, išplaukite jį vandeniu ir nuvalykite švelnia medžiaga.

DĖMESIO: Valykite ultragarsinį reformatorių tik švelnia medžiaga. Nelieskite jo aštriais ar kietais daiktais.

IŠORINIO PAVIRŠIAUS VALYMAS

- Išvalykite drėkintuvą iš išorės švelnia medžiaga su šiltu vandeniu (<40°C).

- Garo išėjimo skylę išplaukite vandeniu.

DĖMESIO: Nenaudokite valymui chimikatus, organinius tirpdiklius arba agresivius skysčius, o taip pat abrazyves valymo priemones.

SAUGOJIMAS

- Prieš saugojimą įsitikinkite, kad prietaisas atjungtas nuo elektros tinklo.
- Atlikite skyrių VALYMAS ir PRIEŽIURA reikalavimus.
- Išplaukite ir išdžiovinkite prietaisą; įdėkite jį į pakuotę ir laikikite sausoje vietoje.

CHARAKTERINIAI NESKLANDUMAI IR JŲ ŠALINYMAS

PROBLEMA	PRIEŽASTIS	SPRENDIMAS
Šviesos indikatorius nedega	Prietaisas atjungtas nuo elektros tinklo	Įdėkite šakutę į razetę ir įjunkite prietaisą
Šviesos indikatorius dega, gaunasi oras, bet garas nesusidaro.	Rezervuare nėra vandens	Įpilkite į rezervuarą vandens
Pašalinis kvapas prietaiso darbo metu	1. Drėkintuvus įjungtas pirmą kartą 2. Rezervuare nešvarus vanduo	1. Pakeiskite vandenį ir išplaukite vandens rezervuarą, atidarykite ir išvedinkite jį ne mažiau kaip 12 valandų. 2. Pakeiskite vandenį rezervuare
Šviesos indikatorius dega, bet nesigauna oras ir nesusidaro garas	Per daug vandens rezervuare	1. Išjunkite ir atjunkite prietaisą nuo elektros tinklo. 2. Nuimkite rezervuarą ir atsukite dangtį. Nupilkite truputi vandens ir tvirtai užsukite rezervuaro dangtį Išvalykite rezervuarą sausai ir gražinkite į vietą. 3. Pajunkite drėkintuvą prie elektros tinklo ir įjunkite jį.
Susidaro mažai garo	Ultragarsinis reformatorius užterštas, arba rezervuare mažai vandens	Išvalykite ultragarsinį reformatorių ir pakeiskite vandenį.
Vanduo nepateka į ultragarsinį reformatorių	Nešvarus vandens klapanas	Išvalykite ir išplaukite jį vandeniu

☒ HASZNALATI UTASÍTÁS

FONTOS BIZTONSÁGI INTÉZKEDÉSEK

- Figyelmesen olvassa el az adott Kezelési útmutatót és őrizze meg azt, mint tájékoztató anyagot.
- A készülék első használata előtt, ellenőrizze egyeznek-e a címkén megjelölt műszaki adatok az elektromos hálózat adataival.
- Csak otthoni használatra, ne használja nagyüzemi célra.
- Szabadban ne használja a készüléket.
- Használaton kívül, vagy tisztítás előtt mindig áramtalanítsa a készüléket.
- Áramütés, illetve elektromos tüzek elkerülése érdekében ne merítse a készüléket vízbe, vagy egyéb folyadékba. Ha ez megtörtént NE FOGJA MEG a készüléket, azonnal áramtalanítsa a készüléket és forduljon szervizbe.
- Ne használja a készüléket fürdőszobában, illetve víz közelében.
- Ne engedje gyerekeknek játszani a készülékkel.
- Ne használjon a készülékhez készlethez nem tartozó alkatrészt.
- Ne használja a készüléket sérült vezetékkel.
- Ne próbálja egyedül megjavítani a készüléket. Meghibásodás felmerülése esetén forduljon a közeli szakszervizbe.
- Figyeljen arra, hogy a vezeték ne érintkezzen éles, vagy forró felülettel.
- Ne húzza a vezetéket, ne tekerje a készüléken körül.
- A megmaradt vizet ne távolítsa el a gőzkivezető résen át, amíg nem áramtalanította a készüléket.
- A légnedvesítő tisztításakor ne engedélyezze, hogy a készülék belsejébe víz kerüljön - ez működésképtelenné teheti a készüléket.
- A készülék bekapcsolásakor ne érjen az ultrahangos átalakítóhoz.
- A légnedvesítőt csak teli víztartállyal kapcsolja be. A készülékház deformálódásának, ill. szintelenítésének elkerülése érdekében ne öntsön a tartályba, és tisztításnál ne használjon 40°C melegebb vizet.

- A légnedvesítő áthelyezésekor csak az alapzatot fogja, egyidejűleg tartva a víztartályt.
- Ne tölts be a vizet a permetezőn keresztül.
- Ne tölts a vizet egyenesen a készülékházon tartózkodó vízfeltöltő résen át.
- Ne engedje, hogy fém, ill. kémiai anyag kerüljön a tartályba, és a vízfeltöltő csőbe.
- Ne engedje, hogy befagyjon a tartályban lévő víz.
- A készülék működése közben ne vegye le a víztartályt.
- Amíg a készülék csatlakoztatva van a hálózathoz, ne ürítse ki teljesen a víztartályt, ellenkező esetben az ultrahangos átalakító meghibásodik.
- Ne helyezze a légnedvesítőt bútorok, elektromos készülékek, valamint szellőzőnyílás közvetlen közelében.
- Abban az esetben, ha a készülék hosszú ideig tartózkodott < 0 °C hőmérsékleten – mielőtt bekapcsolná, legalább 2 órán át hagyja azt adaptálódni a szobahőmérséklethez.

JAVASLATOK A KEZELÉSHEZ

- Helyezze a készüléket száraz egyenes felületre.
- Vegye le a tartályt, és csavarja le a tartály alján található vízfeltöltő rés fedelét. Töltsön bele tiszta vizet és jól csavarja be a fedőt.
- Puha törölkendővel törölje szárazra a tartály külső felületét.
- Helyezze a tartályt a készülékházra.
- Csatlakoztassa a készüléket a hálózathoz.
- Bekapcsolás érdekében nyomja meg az "On/Off" gombot.

BEÁLLÍTÁS-ÜZEMMÓD KIVÁLASZTÁSA

- Megnyomva a "Mode" gombot, átkapcsolhatja a beállítások üzemmódját, közben a kijelző a következőket mutatja:
 - A "Set RH" pislogó indikátor – ebben az üzemmódban beállíthatja a szükséges nedvességszintet. A kívánt mutató beállítása érdekében használja a "+" és "-" gombokat. A beállítás jóváhagyása érdekében nyomja meg a "Mode" gombot. A beállított szint elérésekor a készülék kikapcsol, és időnként be-bekapcsol a kívánt szint megtartása érdekében.
 - A "°C" vagy "°F" pislogó indikátor – ebben az üzemmódban a "+" gomb segítségével kiválaszthatja a helyiség hőmérséklet kijelzésének változatait Celsius vagy Farenheit fokban.
 - Az összes indikátor ég, nem pislog – ebben az üzemmódban a "+" és "-" gombok segítségével beállíthatja a gőzerősséget.
- Kikapcsolás érdekében újra nyomja meg az "On/Off" gombot.
- Miután kifogyott a víz – automatikusan kikapcsol a légnedvesítő, elalszik a működési jelzőlámpa, a vízhiányjelző pedig kigyúl.

TISZTÍTÁS ÉS KARBANTARTÁS

- Tisztítás előtt mindig áramtalanítsa a készüléket.
- #### A VÍZTARTÁLY ÉS VÍZSZELEP TISZTÍTÁSA (KÉT-HÁROMHETENTE EGYSZER)

- Vegye le a víztartályt, fordítsa fel azt.
- Csavarja le a fedelét.
- Törölje meg puha törölkendővel, és mossa meg a vízszelepet.
- Öblítse le meleg vízzel a tartályt (nem melegebb, mint 40 °C).

A VÍZFELTÖLTŐ CSŐ ÉS AZ ULTRAHANGOS ÁTALAKÍTÓ TISZTÍTÁSA (HETENTE EGYSZER)

- Ha a csőben felgyülemlett a pizok, mossa ki szappanos oldattal, aztán öblítse le.
- Ha az ultrahangos átalakítón felgyülemlett a pizok, mossa meg azt és törölje meg puha törölkendővel.

FIGYELEM: Csak puha kendővel tisztítsa az ultrahangos átalakítót. Ne érjen hozzá éles, illetve kemény tárgyakkal.

A LÉGNEDVESÍTŐ KÜLSŐ FELÜLETÉNEK TISZTÍTÁSA

- Törölje meg a légnedvesítő külső felületét puha, melegvízzel átnedvesített törölkendővel (<40°C).
- A gőzkivezető rést mossa meg vízzel.

FIGYELEM: Tisztításhoz ne használjon kémiai szert, szerves oldószert, agresszív folyadékot, vagy súrolószert.

TÁROLÁS

- Tárolás előtt bizonyosodjon meg arról, hogy a készülék teljesen lehűlt, és áramtalanítva van.
- Végezze el a TISZTÍTÁS ÉS KARBANTARTÁS fejezet követelményeit.
- Mossa meg, és szárítsa ki a készüléket; tegye be a készüléket dobozába, és száraz helyen tárolja.

JELLEGZETES MEGHIBÁSODÁSOK ÉS AZOK ELHÁRÍTÁSA

TÜNET	OK	MEGOLDÁS
Nem ég a jelzőlámpa	A készülék nincs csatlakoztatva az elektromos hálózathoz	Helyezze az aljzatba a csatlakozódugót és kapcsolja be a készüléket
A jelzőlámpa ég, a levegő befolyik, de gőz nem képződik	A tartályban nincs víz	Tölts meg a tartályt vízzel
A készülék működése közben idegen szag érzékelhető	1. A légnedvesítő először van bekapcsolva 2. A tartályban szennyes víz található	1. Cserélje le a vizet és mossa meg a víztartályt, nyissa ki azt és szellőztesse legalább 12 órán át 2. Cserélje le a víztartályban a vizet
A jelzőlámpa ég, de a levegő nem folyik be, és nem képződik gőz	Túl sok víz van a víztartályban	1. Kapcsolja ki és áramtalanítsa a készüléket. 2. Vegye le a víztartályt, és csavarja le a

		fedelét. Öntsön le egy kevés vizet, és csavarja vissza a fedőt. Törölje meg szárazra a tartályt és helyezze vissza a helyére 3. Csatlakoztassa a légnedvesítőt a hálózathoz, és kapcsolja be azt
Kevés gőz képződik	Szennyezett az ultrahangos átalakító, vagy szennyezett a tartályban a víz.	Törölje meg az ultrahangos átalakítót és cserélje le a vizet
Nem érkezik víz az ultrahangos átalakítóra	Szennyezett a vízszelep	Tisztítsa ki, és mossa meg vízzel

ЖАБДЫҚ НҰСҚАУЫ ҚАУІПСІЗДІК ШАРАЛАРЫ

- Қолдану нұсқауын ықыласпен оқып шығыңыз және оны анықтамалық материал ретінде сақтаңыз.
- Алғашқы қосудың алдында бұйымның техникалық сипаттамасының жапсырмадағы, электр жүйесінде көрсетілген параметрлеріне сәйкестігін тексеріңіз.
- Осы Пайдалану нұсқауына сәйкес тек қана тұрмыстық мақсаттарда қолданылады. Құрал өнеркәсіптік қолдануға арналмаған.
- Жайдан тыс қолданылмайды.
- Жабдықты тазалаудың алдында немесе Сіз оны қолданбасаңыз электр жүйесінен әрқашан сөндіріп тастаңыз.
- Электр тоғының ұруына және жануға тап болмау үшін, құралды суға немесе басқа сұйықтықтарға батырмаңыз. Егер бұл жағдай болса, бұйымды ҰСТАМАҢЫЗ, оны электр жүйесінен дереу сөндіріп тастаңыз және сервис орталығына тексертіңіз.
- Құрылғыны былаулы бөлмелері мен су жанында пайдаланбаңыз.
- Құралмен ойнауға балаларға рұқсат бермеңіз.
- Бересі жинаққа енгізілмеген керек-жарақтарды қолданбаңыз.
- Қоректену бауы зақымдалған құралды қолданбаңыз.
- Құрылғыны өз бетіңізше жөндеуге талпынбаңыз. Олқылықтар пайда болса жақын арадағы сервис орталығына апарыңыз.
- Қоректену бауының өткір жиектер және ыстық үстілерге тимеуін қадағалаңыз.
- Қоректену бауынан тартпаңыз, оны ширатпаңыз және құрылғының тұлғасын айнала орамаңыз.
- Егер құрал желіге қосылған болса, бұл жіберуге арналған тесік арқылы қалған суды төкпеңіз.
- Дымдаушыны тазалау барысында құралдың ішкі бөліміне су тигізбеңіз – бұл оны істен шығаруы мүмкін.
- Құралды қосқан кезде ультрадыбыстық түрлендіргішке тимеңіз.
- Дымдаушыны тек қана резервуарда су бар кезде ғана қосыңыз. Тұлға деформацияланып немесе өңі өзгермеуі үшін резервуарға құюға және жууға температурасы 40°C жоғары суды қолданбаңыз.
- Дымдаушыны жылжитқанда қасындағы суға арналған резервуарды ұстап, тек қана табанынан алыңыз.
- Тозаңдатқыш арқылы су құймаңыз.
- Суды тұлғадағы су беруге арналған түтікше арқылы тікелей құймаңыздар.
- Тұлғадағы резервуар мен су беретін түтікшеге металлдар және химиялық заттардың түсуін мүмкін етпеңіз.
- Резервуарда судың қатуын мүмкін етпеңіз.
- Құрал жұмыс істеген уақытта суға арналған резервуарды шығармаңыз.
- Егер құрал желіге қосылған болса, резервуардағы барлық суды төкпеңіз. Әйтпесе ультрадыбыс түрлендіргіші істен шығады.
- Дымдаушыны жиһазға және электр аспаптарына тікелей жақын орналастырмаңыз, сонымен қатар оны желдету тесіктерінің жанына қондырмаңыз.
- Егер бұйым ұзақ уақыт < 0 °C температурада болса, қосудың алдында оны кемінде 2 сағат бөлмелік жағдайда ұстау қажет.

ЖҰМЫС

- Құралды тегіс, құрғақ үстіге қойыңыз.
- Резервуарды шығарыңыз және резервуардың түбіндегі су құятын есіктің қақпағын бұрап алыңыз, таза су құйыңыз және қақпақты нығыз бұрап қойыңыз.
- Жұмсақ матамен резервуардың бетін құрғақ етіп сүртіңіз.
- Тұлғаға резервуарды орнатыңыз.
- Құралды электр жүйесіне қосыңыз.
- Іске қосу үшін “On/Off” батырмасын басыңыз.

ОРНАТУ РЕЖИМІН ТАҢДАУ

- “Mode” батырмасын басу арқылы сіз орнату режимдерін ауыстырып қосасыз, бұл орайда бейнебетте төмендегілер көрсетіледі:
 - “Set RH” жыпылықтайтын айғақтауышы – бұл режимде қажетті ылғалдылық деңгейін орнатуға болады. Қалаған мәнді орнату үшін “+” және “-” батырмаларын пайдаланыңыз. Таңдалған мәнді растау үшін “Mode” батырмасын басыңыз. Орнатылған деңгейге жеткен кезде аспап ажыратылады да, оны ұстап тұру үшін мезгіл-мезгіл іске қосылып отырады.

- “°C” немесе “°F” жыпылықтайтын айғақтауышы – бұл режимде “+” батырмасының көмегімен бөлмедегі температураны Цельсий шәкілі немесе Фарингейт шәкілі бойынша градуспен көрсетудің нұсқаларын таңдауға болады.
- Барлық айғақтауыштар жыпылықтамай жанады – бұл режимде бу беру қарқынын “+” және “-” батырмаларының көмегімен орнатуға болады.
- Ажырату үшін “On/Off” батырмасын тағы бір рет басыңыз.
- Су қашан таусылғанда, ылғалдағыш автоматты сөнеді, жұмыс индикаторы сөнеді, ал су жоқ болу индикаторы біркелкі жарықпен жана бастайды.

ТАЗАЛАУ ЖӘНЕ КҮТІМ

• Тазалаудың алдында құралды қоректену жүйесінен әрқашан ажыратып тастаңыз.
 СУҒА АРНАЛҒАН РЕЗЕРВУАРДЫ ЖӘНЕ СУ ҚАҚПАҚШАСЫН ТАЗАЛАУ (ӘРБІР ЕКІ-ҮШ АПТА ЖҰМЫСЫТАН КЕЙІН).

- Суға арналған резервуарды шығарыңыз, оны төңкеріңіз.
 - Қақпақты бұрап алыңыз.
 - Жұмсақ матамен сүртіңіз және су қақпақшасын жуыңыз.
 - Резервуарды жылы сумен шайыңыз (40°C жоғары емес).
- СУ БЕРЕТІН ТҮТІКШЕНІ ЖӘНЕ УЛЬТРАДЫБЫС ТҮРЛЕНДІРГІШІН ТАЗАЛАУ (АПТАСЫНА БІР МӘРТЕ)

- Егер түтішеде кір жиналса, оны сабын ерітіндісімен жуыңыз, содан соң шайыңыз.
 - Егер ультрадыбыс түрлендіргішінде кір жиналса, оның сумен жуыңыздар және жұмсақ матамен сүртіңіз.
- НАЗАР: ультрадыбыс түрлендіргішін тек қана жұмсақ матамен тазалаңыз. Оған өткір немесе қатты заттарды тигізбеңіз.**

ДЫМДАУШЫНЫҢ СЫРТЫН ТАЗАЛАУ

- Дымдаушының сыртын жылы сулы жұмсақ матамен сүртіңіз (<40°C).
- Бу шығатын тесікті ағын сумен жуыңыз.

НАЗАР: ультрадыбыс түрлендіргішін тазалауға химикаттарды, органикалық еріткіштер немесе агрессивті сұйықтықтарды, сонымен қатар қайрақ заттарды қолданбаңыз.

САҚТАУ

- Сақтау алдында құралдың электр жүйесінен ажыратылғанына және толық суынғанына көзі жеткізіңіз.
- ТАЗАЛАУ ЖӘНЕ КҮТУ бөлімінің талаптарын орындаңыз.
- Құралды жуыңыз және кептіріңіз; оны қорапқа буып-түйіңіз және құрғақ орында сақтаңыз.

ӨЗІНДІК ОЛҚЫЛЫҚТАР ЖӘНЕ ОЛАРДЫ ЖӨНДЕУ

МӘСЕЛЕ	СЕБЕП	ШЕШІМ
Жарық индикаторы жанбайды	Құрал жүйеден ажыратылған	Розеткаға шаңышқыны тығыңыз және құралды қосыңыз
Жарық индикаторы жанып тұр, ауа келіп тұр, бірақ бу құрылмайды	Резервуарда су жоқ	Резервуарды сумен толтырыңыз
Құрал жұмыс істеген уақытта бөтен иіс шығады	1. Дымдаушы бірінші рет қосылып тұр 2. Резервуардағы су кір	1. Суды ауыстырыңыздар және су резервуарын жуыңыз, оны ашыңыз да кемінде 12 сағат кептіріңіз 2. Резервуардағы суды ауыстырыңыз
Жарық индикаторы жанады, бірақ ауа келмейді және бу құралмайды	Резервуарда су өте көп	1. Құралды өшіріңіз және электр жүйесінен ажыратыңыз. 2. Резервуарды шығарып, қақпақты бұрап алыңыз. Аз ғана суды төгіп, резервуардың қақпағын нығыз бұраңыз. Резервуарды құрғатып сүртіп, орнына қойыңыз. 3. Дымдаушыны электр жүйесіне тұйықтап, оны іске қосыңыз
Бу аз құрылады	Ультрадыбыс түрлендіргіші ластанған немесе резервуардағы су кір	Ультрадыбыс түрлендіргішін сүртіңіз және суды ауыстырыңыз
Ультрадыбыс түрлендіргішіне су түспейді	Су қақпақшасы кірленген	Оны тазартыңыз және сумен жуыңыз

D BEDIENUNGSANLEITUNG

SICHERHEITSHINWEISE

- Lesen Sie bitte diese Bedienungsanleitung sehr aufmerksam durch und bewahren sie zum Nachlesen auf.
- Vor der ersten Verwendung stellen Sie sicher, dass die technischen Daten des Gerätes, die auf dem Aufkleber angegeben sind, mit den Parametern des Stromversorgungsnetzes übereinstimmen.
- Das Gerät darf nur für Haushaltszwecke in Entsprechung mit dieser Bedienungsanleitung verwendet werden. Es ist nicht zu Industierzwecken geeignet.
- Die Anlage eignet sich nicht für Außenbetrieb.
- Ziehen Sie den Stecker jedes Mal vor der Reinigung und immer, wenn das Gerät nicht betrieben wird, aus der Steckdose.

- Um sich vor Schädigungen durch Strom zu schützen und Brandgefahr auszuschließen, tauchen Sie das Gerät niemals ins Wasser bzw. andere Flüssigkeiten. Sollte das passieren, fassen Sie die Anlage unter keinen Umständen an, sondern ziehen Sie sofort den Netzstecker und wenden sich an den Kundendienst.
- Benutzen Sie die Anlage nicht in Badezimmern und in der Nähe von Wasser.
- Halten Sie die Kinder davon ab, mit dem Gerät zu spielen.
- Benutzen Sie keine Teile, die im Zubehörsatz nicht enthalten sind.
- Das Gerät darf nicht betrieben werden, wenn das Netzkabel beschädigt ist.
- Versuchen Sie niemals, das Gerät selbständig zu reparieren. Bei Beschädigungen wenden Sie sich an den Kundendienst.
- Achten Sie darauf, dass das Netzkabel mit scharfen Kanten oder heißen Oberflächen nicht in Berührung kommt.
- Das Netzkabel darf nicht angespannt, verdreht oder um das Gerät gewickelt werden.
- Gießen Sie das übrig gebliebene Wasser nicht durch die Dampföffnungen weg, wenn das Gerät ans Stromnetz angeschlossen ist.
- Während der Reinigung achten Sie darauf, dass kein Wasser in das Innere des Gerätes eindringt – das kann den Luftbefeuchter außer Betrieb setzen.
- Beim Einschalten der Anlage berühren sie nicht den Ultraschallwandler.
- Schalten Sie den Luftbefeuchter nie beim leeren Wasserbehälter ein. Zum Einfüllen des Wasserbehälters und Waschen benutzen Sie nicht das Wasser mit der Temperatur über 40°C, um Deformieren und Entfärben des Gerätegehäuses auszuschließen.
- Bei der Umplatzierung des Luftbefeuchters halten Sie sich nur an den Boden des Gerätes, halten Sie dabei den Wasserbehälter fest.
- Gießen Sie das Wasser nicht durch den Zerstäuber ein.
- Gießen Sie das Wasser nicht direkt durch das Wasserzufuhrrohr im Gehäuse ein.
- Achten Sie darauf, dass Metalle bzw. Chemikalien in den Wasserbehälter und das Wasserzufuhrrohr im Gehäuse nicht geraten.
- Lassen Sie nicht zu, dass das Wasser im Behälter zufriert.
- Nehmen Sie den Wasserbehälter nicht während des Betriebs der Anlage ab.
- Gießen Sie nicht das ganze Wasser aus dem Wasserbehälter weg, wenn das Gerät an das Stromnetz angeschlossen ist, sonst kann der Ultraschallwandler beschädigt werden.
- Platzieren Sie den Luftbefeuchter nicht in der unmittelbaren Nähe von Möbeln und elektronischen Geräten, stellen Sie ihn auch nicht neben den Luftlöchern auf.
- Wenn das Gerät längere Zeit bei der Temperatur unter 0 °C aufbewahrt wurde, soll es vor der Inbetriebnahme mindestens 2 Stunden bei der Raumtemperatur gehalten werden.

INBETRIEBNAHME

- Stellen Sie das Gerät auf eine glatte, trockene Oberfläche.
- Nehmen Sie den Wasserbehälter heraus, schrauben den Deckel der Öffnung zum Eingießen des Wassers im Wasserbehälterboden ab, füllen das saubere Wasser ein und schrauben den Deckel fest zu.
- Wischen Sie die Oberfläche des Wasserbehälters mit einem weichen Tuch trocken.
- Setzen Sie den Wasserbehälter in das Gehäuse ein.
- Schließen Sie das Gerät an das Stromnetz an.
- Die Taste „On/Off“ zum Einschalten betätigen.

DIE WAHL DES EINSTELLMODUS

- Durch Betätigen der Taste „Mode“ werden die Einstellmodi umgeschaltet, dabei wird im Display folgendes angezeigt:
 - Der Blinkindikator „Set RH“ – in diesem Modus kann man den notwendigen Feuchtigkeitsgrad einstellen. Für die Einstellung des erwünschten Wertes werden die Tasten „+“ und „-“ genutzt. Für die Bestätigung der Wahl wird die Taste „Mode“ betätigt. Beim Erreichen des eingestellten Standes schaltet das Gerät aus und wird für dessen Unterhaltung regelmäßig einschalten.
 - Der Blinkindikator „C“ или „F“ – in diesem Modus kann man mit der Taste „+“ die Varianten der Temperaturanzeige im Raum in Celsius- oder Fahrenheitgrad wählen.
 - Alle Indikatoren leuchten, ohne zu blinken, - in diesem Modus kann man mit den Tasten „+“ und „-“ die Intensität der Dampfzuführung einstellen.
- Die Taste „On/Off“ zum Ausschalten nochmals betätigen.
- Wenn das Wasser komplett verbraucht ist, schaltet sich der Luftbefeuchter automatisch ab, während die Warnleuchte ununterbrochen zu leuchten beginnt.

REINIGUNG UND PFLEGE

- Ziehen Sie immer den Stecker vor der Reinigung aus der Steckdose.

REINIGUNG DES WASSERBEHÄLTERS UND WASSERVENTILS (JEDE ZWEITE BIS DRITTE WOCHE)

- Nehmen Sie den Wasserbehälter heraus und drehen Sie ihn um.
- Schrauben Sie den Deckel ab.
- Wischen Sie ihn mit einem weichen Tuch und waschen Sie das Wasserventil.
- Spülen Sie den Wasserbehälter mit warmem Wasser (nicht über 40 °C) ab.

REINIGUNG DES WASSERZUFUHRROHRES UND ULTRASCHALLWANDLERS (EINMAL PRO WOCHE)

- Wenn sich im Rohr viel Schmutz gesammelt hat, waschen Sie es mit Seifenwasser und spülen es danach ab.
- Wenn sich auf dem Ultraschallwandler viel Schmutz gesammelt hat, waschen Sie es mit Wasser und wischen mit einem weichen Tuch ab.

ACHTUNG: Reinigen Sie den Ultraschallwandler nur mit einem weichen Tuch. Berühren Sie ihn nicht mit scharfen oder harten Gegenständen.

REINIGUNG DER AUßENOBERFLÄCHE DES GEHÄUSES

- Wischen Sie den Luftbefeuchter einem weichen Tuch mit warmem Wasser (<40°C) von außen ab.
- Spülen Sie Dampföffnungen unter dem Leitungswasser.

ACHTUNG: Verwenden Sie bei der Reinigung keine Chemikalien, organischen Lösungsmittel bzw. aggressiven Flüssigkeiten sowie scheuernden Mittel.

AUFBEWAHRUNG

- Vor der Aufbewahrung vergewissern Sie sich, dass das Gerät der Netzstecker aus dem Netz gezogen ist und sich das Gerät vollständig abgekühlt hat.
- Befolgen Sie Vorschriften aus dem Teil REINIGUNG UND PFLEGE.
- Waschen Sie und trocknen das Gerät, packen Sie es ins Karton und bewahren an einem trockenen Ort auf.

TYPISCHE DEFEKTE UND IHR BEHEBEN

PROBLEM	URSACHE	LÖSUNG
Kontrolleuchte leuchtet nicht	Gerät ist nicht ans Netz angeschlossen	Den Stecker ins Netz stecken und das Gerät einschalten
Kontrolleuchte leuchtet, Luft kommt rein, doch Dampf wird nicht gebildet	Es gibt kein Wasser im Wasserbehälter	Den Wasserbehälter nachfüllen
Auftretend eines Nebengeruchs während der Arbeit des Gerätes	1. Luftbefeuchter ist zum ersten Mal eingeschaltet 2. Wasser im Behälter ist schmutzig	1. Das Wasser wechseln und den Wasserbehälter reinigen, den Behälter öffnen und mind. 12 Stunden lüften. 2. Das Wasser im Behälter wechseln
Kontrolleuchte leuchtet, doch Luft kommt nicht rein, Dampf wird nicht gebildet	Es gibt zu viel Wasser im Wasserbehälter	1. Das Gerät ausschalten, den Stecker aus der Steckdose ziehen. 2. Den Wasserbehälter herausnehmen und Deckel abschrauben. Ein bisschen Wasser weggießen und den Deckel zuschrauben. Den Wasserbehälter trockenwischen und zurücksetzen. 3. Den Luftbefeuchter ans Netz anschließen und einschalten
Nur wenig Dampf wird gebildet	Ultraschallwandler ist verschmutzt oder das Wasser im Wasserbehälter ist nicht sauber	Den Ultraschallwandler wischen und Wasser wechseln
Wasser kommt nicht auf den Ultraschallwandler	Wasserventil ist schmutzig	Das Ventil reinigen und mit Wasser waschen

CR UPUTA ZA RUKOVANJE

SIGURNOSNE MJERE

- Pažljivo pročitajte Uputu za rukovanje i čuvajte je radi informacije.
- Prije prvog uključanja provjerite da li tehničke karakteristike proizvoda, naznačene na naljepnici, odgovaraju parametrima električne mreže.
- Koristiti samo u domaćinstvu, u skladu sa ovom Uputom za rukovanje. Uređaj nije namijenjen za profesionalnu uporabu.
- Ne koristiti vani.
- Uvijek isključite uređaj iz mreže napajanja prije čišćenja ili kad ga ne koristite.
- Kako biste izbjegli oštećenje strujom, ne stavljajte uređaj u vodu ili druge tekućine. Ako se to dogodilo, NE DIRAJTE uređaj, odmah ga isključite iz mreže napajanja i obratite se servisnom centru radi provjere.
- Ne koristite uređaj u kupaonici ili blizu drugih izvora vode.
- Ne dopuštajte djeci igru s uređajem.
- Ne upotrebljavajte dijelove koji nisu u kompletu ovog uređaja.
- Ne upotrebljavajte uređaj s oštećenim kabelom i/ili gajtanom. Popravku može vršiti samo ovlaštenu servisni centar.
- Ne pokušavajte samostalno popraviti uređaj. Ako su se pojavili problemi, obratite se najbližem servisnom centru.
- Pazite da kabel ne dodiruje oštre ivice ili vruće površine.
- Ne vucite kabel, ne presavijajte ga i ne namotavajte na tijelo uređaja.
- Ne dopušta se izljevanje ostatka vode preko otvora za izlazak pare, ako je uređaj uključen u električnu mrežu.
- U vrijeme čišćenja ovlaživača ne dopuštajte da bi se voda našla unutar uređaja – to ga može pokvariti.
- Uključujući uređaj, ne dirajte ultrazvučni pretvarač.
- Uključujte ovlaživač samo kad u posudi ima vode. Ne sipajte u posudu i ne upotrebljavajte za pranje vodu topliju od 40°C kako bi se izbjeglo deformiranje tijela ili gubljenje boje.
- Premješajući ovlaživač, držite se samo za njegovu osnovu, pridržavajući posudu za vodu.
- Ne sipajte vodu preko rasprskivača.
- Ne sipajte vodu direktno preko cijevi za dodavanje vode u tijelu.
- Ne dopuštajte da bi se u posudi i cijevi za dodavanje vode u tijelu našli metali i kemikalije.

- Ne dopuštajte zamrzavanje vode u posudi.
- Ne skidajte posudu za vodu u vrijeme rada uređaja.
- Ne isipavajte svu vodu iz posude, ako je uređaj uključen u električnu mrežu. Ili će se ultrazvučni pretvarač pokvariti.
- Ne stavite ovlaživač u neposrednoj blizini od nameštaja i električnih uređaja, a takođe blizu ventilacijskih otvora.
- Ako uređaj dugo vrijeme ostaje na temperaturi < 0 °C, prije uključanja ostavite ga na sobnoj temperaturi najmanje 2 sata.

RAD

- Postavite uređaj na ravnu suhu površinu.
- Skinite posudu i odvrnite poklopac otvora za sipanje vode na dnu posude, nalijte čistu vodu i čvrsto zavrnite poklopac.
- Obrišite površinu posude suhom mekanom tkaninom.
- Postavite posudu na tijelo.
- Uključite uređaj u električnu mrežu.
- Pritisnite tipku "On/Off" za uključenje.

IZBOR REŽIMA PODEŠAVANJA

- Pritiskom tipke "Mode" prebacivate režime podešavanja, pri tome displej će pokazivati:
 - Titrajući pokazivač "Set RH" – u ovom režimu možete birati potrebnu vlažnost tipkama "+" i "-". Da biste potvrdili izbor, pritisnite tipku "Mode" još jednom. Uređaj će se isključiti čim je dosegnuto određeno značenje i kasnije će se naizmenično uključivati radi održavanja temperature.
 - Titrajući pokazivač "°C" ili "°F" – u ovom režimu tipkom "+" možete birati varijante pokazivanja temperature u prostoriji u gradusima po Celzijusovoj ili po Farenhajtovoj skali.
 - Svi pokazivači se svjetle stalno – u ovom režimu možete izabrati intenzitet rada uređaja tipkama "+" i "-".
- Pritisnite tipku "On/Off" još jednom za isključenje.
- Kad je voda pri kraju, ovlaživač se automatski isključuje, pokazivač rada se gasi, a pokazivač odsutnosti vode se palji stalnim svetlom.

ČIŠĆENJE I ODRŽAVANJE

- Uvijek isključite uređaj od mreže napajanja prije čišćenja.

ČIŠĆENJE POSUDE ZA VODU I VODENOG VENTILA (SVAKE DVE-TRI NEDELJE RADA)

- Skinite posudu za vodu, okrenite je.
- Odvrnite poklopac.
- Obrišite mekanom tkaninom i operite vodeni ventil.
- Isperite posudu toplom vodom (najviše 40 °C).

ČIŠĆENJE CIJEVI ZA DODAVANJE VODE I ULTRAZVUČNOG PRETVARAČA (JEDNOM NEDELJNO)

- Ako su se u cijevi skupile prljavštine, operite je sapunskom vodom, zatim isperite.
- Ako su se na ultrazvučnom pretvaraču skupile prljavštine, operite ga vodom i obrišite mekanom tkaninom.

PAZITE: Čistite ultrazvučni pretvarač samo mekanom tkaninom. Ne dopuštajte doticanje oštih ili tvrdih predmeta.

ČIŠĆENJE VANJSKE POVRŠINE OVLAŽIVAČA

- Obrišite vanjsku površinu ovlaživača mekanom tkaninom, nakvašenom toplom vodom (<40°C).
- Isperite otvor za izlazak pare tekućom vodom.

PAZITE: Ne upotrebljavajte za čišćenje kemikalije, rastvarače ili agresivne tekućine, a takođe abrazivna sredstva.

ČUVANJE

- Prije sklanjanja uređaja uvjerite se da je uređaj isključen iz električne mreže i da se potpuno ohladio.
- Ispunite zahtjeve odjeljka ČIŠĆENJE I ODRŽAVANJE.
- Isperite i osušite uređaj; spakujte u kutiju i čuvajte na suhom mjestu.

ČESTI PROBLEMI I NJIHOVO OTKLANJIVANJE

PROBLEM	RAZLOG	REŠENJE
Svjetlosni pokazivač se ne svijetli	Uređaj je isključen iz električne mreže	Uključite utikač u utičnicu te uključite uređaj
Svjetlosni pokazivač se svijetli, dolazi zrak, ali para se ne stvara	U posudi nema vode	Napunite posudu vodom
Strani miris u vrijeme rada uređaja	3. Ovlaživač je uključen prvi put 4. Voda u posudi je prljava	3. Promijenite vodu i operite posudu za vodu, otvorite i provjetrite najmanje 12 sati. 4. Promijenite vodu u posudi
Svjetlosni pokazivač se svijetli, ali ne dolazi zrak i para se ne stvara	Suviše mnogo vode u posudi	4. Uključite i isključite uređaj iz električne mreže. 5. Skinite posudu i odvrnite poklopac. Izlijte malo vode i čvrsto zavrnite poklopac. Obrišite posudu i vratite na mjesto. 6. Priključite ovlaživač električnoj mreži i uključite ga.
Stvara se malo pare	Ultrazvučni pretvarač je prljav ili voda u posudi je prljava	Obrišite ultrazvučni pretvarač i promijenite vodu
Voda ne dolazi na ultrazvučni pretvarač	Prljav vodeni ventil	Očistite i isperite vodom

