



upute za uporabu
návod k použití
návod na používanie

Perilica posuđa
Myčka nádobí
Umývačka

Electrolux. Thinking of you.

Podijelite s nama i druge misli na www.electrolux.com

Sadržaj

Informacije o sigurnosti	2	Funkcija "Višenamjenske tablete"	9
Opis proizvoda	4	Stavljanje pribora za jelo i posuđa	10
Upravljačka ploča	5	Odabir i pokretanje programa pranja	12
Prije prve uporabe	7	Programi pranja	13
Podešavanje omekšivača vode	7	Čišćenje i održavanje	15
Uporaba soli u perilici posuđa	8	Rješavanje problema	16
Uporaba sredstva za pranje i sredstva za ispiranje	9	Tehnički podaci	18
		Briga za okoliš	18



Zadržava se pravo na izmjene



Informacije o sigurnosti

Prije postavljanja i korištenja uređaja pažljivo pročitajte ovaj priručnik:

- Za vašu osobnu sigurnost i sigurnost vašeg vlasništva.

- Radi zaštite okoliša,
- Radi pravilnog rada uređaja.

Uvijek imajte ovaj priručnik s uređajem ako ga premještate ili podajete.

Proizvođač nije odgovoran ako nepravilno postavljanje i korištenje uređaja dovede do oštećenja.

Sigurnost djece i slabijih osoba

- Nemojte dozvoliti osobama, uključujući djecu, smanjenih fizičkih, senzornih i mentalnih funkcija ili bez iskustva i znanja da koriste uređaj. Mora ih se nadzirati ili uputiti u rukovanje uređajem od strane osoba koje su odgovorne za njihovu sigurnost.
- Pakiranje mora biti spremljeno podalje od dohvata djece. Postoji opasnost od gušenja ili fizičke ozljede.
- Držite sve deterdžente na sigurnom mjestu. Ne dopuštajte djeci da diraju deterdžente.
- Držite djecu i male životinje dalje od uređaja dok su vrata otvorena.

Opća sigurnost

- Ne mijenjajte specifikacije ovog uređaja. Postoji opasnost od ozljeda i oštećenja uređaja.
- Kako biste spriječili opekline na očima, ustima i grlu pridržavajte se sigurnosnih uputa proizvođača deterdženta za perilicu.

- Ne pijte vodu iz uređaja. U uređaju se mogu nalaziti ostaci deterdženta.
- Kako biste spriječili ozljeđivanje i da netko padne na otvorena vrata, uvijek zatvorite vrata nakon što ste ispraznili ili napunili uređaj.
- Nemojte sjesti ili stati na otvorena vrata.

Uporaba

- Uređaj je isključivo za uporabu u domaćinstvima. Ne koristite ovaj uređaj u komercijalne ili industrijske svrhe ili u bilo koju drugu svrhu.
- Ne koristite uređaj za svrhu osim one za koju je namijenjen. Spriječit ćete fizičke ozljede osoba ili oštećenje imovine.
- Koristite ga samo za pranje kućanskog posuđa i pribora koji je predviđen za pranje u perilicama.
- Ne stavljajte zapaljive predmete ili predmete namočene zapaljivim sredstvima u, pored ili na uređaj. Opasnost od eksplozije ili požara.
- Noževe i sve ostale šiljaste predmete stavite u košaricu za pribor za jelo s vrhovima prema dolje. Ako to nije moguće, stavite ih u vodoravan položaj u gornju košaru ili u košaru za noževe. (Nemaju svi modeli košaru za noževe).
- Koristite isključivo navedene marke sredstava za perilice posuđa (sredstvo za pranje, sol, sredstvo za ispiranje).
- Soli koje nisu namijenjene perilicama za posude izazivaju oštećenja omekšivača vode.

- Prije početka programa pranja u uređaj stavite sol. Zrnca soli i slana voda na dnu uređaja mogu izazvati koroziju ili stvoriti ru-pu.
- Nikad ne puniti spremnik sredstva za ispi-ranje ostalim tvarima (npr. sredstvo za pranje perilica posuđa, tekuća sredstva za pranje). To može prouzročiti oštećenja na uređaju.
- Prije početka pranja provjerite mogu li se mlaznice slobodno kretati.
- Ako otvorite vrata dok uređaj radi, iz uređaja može izići vruća para. Postoji opas-nost od opekline na koži.
- Ne vadite posuđe iz uređaja prije završetka programa pranja.

Čišćenje i održavanje

- Prije održavanja, isključite uređaj i izvadite električni utikač iz utičnice mrežnog na-pajanja.
- Nemojte koristiti zapaljive ili proizvode koji mogu dovesti do korozije.
- Nemojte koristiti uređaj bez filtra. Uvjerite se da su filtri pravilno postavljeni. Nepra-vilno postavljanje dovodi do nezado-voljavajućih rezultata pranja i oštećenja uređaja.
- Nemojte raspršivati vodu ili paru za čiš-ćenje uređaja. Opasnost od strujnog udara i oštećenja na uređaju.

Postavljanje

- Provjerite da uređaj nije pretrpio nikakvo oštećenje tijekom transporta. Nemojte priključivati uređaj ako je oštećen. Po po-trebi se obratite dobavljaču.
- Prije prve upotrebe uklonite svu ambalažu.
- Samo kvalificirana osoba mora vršiti in-stalaciju elektrike i cijevi, postavljanje i odr-žavanje uređaja. Da bi se spriječila opas-nost od strukturnog oštećenja ili fizičkih ozljeda.
- Kabel glavnog napajanja tijekom instalacije mora biti isključen iz utičnice.
- Nemojte bušiti stranice uređaja, da biste spriječili oštećenja hidrauličkih i električnih komponenata.
- **Važno!** Poštujte upute u priloženoj šabloni za sljedeće radnje:
 - Za postavljanje uređaja.
 - Za sastavljanje vrata na elementu.
 - Za priključenje dovoda i odvoda vode.

- Provjerite je li uređaj postavljen ispod i blizu sigurnih konstrukcija.

Zaštita od zaleđivanja

- Ne postavljajte uređaj na mjesta na kojima je temperatura ispod 0°C.
- Proizvođač nije odgovoran za štete od zamrzavanja.

Spajanje na dovod vode

- Za priključivanje na dovod vode koristite nove cijevi. Nemojte koristiti korištene cijevi.
- Nemojte priključivati uređaj na nove cijevi ili cijevi koje se dulje vrijeme ne koriste. Najprije pustite vodu da teče nekoliko minuta, zatim priključite dovodnu cijev.
- Pazite da ne zgnječite ili ne oštetite cijevi za vodu prilikom postavljanja uređaja.
- Provjerite spojeve cijevi, da biste spriječili curenje vode.
- Prilikom prvog korištenje uređaja provjerite da cijevi ne cure.
- Cijev za vodu ima dvostruke stjenke i unu-tarnji glavni vod i sigurnosni ventil. Dovod-na cijev za vodu pod tlakom je samo kada kroz nju teče voda. Ako dođe do curenja u dovodnoj cijevi, sigurnosni ventil prekida protok vode.
 - Pri priključivanju dovodne cijevi za vodu morate biti vrlo pažljivi:
 - Nemojte uranjati cijev za dovod vode ili sigurnosni ventil u vodu.
 - Ako su dovodna cijev ili sigurnosni ventil oštećeni, odmah isključite utikač iz glavnog napajanja.
 - Obratite se servisnom centru za zamjenu cijevi za vodu sa sigurnosnim ventilom.

 **Upozorenje** Opasan napon.

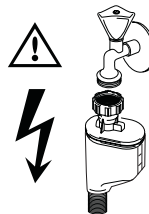

Spajanje na električnu mrežu

- Uređaj mora biti uzemljen.

- Pazite da električni podaci na nazivnoj pločici budu u skladu s vašim napajanjem u kućanstvu.
- Obavezno koristite pravilno postavljenu utičnicu sa zaštitom od strujnog udara.
- Ne koristite višeputne utikače, konektore i produžne kabele. Postoji opasnost od požara.
- Ne mijenjajte niti zamjenjujte kabel napajanja. Obratite se servisnom centru.
- Osigurajte da ne zgnječite ili dovedete do oštećenja na utikaču napajanja prilikom postavljanja uređaja.
- Osigurajte da se utičnici nakon postavljanja može lako pristupiti.
- Ne povlačite za električni kabel kako biste iskopčali uređaj. Uvijek povucite utikač.

Servisni centar

- Samo ovlašteni serviser može popraviti ili raditi na uređaju. Obratite se servisnom centru.
- Koristite samo originalne rezervne dijelove.

Odlaganje uređaja

- Kako biste spriječili opasnost od fizičkih ozljeda ili oštećenja:

- Iskopčajte utikač iz električne utičnice.
- Prerežite glavni kabel i bacite ga.
- Bacite kvaku na vratima. Ovo će spriječiti da djeca ili male životinje budu zatvoreni unutar uređaja. Postoji opasnost od gušenja.



Upozorenje Deterdženti za perilicu su opasni i mogu dovesti do korozije!

- Ako dođe do nesreće s ovim deterdžentima odmah se obratite svom lokalnom centru za otrove i liječniku.
- Ako vam deterdžent dospije u usta, odmah se obratite svom lokalnom centru za otrove i liječniku.
- Ako vam deterdžent dospije u oči, odmah se obratite liječniku i vlažite oči vodom.
- Držite deterdžente za perilicu na sigurnom mjestu i van dohvata djece.
- Ne držite vrata uređaja otvorena kad u spremniku za deterdžent ima deterdženta.
- Napunite spremnik za deterdžent samo prije početka programa pranja.

Opis proizvoda

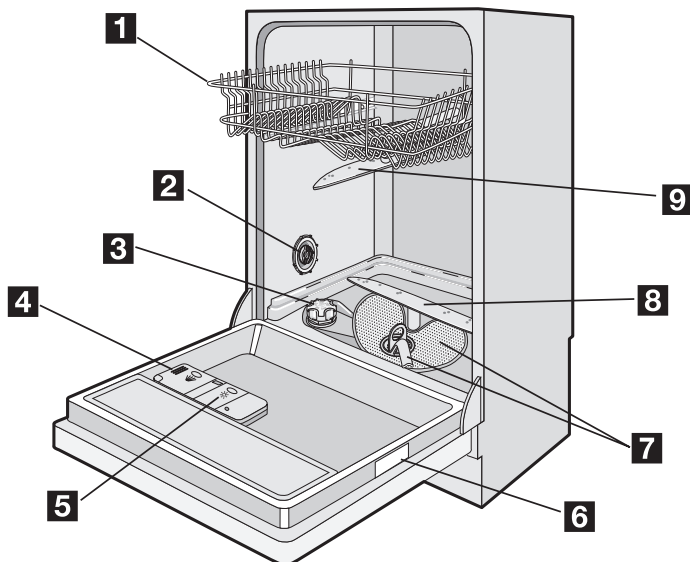

1 Gornja košara

2 Prekidač tvrdoće vode

3 Spremnik za sol

4 Spremnik za sredstvo za pranje

- 5 Spremnik za sredstvo za ispiranje
- 6 Natpisna ploča
- 7 Filteri
- 8 Donja mlaznica
- 9 Gornja mlaznica

- Crveno svjetlo tijekom svih programa pranja.
- Zeleno svjetlo kada programi pranja završe.
- Ako je došlo do kvara treperi crveno svjetlo.

Optički signal

Nakon što je pokrenut program pranja prikazuje se optički signal na podu ispod vrata uređaja:

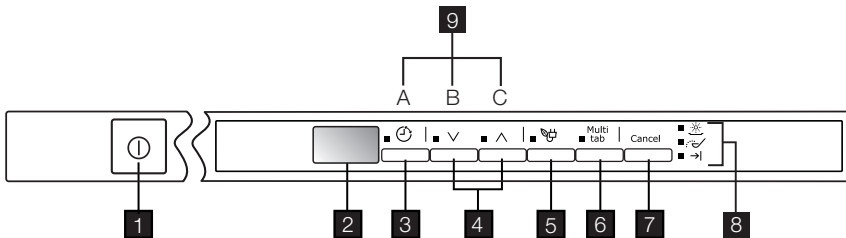

- i** Ako je uređaj postavljen na višem položaju, u ravnini s vratima kuhinjskog elementa, ne prikazuje se optički signal.

Upravljačka ploča



- 1 Tipka Uključeno/Isključeno
- 2 Zaslón
- 3 Tipka za odgodu početka
- 4 Tipke za odabir programa
- 5 Tipka funkcije uštede energije
- 6 Tipka funkcije Multitab
- 7 Tipka za poništavanje
- 8 Indikatorska svjetla
- 9 Funkcijske tipke

Indikatorska svjetla

Sredstvo za ispiranje ¹⁾ 	Uključuje se kad je potrebno napuniti spremnik sredstva za ispiranje. Pogledajte poglavlje „Uporaba sredstva za pranje i sredstva za ispiranje“.
Sol ¹⁾ 	Uključuje se kad je potrebno napuniti spremnik za sol. Pročitajte poglavlje „Uporaba soli u perilici posuđa“. Nakon punjenja spremnika indikatorsko svjetlo za sol ostaje uključeno još nekoliko sati. To nema nikakve neželjene učinke na rad uređaja.
Završetak programa 	Svijetli kada je program pranja završen.

1) Kad je prazan spremnik za sol i/ili sredstva za ispiranje, odgovarajuća indikatorska svjetla ne uključuju se dok je aktivan program pranja.

Zaslón

Zaslón prikazuje:

- Elektroničko podešavanje razine omekšivača vode.

- Aktivacija/deaktivacija spremnika sredstva za ispiranje (samo ako je uključena funkcija Multitab).
- Broj programa pranja.

- Preostalo vrijeme do kraja programa pranja.
- Kraj programa pranja. Zaslona prikazuje nulu.
- Preostalo vrijeme do kraja početka pranja s odgodom.
- Šifre pogrešaka.
- Aktiviranje/deaktiviranje zvučnih signala.

Tipka za odgodu početka

Koristite ovu tipku za odgodu početka programa pranja u vremenskom intervalu od 1 do 19 sati. Pogledajte poglavlje „Odabir i pokretanje programa pranja“.

Tipke za odabir programa

Ovim tipkama možete odabrati program pranja. Pritisćite jednu od tipki sve dok se na zaslonu ne prikaže broj potrebnog programa. Za više podataka o programima pranja pogledajte poglavlje "Programi pranja".

Tipka funkcije uštede energije

Ova funkcija smanjuje temperaturu u fazi sušenja. Smanjenje utroška energije je između 10 i 25%.

i Posuđe na kraju programa može biti vlažno. Preporučamo da otvorite vrata uređaja i držite ih privremenima kako bi se suđe osušilo.

Ova funkcija raspoloživa je sa svim programima pranja. Kad pritisnete tipku pali se odgovarajuće indikatorsko svjetlo. Funkcija uštede energije ne djeluje na neke programe. Pogledajte poglavlje "Programi pranja".

Tipka za višenamjenske tablete

Pritisnite ovu tipku za aktiviranje/deaktiviranje funkcije Multitab. Pogledajte „Funkcija Multitab“.

Tipka za poništavanje

Ovim programom možete poništiti program pranja ili odgodu početka. Pogledajte „Odabir i pokretanje programa pranja“.

Funkcijske tipke

Koristite funkcijske tipke za sljedeće operacije:

- Za elektroničko podešavanje razine omekšivača vode. Pogledajte poglavlje "Podešavanje omekšivača vode".
- Za deaktiviranje/aktiviranje spremnika sredstva za ispiranje kad je aktivna funkcija

Multitab. Pogledajte poglavlje "Rješavanje problema".

- Za deaktivaciju/aktivaciju zvučnih signala. Pogledajte poglavlje "Zvučni signali".

Način podešavanja

Uređaj mora biti u načinu podešavanja za sljedeće radnje:

- Za odabir i početak programa pranja i/ili odgođenog pokretanja.
- Za elektroničko podešavanje razine omekšivača vode.
- Za deaktivaciju/aktivaciju zvučnih signala.
- Za deaktivaciju/aktivaciju spremnika sredstva za ispiranje.

Pritisnite tipku Ukjučeno/isključeno. Uređaj je u načinu podešavanja kad:

– Zaslona prikazuje dvije vodoravne crte.

Pritisnite tipku Uključeno/isključeno. Uređaj nije u načinu podešavanja kad:

- Zaslona prikazuje trajanje programa pranja ili odgođeno pokretanje.
- Za povratak u način podešavanja potrebno je poništiti program pranja ili odgođeno pokretanje. Pogledajte poglavlje "Odabir i pokretanje programa pranja".

Zvučni signali

Zvučni signali ukazuju na:

- Kraj programa pranja.
- Elektroničko podešavanje razine omekšivača vode
- Uređaj je neispravan.

Za deaktivaciju zvučnih signala učinite sljedeće:

1. Uključite uređaj.
2. Provjerite da li je uređaj u načinu podešavanja.
3. Pritisnite i držite funkcijske tipke B i C dok indikatorska svjetla funkcijskih tipki A, B i C ne počnu treperiti.
4. Otpustite funkcijske tipke A i B.
5. Pritisnite funkcijsku tipku C.
 - Indikatorska svjetla funkcijskih tipki A i B se gase.
 - Indikatorsko svjetlo funkcijske tipke C treperi.
 - Zaslona prikazuje trenutačno podešavanje.

ib

Zvučni signali su aktivirani

06

Zvučni signali su deaktivirani

i Za ponovnu aktivaciju zvučnih signala izvedite gornji postupak.

6. Ponovo pritisnite funkcijsku tipku C.
– Zaslom prikazuje novo podešavanje.
7. Isključite uređaj da biste zadržali radne postavke.

Prije prve uporabe

Pogledajte upute za svaki korak postupka:

1. Provjerite odgovara li podešenje omekšivača vode tvrdoći vode u vašem području. Po potrebi podesite omekšivač vode.
2. Napunite spremnik solju.
3. Spremnik sredstva za ispiranje napunite sredstvom za ispiranje.
4. Stavite pribor za jelo i posude u uređaj.
5. Postavite program koji odgovara vrsti i zaprljanosti posuda.

6. U spremnik stavite odgovarajuću količinu sredstva za pranje.
7. Pokrenite program pranja

i Ako koristite kombinirane tablete sredstva za pranje („3 u 1“, „4 u 1“, „5 u 1“ itd.), pogledajte poglavlje „Funkcija „Višenamjenske tablete““.

Podešavanje omekšivača vode

Omekšivač vode uklanja minerale i soli iz dovodne vode. Minerali i soli mogu imati loš učinak na rad uređaja.

Ekvivalentne skale izmjerene tvrdoće vode:

- Njemačkim stupnjevima (dH°)
- Francuskim stupnjevima (°TH)

- mmol/l (milimol po svakoj litri, međunarodna jedinica za tvrdoću vode)

- Clarke stupnjevi.

Postavite omekšivač vode u skladu s tvrdoćom vode u vašem području. Ako je potrebno, obratite se lokalnom distributeru vode.

Tvrdoća vode				Podešavanje tvrdoće vode	
°dH	°TH	mmol/l	Clarke	ručno	elektronički
51 - 70	91 - 125	9,1 - 12,5	64 - 88	2 ¹⁾	10
43 - 50	76 - 90	7,6 - 9,0	53 - 63	2 ¹⁾	9
37 - 42	65 - 75	6,5 - 7,5	46 - 52	2 ¹⁾	8
29 - 36	51 - 64	5,1 - 6,4	36 - 45	2 ¹⁾	7
23 - 28	40 - 50	4,0 - 5,0	28 - 35	2 ¹⁾	6
19 - 22	33 - 39	3,3 - 3,9	23 - 27	2 ¹⁾	5 ¹⁾
15 - 18	26 - 32	2,6 - 3,2	18 - 22	1	4
11 - 14	19 - 25	1,9 - 2,5	13 - 17	1	3
4 - 10	7 - 18	0,7 - 1,8	5 - 12	1	2
< 4	< 7	< 0,7	< 5	1 ²⁾	1 ²⁾

1) Postavljeno tvornički.

2) Nije potrebno koristiti sol.

i Omekšivač vode morate podesiti ručno ili elektronički.

Ručno podešavanje

Okrenite prekidač tvrdoće vode u položaj 1 ili 2 (pogledajte grafikon).

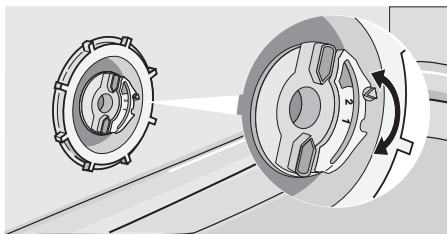

Elektroničko podešavanje

1. Uključite uređaj.
2. Provjerite da li je uređaj u načinu podešavanja.
3. Pritisnite i držite funkcijske tipke B i C dok indikatorna svjetla funkcijskih tipki A, B i C ne počnu treperiti.
4. Otpustite funkcijske tipke B i C.

5. Pritisnite funkcijsku tipku A.
 - Indikatorna svjetla funkcijskih tipki B i C će se ugasi.
 - Indikatorno svjetlo funkcijske tipke A nastavlja treperiti.
 - Zaslon prikazuje trenutno podešavanje.
 - Isprekidani zvučni signali naznačuju trenutno podešavanje.

Primjer: zaslon prikazuje **5 L / 5** isprekidanih zvučnih signala = razina 5.

6. Držite funkcijsku tipku A dok zaslon ne prikaže potrebno podešavanje.
7. Zatim pritisnite tipku za uključivanje/isključivanje, da biste zadržali rad.

i Ako je omekšivač vode elektronički podešen na razinu 1, indikatorno svjetlo ne svijetli.

Uporaba soli u perilici posuđa

Za punjenje spremnika za sol učinite sljedeće:

1. Za otvaranje spremnika soli okrećite poklopac u smjeru suprotnom od kretanja kazaljki na satu.
2. Napunite spremnik soli s 1 litrom vode (samo prvi put).
3. Za punjenje spremnika solju koristite lijevak.
4. Uklonite sol oko otvora spremnika soli.
5. Za zatvaranje spremnika soli okrenite poklopac u smjeru kretanja kazaljki na satu.

i Normalno je da se voda prelijeva iz spremnika za sol kada ga napunite solju.

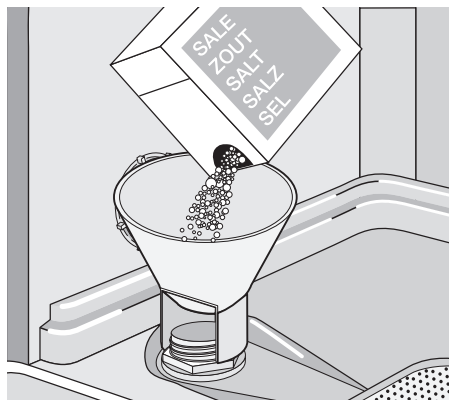

Uporaba sredstva za pranje i sredstva za ispiranje

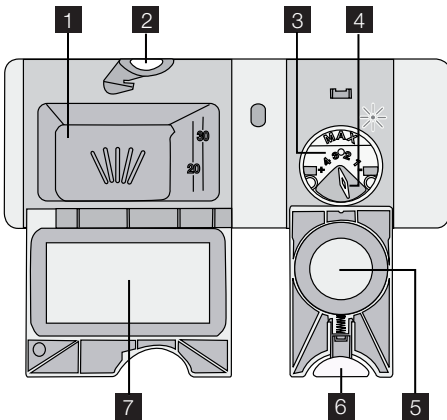

Uporaba deterdženta

-  Nemojte koristiti više od propisane količine sredstva za pranje kako ne biste izazvali zagađenje okoliša. Slijedite preporuke proizvođača deterdženta na pakiranju deterdženta.

Za punjenje spremnika sredstva za pranje učinite sljedeće:

1. Pritisnite tipku za otpuštanje **2** kako biste otvorili poklopac **7** spremnika za deterdžent.
2. Stavite deterdžent u spremnik **1**.
3. Ako program pranja ima fazu predpranja, stavite malu količinu deterdženta u unutrašnji dio vrata uređaja.
4. Ako koristite tablete za pranje, stavite ih u spremnik sredstva za pranje **1**.
5. Zatvorite spremnik za deterdžent. Vratite poklopac i pritisnite ga na mjesto.

Funkcija "Višenamjenske tablete"

Funkcija Multitab predviđena je za kombinirane tablete za pranje.

Te tablete sadrže sredstvo kao deterdžent i za ispiranje i sol za perilicu. Neke vrste tableta mogu sadržavati i druga sredstva.

Provjerite odgovaraju li ta sredstva za pranje tvrdoći vaše vode. Slijedite preporuke proizvođača.

Nakon što postavite funkciju Multitab ona ostaje aktivna dok je ne deaktivirate.

-  Različite vrste sredstva za pranje se otapaju različitim brzinom. Neka sredstva za pranje u tabletama ne postižu najbolje rezultate pranja u kratkim programima pranja. Ako koristite tablete za pranje, koristite duge programe za pranje u kojima se sredstva za pranje potpuno uklanjaju.

Uporaba sredstva za ispiranje

-  Sredstvo za ispiranje omogućuje sušenje posuđa bez mrlja i pruga. Spremnik sredstva za ispiranje automatski dodaje sredstvo tijekom zadnje faze ispiranja.

Za punjenje spremnika sredstva za ispiranje učinite sljedeće:

1. Pritisnite tipku za otpuštanje **6** kako biste otvorili poklopac **5** spremnika sredstva za ispiranje.
2. Napunite spremnik za sredstvo za ispiranje **3** sredstvom za ispiranje. Oznaka „max“ pokazuje maksimalnu razinu.
3. Proliveno sredstvo za ispiranje uklonite upijajućom krpom kako biste spriječili stvaranje pjene tijekom programa pranja.
4. Zatvorite spremnik sredstva za ispiranje. Vratite poklopac i pritisnite ga na mjesto.

Prilagodite količinu sredstva za ispiranje

Tvornička postavka: položaj 3.

Doziranje sredstva za ispiranje možete postaviti između položaja 1 (najniže) i 4 (najviše). Okrenite birač sredstva za ispiranje **4** kako biste povećali ili smanjili dozu.

Funkcija Multitab zaustavlja protok sredstva za ispiranje i soli.

Funkcija Multitab isključuje indikatorska svjetla za sol i sredstvo za ispiranje.

S funkcijom Multitab trajanje programa može biti dulje.

-  Funkciju Multitab aktivirajte prije početka programa pranja. Kad se program jednom pokrene, više ne možete aktivirati funkciju Multitab.

Za aktiviranje funkcije Multitab:

- Pritisnite tipku Multitab. Uključuje se indikatorsko svjetlo funkcije Multitab.

Za deaktivaciju funkcije Multitab i odvojeno korištenje deterdženta, soli i sredstva za ispiranje:

1. Pritisnite tipku Multitab. Isključuje se indikatorsko svjetlo Multitab funkcije.

2. Napunite spremnik soli i spremnik sredstva za ispiranje.
3. Postavite omekšivač vode na najvišu razinu.
4. Obavite ciklus pranja bez posuđa.
5. Postavite omekšivač vode u skladu s tvrdoćom vode u vašem području.
6. Prilagodite količinu sredstva za ispiranje.

Stavljanje pribora za jelo i posuđa**Korisni savjeti**

Ne koristite uređaj za čišćenje predmeta koji upijaju vodu (npr. spužvi, kućanskih krpa).

- Prije stavljanja pribora i posuđa učinite sljedeće:
 - Uklonite preostalu hranu.
 - Omekšajte zagorjele ostatke u posuđu.
- Dok stavljate pribor i posuđe učinite sljedeće:
 - Stavite šuplje predmete (npr. šalice, čaše i lonce) otvorom okrenutim prema dolje.
 - Provjerite da se voda ne sakuplja u spremniku ili u dubokoj bazi.
 - Provjerite da se pribor i posuđe međusobno ne preklapa.
 - Pazite da se stakleni predmeti ne dodiruju međusobno.
 - Male predmete položite u košaru za pribor za jelo.
 - Pomiješajte žlice s drugim priborom kako se ne bi slijepile.
 - Posložite predmete tako da voda može doprijeti do svih površina.
- Plastični predmeti i tave prevučene slojem protiv ljepljenja mogu zadržati kapljice vode.
- Lagano posuđe stavite u gornju košaru. Pazite da se posuđe ne miče.

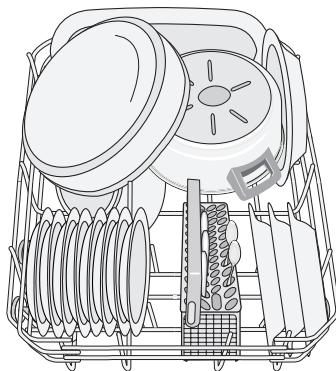
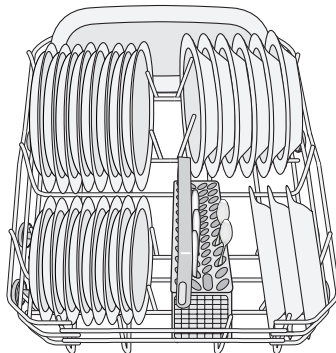

Redovi sa šiljcima u donjoj košari mogu se spustiti kako biste mogli staviti veće lonce, tave i zdjele.

Donja košara

Posuđe s drškom, poklopce, tanjуре, zdjele za salatu i pribor za jelo stavite u donju košaru. Rasporedite duboko posuđe i široke poklopce uokolo uz rub košare.

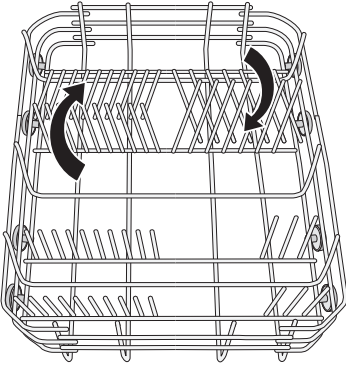

Košara za pribor za jelo

Za stavljanje pribora za jelo u košaru za pribor za jelo, spustite ručicu.

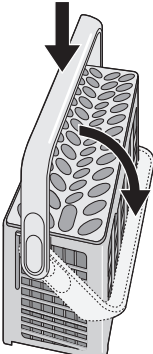

Ako dimenzije pribora sprečavaju korištenje mrežice za pribor za jelo, možete je preklopiti.

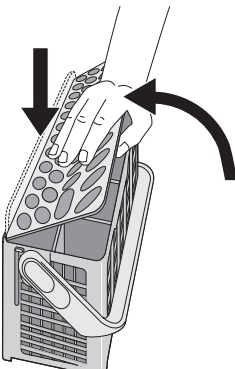

Vilice i žlice okrenite ručkama prema dolje.
Noževe okrenite ručkama prema gore.

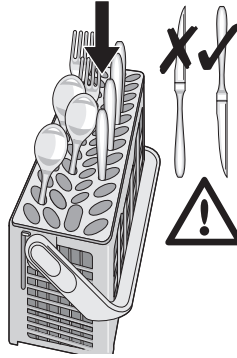

Pomiješajte žlice s drugim priborom za jelo kako se ne bi slijepile.

Gornja košara

Gornja košara predviđena je za tanjure (promjera do 24 cm), posude za umake, zdjele za salatu, šalice, čaše, lonce i poklopce. Posložite predmete tako da voda može doprijeti do svih površina.

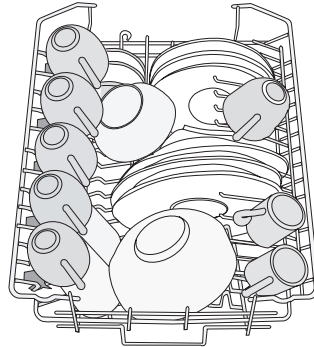

Čaše s dugom drškom stavite na rešetke za šalice okrenute drškama prema gore. Ako su predmeti dugi, okrenite rešetke za šalice prema gore.

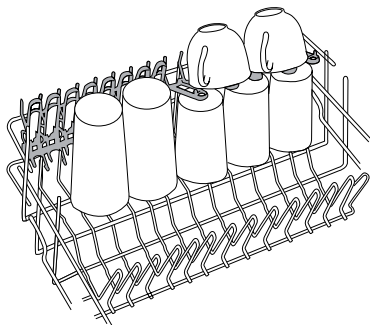

Podešavanje visine gornje košare

Gornju ladicu možete postaviti u dva položaja kako biste povećali fleksibilnost punjenja.

Najveća visina posuđa u:

	gornjoj košari	donjoj košari
Gornji položaj	20 cm	31 cm
Donji položaj	24 cm	27 cm

Za pomicanje gornje košare u gornji položaj učinite sljedeće:

1. Izvucite košaru do graničnika.
2. Pažljivo podižite stranice dok se ne aktivira mehanizam i košara ne bude stabilna.

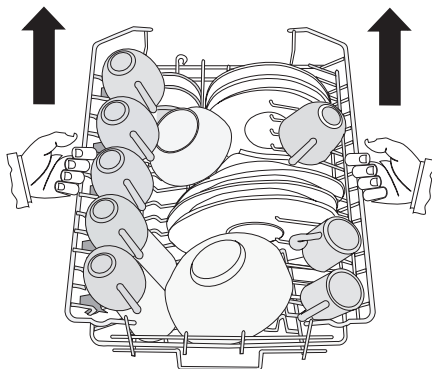

Za pomicanje gornje košare u donji položaj učinite sljedeće:

1. Izvucite košaru do graničnika.
2. Pažljivo podignite stranice prema gore.
3. Zadržite mehanizam i polako ga pustite da padne.

⚠ **Pozor**

- Ne podižite ili ne spuštajte košaru samo s jedne strane.
- Ako je košara u gornjem položaju, ne stavljajte šalice na rešetke za šalice.

Odabir i pokretanje programa pranja

Odabir i pokretanje programa pranja bez odgode početka

1. Uključite uređaj.
2. Provjerite je li uređaj u načinu podešavanja.
3. Odaberite program pranja. Pogledajte poglavlje "Programi pranja".
– Zaslom prikazuje broj programa pranja.
4. Po potrebi odaberite jednu ili više funkcija.
5. Zatvorite vrata uređaja. Program pranja se automatski pokreće.

Odabir i pokretanje programa pranja s odgodom početka

1. Uključite uređaj i odaberite program pranja.
2. Pritišćite tipku za odgodu početka pranja sve dok zaslon na prikaže potreban broj sati za odgodu početka pranja.
3. Zatvorite vrata uređaja.

- Automatski započinje odbrojavanje.
- Kada odbrojavanje završi, program pranja se automatski pokreće.

- i** Otvaranje vrata na uređaju prekida odbrojavanje. Kad zatvorite vrata, odbrojavanje se nastavlja od točke u kojoj je bilo prekinuto.

Prekid programa pranja

- Otvorite vrata uređaja.
 - Program pranja se zaustavlja.
- Zatvorite vrata uređaja.
 - Program pranja se nastavlja od točke u kojoj je prekinut.

Kako poništiti program pranja ili odgodu početka

- i** Ako program pranja ili odgoda početka još nisu započeli, možete promijeniti odabir.
Kad su program pranja ili odgoda početka u tijeku, nije moguće promijeniti odabir. Za novi odabir potrebno je poništiti program pranja ili odgodu početka.
- i** Kad poništite odgodu početka, ovo automatski poništava odabrani program pranja. Morate ponovno odabrati program pranja.
1. Pritisnite i držite pritisnutu tipku za poništavanje sve dok se na zaslonu ne prikažu dvije vodoravne trake.
 2. Prije nego započnete novi program pranja provjerite da li je deterđent u spremniku za deterđent.

Na kraju programa pranja

- Uređaj se automatski zaustavlja.
 - Uključuju se zvučni signali.
1. Otvorite vrata uređaja.
 - Zaslon prikazuje 0.
 - Indikatorsko svjetlo završetka programa je upaljeno.

2. Isključite uređaj.
3. Kako biste postigli bolje sušenje, ostavite vrata otvorena nekoliko minuta.

- i** • Ako uređaj ne isključite na kraju programa pranja, nakon tri minute od kraja programa pranja:
- sva indikatorska svjetla se isključuju,
 - zaslon prikazuje vodoravnu crtu,
 - optički signal se gasi.
- Ovo pomaže u smanjenju potrošnje energije.
Pritisnite jednu od tipki (ne tipku uključivanja/isključivanja), da bi zaslon i indikatorska svjetla ponovno zasvijetlili.



Pražnjenje uređaja

- Ostavite posuđe da se ohladi prije nego što ga izvadite iz uređaja. Vruće posuđe je lomljivo.
- Prvo ispraznite predmete iz donje košare, zatim iz gornje košare.
- Na stranicama i na vratima uređaja može biti vode. Nehrđajući čelik brže se hladi od posuđa.

Programi pranja

Programi pranja

Program	Stupanj zaprljano- sti	Vrsta posuđa	Opis programa	Funkcija uštede ener- gije ¹⁾
1 AUTO Automatski 45°C – 70°C ²⁾	Bilo koji	Posuđe, pribor za jelo, tave i lonci	Predpranje Glavno pranje 45°C ili 70°C 1 ili 2 srednja ispiranja Zadnje ispiranje Sušenje	Da, s učinkom.
2  Intenzivno 70°C	Jako zaprljano	Posuđe, pribor za jelo, tave i lonci	Predpranje Glavno pranje 70°C 2 srednja ispiranja Zadnje ispiranje Sušenje	Da, s učinkom.
3  Brzo 60°C ³⁾	Uobičajeno ili malo zaprljano	Posuđe i pribor za jelo	Glavno pranje 60°C Ispiranje	Da, bez učinka.

Program	Stupanj zaprljano- sti	Vrsta posuđa	Opis programa	Funkcija uštede ener- gije ¹⁾
4 ECO Ekonomično 50°C ⁴⁾	Normalno zaprljano	Posuđe i pribor za jelo	Predpranje Glavno pranje 50°C 1 međuispiranje Završno ispiranje Sušenje	Da, s učinkom.
5  Jedan sat 55°C	Malo zaprljano	Posuđe i pribor za jelo	Glavno pranje 55°C 1 srednje ispiranje Zadnje ispiranje	Da, bez učinka.
6  Staklo 45°C	Uobičajeno ili malo zaprljano	Osjetljivo posu- đe i staklo	Glavno pranje 45°C 1 srednje ispiranje Zadnje ispiranje Sušenje	Da, s učinkom.
7   Ispiranje	Ovaj program omogućuje brzo ispiranje kako bi se spriječilo da se preostala hrana zalijepi na posuđe i da iz uređaja izlaze neugodni mirisi. Uz ovaj program nemojte koristiti deterdžent.		1 hladno ispiranje	Da, bez učinka.





1) Za programe kod kojih funkcija ima učinka ušteda energije je između 10% i 25%.

2) Uređaj automatski prilagođava temperaturu i količinu vode tijekom pranja. To ovisi o tome je li uređaj potpuno napunjen ili nije te o stupnju zaprljanosti posuđa. Trajanje programa i potrošnja u programu mogu biti različiti.

3) Ovaj program vam omogućuje uštedu vremena uz savršene rezultate pranja manje količine posuđa.

4) Testni program za ustanove za testiranje. Pogledajte letak za podatke o testiranju.

Potrošnja

Program	Trajanje (minute)	Električna energija (kWh)	Voda (litre)
1 AUTO Automatski 45°C – 70°C	80 - 125	0,8 - 1,3	10 - 19
2  Intenzivno 70°C	105 - 115	1,6 - 1,8	19 - 21
3  Brzo 60°C	30	0,8	8
4 ECO Ekonomično 50°C	160 - 170	0,8 - 0,9	12 - 13
5  Jedan sat 55°C	45 - 55	0,8 - 0,9	10 - 11
6  Staklo 45°C	65 - 75	0,6 - 0,7	11 - 12

Program	Trajanje (minute)	Električna energija (kWh)	Voda (litre)
7  Ispiranje	12	0,1	3,5

i Tlak i temperatura vode, varijacije u mrežnom napajanju te količina posuđa mogu promijeniti te vrijednosti.

Čišćenje i održavanje

Za uklanjanje i čišćenje filtera

Zaprljani filteri smanjuju rezultate pranja. Uređaj ima tri filtera:

1. grubi filter (A)
2. mikrofilter (B)
3. plosnati filter (C)

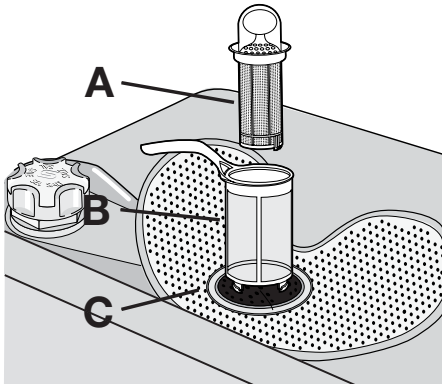

1. Za otključavanje sustava filtera okrenite ručicu na mikrofilteru (B) za približno 1/4 okreta u smjeru suprotnom od kretanja kazaljke na satu.

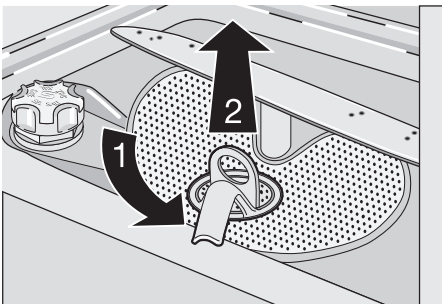

2. Uklonite sustav filtera.
3. Držite grubi filter (A) za držač s otvorom.
4. Izvucite grubi filter (A) iz mikrofiltera (B).
5. Izvadite plosnati filter (C) s dna uređaja.

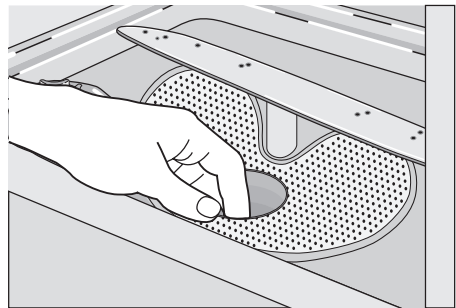

6. Očistite filtere pod tekućom vodom.
7. Vratite plosnati filter (C) na dno uređaja.
8. Stavite grubi filter (A) u mikrofilter (B) i pritisnite ih.
9. Vratite cijeli sustav filtera na mjesto.
10. Za zaključavanje sustava filtera okrećite ručicu na mikrofilteru (B) u smjeru kazaljke na satu dok se ne blokira.

Za čišćenje mlaznica

Nemojte uklanjati mlaznice. Ako se otvori mlaznica začepi, uklonite zaprljanja štapićem za ražnjice.

Za čišćenje vanjskih površina

Vanjske površine i upravljačku ploču čistite vlažnom mekom krpom. Koristite samo neutralna sredstva za čišćenje. Nikad ne koristite abrazivna sredstva, jastučice za ribanje ili otapala (npr., aceton).

Rješavanje problema

Uređaj se ne pokreće ili se zaustavlja tijekom rada.

Najprije pokušajte pronaći rješenje problema (pogledajte odlomak). Ako ne pronađete, kontaktirajte servisni centar.

Kvar	Šifra pogreške	Mogući uzrok	Moguće rješenje
Uređaj se ne puni vodom.	Zaslon prikazuje 10	Slavina je blokirana ili začepljena naslagama kamenca.	Očistite slavinu za vodu.
		Tlak vode je prenizak.	Obratite se lokalnom distributeru opskrbe vodom.
		Zatvorena je slavina za vodu.	Otvorite slavinu za vodu.
		Filter na dovodnoj cijevi za vodu je blokirana.	Očistite filter.
		Spoj dovodne cijevi za vodu nije ispravno izveden.	Uvjerite se da je priključak dobro izveden.
Uređaj ne izbacuje vodu.	Zaslon prikazuje 20	Dovodna cijev vode je oštećena.	Provjerite da dovodna cijev vode nema oštećenja.
		Sifon je začepljen.	Očistite sifon.
		Spoj odvodne cijevi za vodu nije ispravno izveden.	Uvjerite se da je priključak dobro izveden.
Radi zaštita od poplave.	Zaslon prikazuje 30	Odvodna cijev je oštećena.	Provjerite da odvodna cijev vode nema oštećenja.
			Zatvorite slavinu za vodu i obratite se ovlaštenom servisu.
Program ne započinje s radom.		Otvorena su vrata uređaja.	Pravilno zatvorite vrata.
		Električni utikač nije ukopčan.	Utaknite utikač u utičnicu.
		Pregorio je osigurač u kutiji s osiguračima kućanstva.	Zamijenite osigurač.
		Postavljena je odgoda početka.	Ako želite poništiti odgodu početka, pogledajte „Odabir i pokretanje programa pranja“.

Nakon provjere, uključite uređaj. Program se nastavlja iz točke u kojoj je prekinut.

Ako i dalje dolazi do kvarova, obratite se servisnom centru.

Ako zaslon prikaže druge šifre pogrešaka, obratite se najbližem servisnom centru.

Podaci potrebni za servisni centar nalaze se na nazivnoj pločici.

Preporučujemo da ih zapišete ovdje:

Model (MOD)

Broj proizvoda (PNC)

Serijski broj (S.N.)

Rezultati pranja i sušenja nisu zadovoljavajući

Problem	Mogući uzrok	Moguće rješenje
Posuđe nije čisto.	Odabrani program pranja nije primjenjiv za vrstu posuđa i zaprljanost.	Osigurajte da je program pranja primjenjiv za vrstu posuđa i zaprljanost.
	Košare nisu pravilno napunjene, voda ne tušira sve površine.	Pravilno napunite košare.
	Mlaznice se ne mogu slobodno okretati zbog pogrešno raspoređenog posuđa.	Pazite da nepravilno složeno posuđe ne dovodi do blokade mlaznica.
	Filtri su prljavi ili nisu pravilno sklopljeni i postavljeni.	Provjerite jesu li filtri čisti i pravilno sklopljeni i postavljeni.
	Nedovoljna količina deterdženta, ili ga uopće nema.	Osigurajte dovoljnu količinu deterdženta.
Naslage kamenca na posudu.	Spremnik soli je prazan.	Napunite spremnik soli.
	Neppravilno podešenje omekšivača vode	Podesite omekšivač vode.
	Poklopac spremnika za sol nije dobro zatvoren.	Provjerite je li čep spremnika čvrsto zatvoren.
Na čašama i posudu pojavljuju se pruge, mliječne mrlje ili plavkasti film.	Prevelika količina sredstva za ispiranje.	Smanjite količinu sredstva za ispiranje.
	Preniska količina sredstva za ispiranje.	Povećajte količinu sredstva za ispiranje.
Osušene kapljice vode ostaju na čašama i posudu.	Uzrok može biti deterdžent.	Koristite deterdžent druge robne marke.
	Postavili ste program za pranje bez sušenja ili sa smanjenom fazom sušenja.	Prije nego što izvadite posuđe ostavite vrata uređaja pritisnuta nekoliko minuta.
Posuđe je mokro.	Prazan je spremnik sredstva za ispiranje.	Spremnik sredstva za ispiranje napunite sredstvom za ispiranje.
Posuđe je mokro i mutno.	Uključena je funkcija Multitab. (Spremnik sredstva za ispiranje automatski se isključuje).	Aktivirajte spremnik sredstva za ispiranje. Pogledajte odlomak „Kako aktivirati spremnik sredstva za ispiranje“.

Kako aktivirati/deaktivirati spremnik sredstva za ispiranje

- Uključite uređaj.
- Provjerite da li je uređaj u načinu podešavanja.
- Pritisnite i zadržite funkcijske tipke B i C.
 - Indikatorska svjetla funkcijskih tipki A, B i C počinjju treperiti.
- Otpustite funkcijske tipke B i C.
- Pritisnite funkcijsku tipku B.
 - Indikatorska svjetla funkcijskih tipki A i C će se ugasi.

- Indikatorsko svjetlo funkcijske tipke B nastavlja treperiti.
- Zaslon prikazuje trenutno podešavanje.

0d

Deaktiviran spremnik sredstva za ispiranje

1d

Aktiviran spremnik sredstva za ispiranje

- Pritisnite funkcijsku tipku B.
 - Zaslon prikazuje novo podešavanje.
- Isključite uređaj da biste zadržali radne postavke.

Tehnički podaci

Dimenzije	Širina	446 mm
	Visina	818 - 898 mm
	Dubina	550 mm
Tlak dovoda vode	Minimalno	0,5 bara (0,05 MPa)
	Maksimalno	8 bara (0,8 MPa)
Dovod vode ¹⁾	Hladna ili topla voda	najviše 60°C
Kapacitet	Broj kompleta posuđa	9

1) Spojite cijev za dovod vode na slavinu s navojem 3/4".

- i** Nazivna pločica na unutarnjem rubu vrata uređaja prikazuje podatke za spajanje na električnu mrežu.
- i** Ako vruća voda dolazi iz alternativnih izvora energije (npr., solarna energija, fotoćelije ili vjetar), upotrijebite vruću vodu kako biste smanjili potrošnju energije.

Briga za okoliš

Simbol  na proizvodu ili na njegovoj ambalaži označuje da se s tim proizvodom ne smije postupiti kao s otpadom iz domaćinstva. Umjesto toga treba biti uručen prikladnim sabirnim točkama za recikliranje elektroničkih i električkih aparata. Ispravnim odvoženjem ovog proizvoda spriječit ćete potencijalne negativne posljedice na okoliš i zdravlje ljudi, koje bi inače mogli ugroziti

neodgovarajućim rukovanjem otpada ovog proizvoda. Za detaljnije informacije o recikliranju ovog proizvoda molimo Vas da kontaktirate Vaš lokalni gradski ured, uslugu za odvoženje otpada iz domaćinstva ili trgovinu u kojoj ste kupili proizvod.

Reciklirani materijali sa simbolom . Stavite pakiranje u prikladne spremnike za recikliranje.

Electrolux. Thinking of you.

Více o nás naleznete na adrese www.electrolux.com

Obsah

Bezpečnostní informace	19	Vkládání příborů a nádobí	27
Popis spotřebiče	22	Volba a spuštění mycího programu	29
Ovládací panel	22	Mycí programy	30
Před prvním použitím	24	Čištění a údržba	32
Nastavení změkčovače vody	24	Co dělat, když...	33
Použití soli do myčky	25	Technické údaje	35
Použití mycího prostředku a leštidla	26	Poznámky k ochraně životního prostředí	35
Funkce Multitab	27		



Změny vyhrazeny



Bezpečnostní informace

Před instalací a použitím si pečlivě přečtěte tento návod:

- Abyste ochránili svoji bezpečnost i svůj majetek.
 - Abyste chránili životní prostředí.
 - Abyste spotřebič správně používali.
- Tento návod k použití vždy uchovejte spolu se spotřebičem, i při případném stěhování nebo prodeji.

Výrobce nezodpovídá za škody způsobené nesprávnou instalací či chybným používáním.

Bezpečnost dětí a osob se zdravotním postižením

- Nedovolte, aby spotřebič používaly osoby, včetně dětí, se zhoršenými fyzickými a smyslovými schopnostmi, sníženými mentálními funkcemi nebo nedostatkem zkušeností a znalostí. Spotřebič mohou používat jen pod dozorem nebo podle pokynů osob odpovědných za jejich bezpečnost.
- Všechny obaly uschovejte mimo dosah dětí. Hrozí nebezpečí udušení nebo zranění.
- Všechny mycí prostředky uložte na bezpečné místo. Nedovolte dětem, aby se dotýkaly mycích prostředků.
- Jsou-li dvířka myčky otevřená, nedovolte dětem ani malým zvířatům, aby se k ní přibližovali.

Všeobecné bezpečnostní informace

- Neměňte technické parametry tohoto spotřebiče. Hrozí nebezpečí úrazu nebo poškození spotřebiče.
- Dodržujte bezpečnostní pokyny výrobce mycího prostředku, aby nedošlo k popálení očí, úst nebo hrdla.
- Nepijte vodu ze spotřebiče. Ve spotřebiči mohou zůstat zbytky mycího prostředku.
- Po naplnění nebo vyprázdnění spotřebiče vždy zavřete dvířka, aby nedošlo k úrazu a aby někdo na otevřená dvířka nespádl.
- Na otevřená dvířka myčky si nesedejte, ani si na ně nestoupejte.

Použití

- Tento spotřebič je určen pouze k domácímu použití. Nepoužívejte tento spotřebič ke komerčním, průmyslovým, ani žádným jiným účelům.
- Nepoužívejte spotřebič k jiným účelům, než pro které je určen. Zabráňte tak fyzickým úrazům osob či poškození majetku.
- Tento spotřebič používejte jen k mytí domácího nádobí určeného pro mytí v myčkách.
- Do spotřebiče, do jeho blízkosti nebo na spotřebič neumísťte hořlavé předměty nebo předměty, které obsahují hořlavé látky. Hrozí nebezpečí výbuchu nebo požáru.
- Nože a další náčiní s ostrými špičkami vkládejte do košíčku na příbory špičkou dolů. Můžete je také položit vodorovně do hor-

- ního koše nebo do košíčku na nože. (Košiček na nože mají jen některé modely.)
- Používejte pouze prostředky určené pro myčky (mycí prostředek, sůl, leštidlo).
 - Druhy soli, které nejsou určené do myčky, mohou poškodit změkčovací zařízení.
 - Před spuštěním mycího programu doplňte do spotřebiče sůl. Zrnka soli nebo slaná voda mohou způsobit korozi nebo proděravět dno spotřebiče.
 - Nikdy dávkovač leštidla neplňte jinými prostředky než leštidlem (např. čistícími prostředky pro myčky, tekutými mycími prostředky). Spotřebič by se mohl poškodit.
 - Před spuštěním mycího programu zkontrolujte, zda se ostříkovací ramena mohou volně otáčet.
 - Jestliže otevřete myčku během provozu, může uniknout horká pára. Hrozí nebezpečí popálení pokožky.
 - Dokud mycí cyklus neskončí, nevytahujte z myčky žádné nádoby.

Čištění a údržba

- Před čištěním nebo údržbou vždy spotřebič vypněte a vytáhněte síťovou zástrčku ze sítě.
- Nepoužívejte hořlavé prostředky nebo prostředky, které mohou způsobit korozi.
- Nepoužívejte myčku bez filtrů. Zkontrolujte, zda jsou filtry správně umístěné. Nesprávná instalace filtrů má za následek nedostatečné umytí nádobí a může myčku poškodit.
- K čištění spotřebiče nepoužívejte proud vody nebo páru. Hrozí nebezpečí usmrcení elektrickým proudem a poškození spotřebiče.

Instalace

- Přesvědčte se, zda spotřebič nebyl poškozen během přepravy. Poškozený spotřebič nezapojujte. V případě nutnosti se obraťte na dodavatele.
- Před prvním použitím odstraňte veškerý obalový materiál.
- Připojení elektrického napájení, vodovodní instalační práce, nastavení a údržbu spotřebiče smí provádět pouze kvalifikovaná osoba. Zabrání se tak nebezpečí poškození zařízení nebo zranění osob.
- Při instalaci musí být síťová zástrčka vytažená ze zásuvky.

- Neprovrtávejte boční strany spotřebiče, aby nedošlo k poškození hydraulických a elektrických součástí.
- **Důležité!** Dodržujte pokyny uvedené v příloženém návodu:
 - Instalace spotřebiče.
 - Sestavení dvířek skříňky.
 - Připojení k přívodu vody a odpadu.
- Ujistěte se, že je spotřebič namontován pod nebo vedle bezpečných konstrukcí.

Opatření proti vlivu mrazu

- Neinstalujte spotřebič tam, kde může teplota klesnout pod 0°C.
- Výrobce není odpovědný za škody způsobené mrazem.

Vodovodní přípojka

- Pro připojení spotřebiče k vodovodu použijte nové hadice. Nepoužívejte použité hadice.
- Nepřipojujte spotřebič k novému potrubí nebo k potrubí, které nebylo dlouho používáno. Před připojením přívodní hadice nechte vodu několik minut odtéct.
- Při instalaci spotřebiče dávejte pozor, abyste hadice neskřípli nebo jinak nepoškodili.
- Přesvědčte se, zda jsou vodovodní spojení vodotěsná, aby nedocházelo k prosakování vody.
- Při prvním použití spotřebiče zkontrolujte, zda nedochází k prosakování vody u hadic.
- Přívodní hadice je dvoustěnná přívodní hadice a je vybavena vnitřním síťovým kabelem a bezpečnostním ventilem. Přívodní hadice je pod tlakem pouze tehdy, když v ní protéká voda. Pokud přívodní hadice začne prosakovat, bezpečnostní ventil přeruší přítok vody.
 - Při připojení přívodní hadice buďte opatrní:
 - Přívodní hadici ani bezpečnostní ventil neponořujte do vody.
 - Jestliže se přívodní hadice nebo bezpečnostní ventil poškodí, okamžitě vytáhněte síťovou zástrčku ze zásuvky.
 - Zavolejte pracovníka servisního střediska, aby přívodní hadici vybavenou bezpečnostním ventilem vyměnil.



Upozornění Nebezpečné napětí.

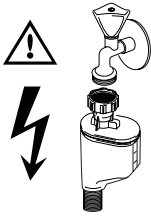

Připojení k elektrické síti

- Spotřebič musí být uzemněn.
- Zkontrolujte, zda údaje o napájení na typovém štítku souhlasí s parametry vaší domácí elektrické sítě.
- Vždy používejte správně instalovanou síťovou zásuvku odolnou proti nárazu.
- Nepoužívejte rozbočovací zástrčky, konektory ani prodlužovací kabely. Hrozí nebezpečí požáru.
- Nevyměňujte ani neupravujte napájecí kabel. Kontaktujte servisní středisko.
- Dávejte pozor, abyste zástrčku a síťový kabel za spotřebičem neskřípli nebo jinak nepoškodili.
- Zkontrolujte, zda je zástrčka po instalaci spotřebiče přístupná.
- Neodpojte síťový kabel ze zásuvky tahem za kabel. Vždy tahejte za zástrčku.

Servisní středisko

- Spotřebič může opravovat pouze kvalifikovaný technik. Kontaktujte servisní středisko.

- Použijte výhradně originální náhradní díly.

Likvidace spotřebiče

- Aby nedošlo k úrazu nebo vzniku škod:
 - Vytáhněte zástrčku ze zásuvky.
 - Odřízněte síťový kabel a vyhodte ho.
 - Odstraňte dveřní západku. Zabráňte tak tomu, aby uvnitř spotřebiče uvízly děti nebo malá zvířata. Hrozí nebezpečí udušení.

⚠ Upozornění Mycí prostředky pro myčky nádobí jsou nebezpečné a mohou způsobit poleptání!

- Pokud dojde k nehodě s těmito mycími prostředky, kontaktujte ihned svého lékaře.
- Pokud se mycí prostředky dostanou do úst, kontaktujte ihned svého lékaře.
- Pokud se mycí prostředek dostane do očí, kontaktujte ihned lékaře a propláchněte oči vodou.
- Mycí prostředky pro myčky nádobí uchovávejte na bezpečném místě mimo dosah dětí.
- Nenechávejte dvířka spotřebiče otevřená, pokud je v dávkovači mycí prostředek.
- Dávkovač mycího prostředku naplňte až před spuštěním mycího programu.

Popis spotřebiče

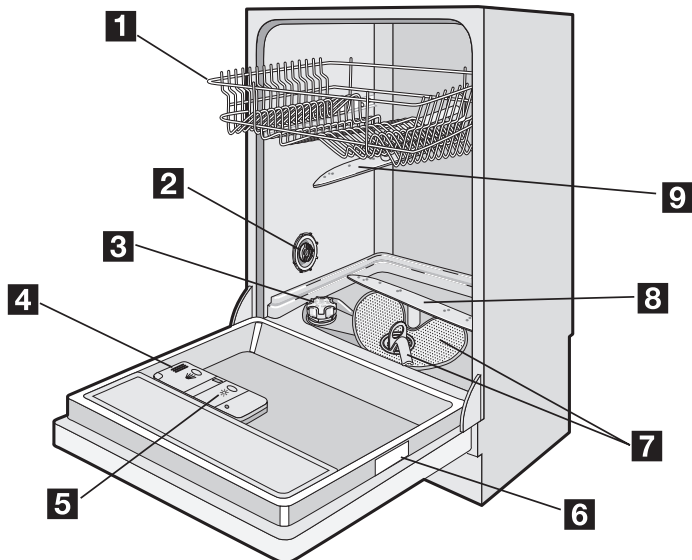

- 1** Horní koš
- 2** Otočný volič tvrdosti vody
- 3** Zásobník na sůl
- 4** Dávkač mycího prostředku
- 5** Dávkač leštidla
- 6** Typový štítek
- 7** Filtry
- 8** Dolní ostříkovací rameno
- 9** Horní ostříkovací rameno

- Červené světlo pro dobu trvání všech mycích programů.
- Zelené světlo při ukončení mycího programu.
- Červené blikající světlo při poruše.

i Pokud je spotřebič instalovaný ve vyšší poloze se zarovnanými krycími nábytkovými dveřmi, optický signál nebude viditelný.



Optický signál

Po spuštění mycího programu se na podlaze pod dveřmi myčky objeví bodový optický signál:

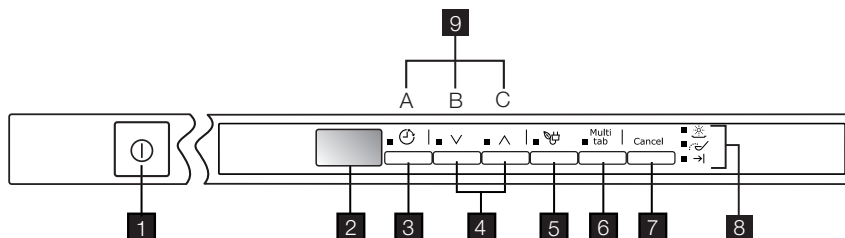
Ovládací panel



- 1 Tlačítko Zap/Vyp
- 2 Displej
- 3 Tlačítko Odložený start
- 4 Tlačítko pro volbu programu
- 5 Tlačítko Úspora energie
- 6 Tlačítko Multitab
- 7 Tlačítko Zrušit
- 8 Kontrolky
- 9 Tlačítka funkcí

Kontrolky	
 Leštidlo ¹⁾	Rozsvítí se, je-li nutné doplnit leštidlo. Viz část „Použití mycího prostředku a leštidla“.
 Sůl ¹⁾	Rozsvítí se, je-li nutné zásobník na sůl doplnit. Viz část „Použití soli do myčky“. Po doplnění zásobníku může kontrolka soli ještě několik hodin svítit. Na provoz spotřebiče to nemá nežádoucí vliv.
 Konec programu →	Rozsvítí se po dokončení mycího programu.

1) V průběhu mycího programu se kontrolky soli a leštidla nerozsvítí, i když jsou zásobníky na sůl nebo leštidlo prázdné.

Displej

Na displeji se objeví:

- Elektronické nastavení stupně změkčovače vody.
- Zapnutí/vypnutí dávkovače leštidla (pouze když je zapnutá funkce Multitab).
- Číslo mycího programu.
- Čas zbývající do konce mycího programu.
- Konec mycího programu. Na displeji se objeví nula.
- Čas zbývající do odloženého startu.
- Poruchové kódy.
- Aktivace/deaktivace zvukových signálů.

Tlačítko Odložený start

Tímto tlačítkem odložíte spuštění mycího programu v intervalu od 1 do 19 hodin. Řiďte se pokyny v části „Volba a spuštění mycího programu“.

Tlačítka pro volbu programu

Těmito tlačítky můžete zvolit mycí program. Opakovaným stiskem jednoho z těchto tlačítek na displeji navolíte číslo požadovaného programu.

Více informací o mycích programech najdete v části „Mycí programy“.

Tlačítko Úspora energie

Tato funkce snižuje teplotu ve fázi sušení. Spotřeba energie se sníží o 10 % až 25 %.

 Nádobí může být na konci programu ještě vlhké. Doporučujeme otevřít dveře myčky a nechat je zcela otevřené, aby nádobí mohlo doschnout.

Tato funkce je k dispozici u všech mycích programů. Po stisknutí tlačítka se rozsvítí příslušná kontrolka.

U některých programů nemá funkce úspory energie žádný vliv. Řiďte se pokyny v části „Mycí programy“.

Tlačítko Multitab

Stisknutím tohoto tlačítka zapnete funkci Multitab. Řiďte se pokyny v části „Funkce Multitab“.

Tlačítko Zrušit

Tímto tlačítkem můžete zrušit mycí program nebo odložený start. Řiďte se pokyny v části „Volba a spuštění mycího programu“.

Tlačítka funkcí

Tlačítka funkcí použijte pro tyto postupy:

- K elektronickému nastavení stupně změkčovače vody. Řiďte se pokyny v části „Nastavení změkčovače vody“.
- K zapnutí/vypnutí dávkovače leštidla při zapnutí funkce Multitab. Řiďte se pokyny v části „Co dělat, když...“.
- K aktivaci/deaktivaci zvukových signálů. Řiďte se pokyny v části „Zvukové signály“.

Režim nastavení

Spotřebič musí být v režimu nastavení při následujících postupech:

- Při volbě a spuštění mycího programu nebo odloženého startu.
- K elektronickému nastavení stupně změkčovače vody.
- K aktivaci/deaktivaci zvukových signálů.
- K vypnutí/zapnutí dávkovače leštidla.

Stiskněte tlačítko Zap/Vyp. Spotřebič je v režimu nastavení, když:

- Na displeji se zobrazí dvě vodorovné čárky.

Stiskněte tlačítko Zap/Vyp. Spotřebič není v režimu nastavení, když:

- Na displeji je zobrazena délka trvání mycího programu nebo odloženého startu.
- Pro návrat do režimu nastavení je nutné zrušit zvolený program nebo odložený start. Řiďte se pokyny v části „Volba a spuštění mycího programu“.

Zvukové signály

Zvukové signály označují:

- Konec mycího programu.
- Elektronické nastavení stupně změkčovače vody.

Před prvním použitím

Řiďte se pokyny pro jednotlivé kroky postupu:

1. Zkontrolujte, zda nastavení změkčovače vody odpovídá tvrdosti vody ve vaší oblasti. Je-li to nutné, změkčovač vody seřídte.
2. Naplňte zásobník na sůl solí pro myčky.
3. Naplňte dávkovač leštidla lešticím prostředkem.
4. Vložte do myčky nádoby a příbory.

Nastavení změkčovače vody

Změkčovač vody slouží k odstranění minerálů a solí z přiváděné vody. Minerály a soli totiž mohou mít nežádoucí účinky na provoz spotřebiče.

Tvrdost vody se měří v ekvivalentních stupnicích:

- Německé stupně (°dH).

- Závalu spotřebiče.

Chcete-li zvukové signály deaktivovat, postupujte takto:

1. Zapněte spotřebič.
2. Zkontrolujte, zda je spotřebič v režimu nastavení.
3. Současně stiskněte a podržte tlačítka funkcí B a C, dokud nezačnou kontrolky tlačítek funkcí A, B a C blikat.
4. Uvolněte tlačítka funkcí A a B.
5. Stiskněte tlačítko funkce C.
 - Kontrolky tlačítek funkcí A a B zhasnou.
 - Kontrolka tlačítka funkce C bude stále blikat.
 - Na displeji se zobrazí aktuální nastavení.

lb

Zvukové signály jsou zapnuté

Ob

Zvukové signály jsou vypnuté

6. Stiskněte opět tlačítko funkce C.
 - Na displeji se zobrazí nové nastavení.
7. Vypnutím spotřebiče uložíte nastavení.



Chcete-li zvukové signály opět aktivovat, postupujte dle výše uvedených pokynů.

5. Nastavte správný mycí program pro daný druh nádobí a stupeň znečištění.
6. Naplňte dávkovač mycího prostředku správným množstvím mycího prostředku.
7. Spusťte mycí program.



Použijete-li kombinované mycí tablety (3 v 1, 4 v 1, 5 v 1 apod.), řiďte se pokyny v části „Funkce Multitab“.

- Francouzské stupně (°TH).
 - mmol/l (milimol na litr – mezinárodní jednotka pro tvrdost vody).
 - Clarkovy stupně.
- Seřídte změkčovač vody podle tvrdosti vody ve vaší oblasti. V případě potřeby se obraťte na místní vodárenský podnik.

Tvrdość vody				Nastavení tvrdosti vody	
°dH	°TH	mmol/l	Clarkovy stupně	ručně	elektronicky
51 - 70	91 - 125	9,1 - 12,5	64 - 88	2 ¹⁾	10
43 - 50	76 - 90	7,6 - 9,0	53 - 63	2 ¹⁾	9
37 - 42	65 - 75	6,5 - 7,5	46 - 52	2 ¹⁾	8
29 - 36	51 - 64	5,1 - 6,4	36 - 45	2 ¹⁾	7
23 - 28	40 - 50	4,0 - 5,0	28 - 35	2 ¹⁾	6
19 - 22	33 - 39	3,3 - 3,9	23 - 27	2 ¹⁾	5 ¹⁾
15 - 18	26 - 32	2,6 - 3,2	18 - 22	1	4
11 - 14	19 - 25	1,9 - 2,5	13 - 17	1	3
4 - 10	7 - 18	0,7 - 1,8	5 - 12	1	2
< 4	< 7	< 0,7	< 5	1 ²⁾	1 ²⁾

1) Výchozí nastavená poloha.

2) Není zapotřebí používat sůl.

i Změkčovač vody musíte nastavit ručně a elektronicky.

Ruční nastavení

Otočte voličem tvrdosti vody do polohy 1 nebo 2 (viz tabulka).

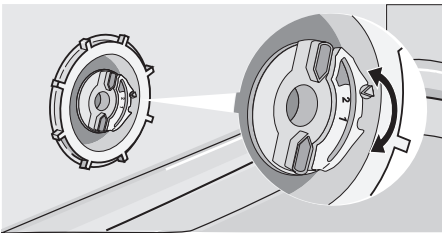

Elektronické nastavení

1. Zapněte spotřebič.
2. Zkontrolujte, zda je spotřebič v režimu nastavení.
3. Současně stiskněte a podržte tlačítka funkcí B a C, dokud nezačnou kontrolky tlačítek funkcí A, B a C blikat.

4. Uvolněte tlačítka funkcí B a C.
5. Stiskněte tlačítko funkce A.
 - Kontrolky tlačítek funkcí B a C zhasnou.
 - Kontrolka tlačítka funkce A bude stále blikat.
 - Na displeji se zobrazí aktuální nastavení.
 - Přerušované zvukové signály oznámí aktuální nastavení.

- Příklad: na displeji se objeví **5 L / 5** přerušovaných zvukových signálů = stupeň 5.
6. Opakovaně stiskněte tlačítko funkce A, dokud se na displeji nezobrazí potřebné nastavení.
 7. Stisknutím tlačítka Zap/Vyp nastavení uložíte.

i Pokud je změkčovač vody nastaven elektronicky na stupeň 1, zůstane kontrolka soli zhasnutá.

Použití soli do myčky

Při doplňování soli do zásobníku postupujte takto:

1. Otočte víčkem zásobníku na sůl směrem doleva.
2. Naplňte zásobník na sůl 1 litrem vody (pouze při prvním použití).
3. K doplnění soli použijte trychtýř.

4. Odstraňte sůl, která se vysypala okolo zásobníku na sůl.
5. Otočením víčka směrem doprava zásobník na sůl zavřete.

i Při doplňování zásobníku na sůl je normální, že z něj vytéká voda.

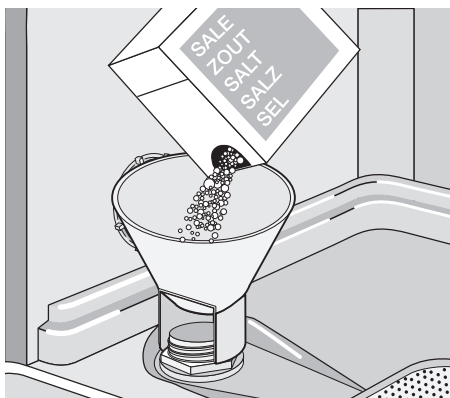

Použití mycího prostředku a leštidla

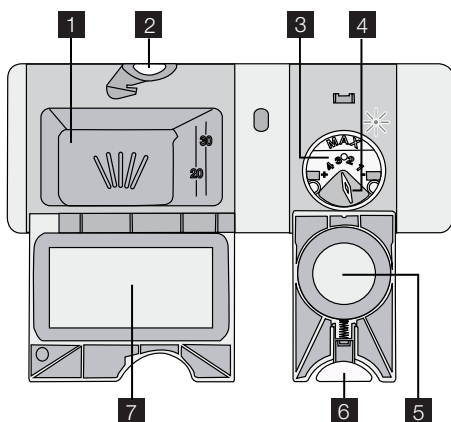

Použití mycího prostředku

-  Abyste chránili životní prostředí, nepoužívejte více mycího prostředku, než je nutné. Řiďte se doporučením výrobce uvedeným na obalu mycího prostředku.

Při doplňování dávkovače mycího prostředku postupujte takto:

1. Stiskněte uvolňovací tlačítko **2**, abyste otevřeli víčko **7** dávkovače mycího prostředku.
2. Mycí prostředek nasypete/nalijte do dávkovače **1**.
3. Pokud má mycí program fázi předmytí, nasypete/nalijte trochu mycího prostředku na vnitřní stranu dvířek myčky.

4. Pokud používáte mycí tablety, dejte tabletu do dávkovače mycího prostředku **1**.
5. Zavřete dávkovač mycího prostředku. Zatlačte na víčko, dokud nezaklapne.

 Různé značky mycího prostředku se rozpouštějí různě dlouho. Některé mycí tablety proto při krátkých mycích programech nedosahují nejlepších výsledků. Při použití mycích tablet proto nastavte dlouhé mycí programy, aby se zbytky mycího prostředku zcela odstranily.

Použití lešticího prostředku

 Leštidlo umožňuje usušení nádobí bez šmouh a skvrn. Dávkovač leštidla automaticky přidá lešticí prostředek při poslední oplachovací fázi.

Při doplňování dávkovače leštidla postupujte takto:

1. Stiskněte uvolňovací tlačítko **6**, abyste otevřeli víčko **5** dávkovače leštidla.
2. Naplňte dávkovač leštidla **3** lešticím prostředkem. Značka „max.“ ukazuje maximální hladinu.
3. Rozlité leštidlo setřete savým hadříkem, aby se při mycím programu netvořilo přílišné množství pěny.
4. Zavřete dávkovač leštidla. Zatlačte na víčko, dokud nezaklapne.

Nastavte dávkování leštidla

Výrobní nastavení: poloha 3.

Dávkování leštidla můžete nastavit mezi polohou 1 (nejnižší dávkování) a 4 (nejvyšší dávkování).

Funkce Multitab

Funkce Multitab je určena pro kombinované mycí tablety.

Tyto tablety obsahují mycí prostředek, leštidlo a sůl pro myčky. Některé druhy tablet mohou obsahovat ještě další složky.

Zkontrolujte, zda jsou tyto tablety vhodné pro tvrdost vody ve vaší oblasti. Řiďte se pokyny výrobce.

Když nastavíte funkci Multitab, zůstane nastavená, dokud ji nevypnete.

Funkce Multitab vypne dávkování soli a leštidla.

Funkce Multitab vypne kontrolky dávkování soli a leštidla.

Při použití funkce Multitab se délka programu může prodloužit.

i Funkci Multitab zapněte ještě před spuštěním mycího programu.

Otočením voliče leštidla **4** můžete zvýšit nebo snížit dávku leštidla.

Funkci Multitab nemůžete vypnout v průběhu programu.

Zapnutí funkce Multitab:

- Stiskněte tlačítko Multitab. Rozsvítí se kontrolka Multitab.

Vypnutí funkce Multitab a oddělené použití mycího prostředku, soli a leštidla:

1. Stiskněte tlačítko Multitab. Kontrolka Multitab zhasne.
2. Doplněte zásobník soli a leštidla.
3. Nastavte změkčovač vody na nejvyšší stupeň.
4. Spusťte mycí program bez nádobí.
5. Seřďte změkčovač vody podle tvrdosti vody ve vaší oblasti.
6. Seřďte dávkování leštidla

Vkládání příborů a nádobí

Rady a tipy

Nepoužívejte myčku k mytí předmětů, které nasávají vodu (houby, savé utěrky apod.).

- Před vložením nádobí a příborů do myčky proveďte tyto kroky:
 - Odstraňte zbytky potravin.
 - Připálené zbytky jídel v nádobách nechte změkknout.
- Při vkládání nádobí a příborů do myčky proveďte tyto kroky:
 - Duté nádobí (např. šálky, sklenice, hrnce) pokládejte dnem vzhůru.
 - Dbejte na to, aby se v nádobí nebo v hlubokém dnu nemohla držet voda.
 - Dbejte na to, aby se nádobí nebo příbory nelepily k sobě.
 - Dbejte na to, aby se sklenice vzájemně nedotýkaly.
 - Malé předměty vložte do košíčku na příbory.
 - Lžíce promíchejte s dalšími příbory, aby se neslepily dohromady.
 - Nádobí naskládejte tak, aby se voda dostala na všechny jeho části.

- Na plastovém nádobí a hrcích s nepřilnavým povrchem se mohou držet vodní kapky.
- Lehké kusy vložte do horního koše. Dbejte na to, aby jednotlivé kusy nádobí nehybaly.

Dolní koš

Dolní koš je určen pro pánve, talíře, salátové mísy a příbory. Servírovací podnosy a velké poklice lze naskládat po stranách koše.

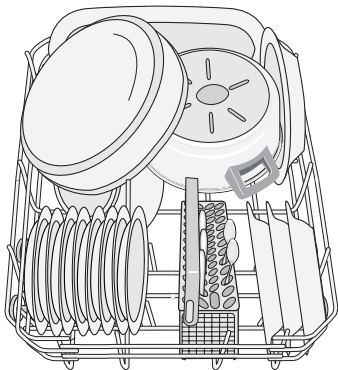
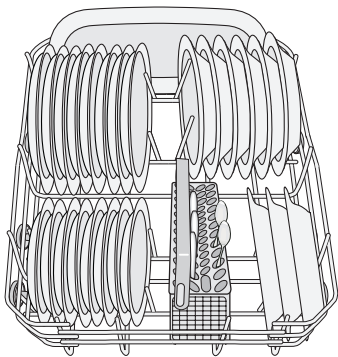

Řady držáků v dolním koši lze sklopit a získat tak místo k uložení hrnců, pánví a velkých mís.

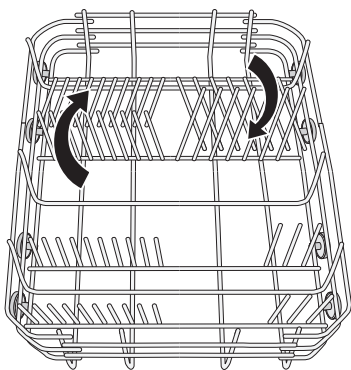

Košíček na příbory

Chcete-li vložit příbory do košíčku na příbory, sklopte držadlo.

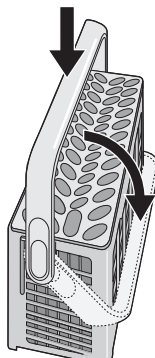

Pokud velikost příborů neumožňuje použití mřížky, můžete ji složit.

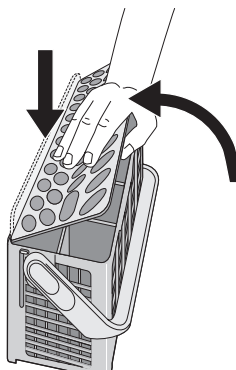

Vidličky a lžice vkládejte rukojetmi směrem dolů.
Nože rukojetmi směrem nahoru.

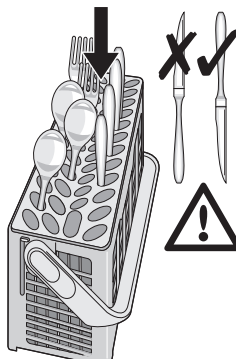

Lžice promíchejte s dalšími příbory, aby se neslepily dohromady.

Horní koš

Horní koš je určen pro talíře (maximálně 24 cm v průměru), podšálky, misky na salát, šálky, sklenice, hrnky a pokličky. Nádobí naskládejte tak, aby se voda dostala na všechny jeho části.

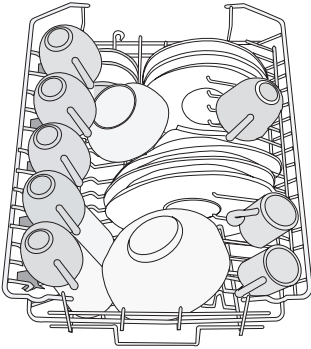

Sklenice s dlouhou nožkou položte na držáky na šálky s nožkou nahoru. Při mytí delších kusů vyklopte držáky šálků nahoru.

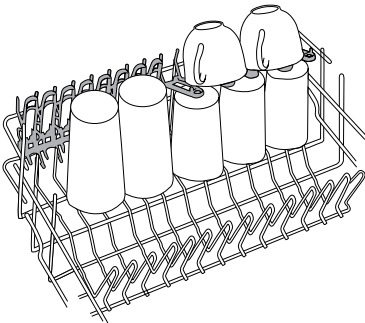

Seřízení výšky horního koše

Horní koš lze nastavit do dvou poloh a lépe tak nádobí rozložit.

Volba a spuštění mycího programu

Zvolení a spuštění mycího programu bez odloženého startu

1. Zapněte spotřebič.
2. Zkontrolujte, zda je spotřebič v režimu nastavení.
3. Zvolte mycí program. Říďte se pokyny v části „Mycí programy“.
 - Na displeji se objeví číslo mycího programu.

Maximální výška nádobí v:

	horním koši	dolním koši
Vyšší poloha	20 cm	31 cm
Nižší poloha	24 cm	27 cm

Při posunu horního koše do vyšší polohy:

1. Vytáhněte koš až na doraz.
2. Opatrně zvedněte obě strany nahoru, až se mechanismus zachytí a koš je ve stabilní poloze.

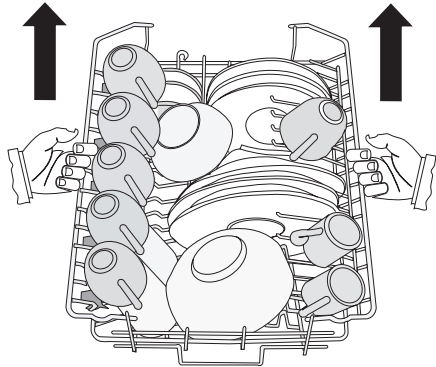

Při posunu horního koše do nižší polohy:

1. Vytáhněte koš až na doraz.
2. Opatrně zvedněte obě strany nahoru.
3. Podržte mechanismus a nechte ho pomalu klesnout dolů.



Pozor

- Nezdvihejte, ani nespouštějte koš pouze na jedné straně.
- Jestliže je koš ve vyšší poloze, nedávejte šálky na držáky na šálky.

4. V případě potřeby zvolte jednu nebo více funkcí.

5. Zavřete dveře myčky. Mycí program se spustí automaticky.

Nastavení a spuštění programu s odloženým startem

1. Zapněte spotřebič a zvolte mycí program.

2. Opakovaně stiskněte tlačítko odloženého startu, dokud se na displeji nezobrazí požadovaný počet hodin pro odložený start.
3. Zavřete dveře spotřebiče.
 - Odpočet se spustí automaticky.
 - Po uplynutí nastaveného času se automaticky spustí mycí program.

i Otevřením dveří spotřebiče se odpočítávání přeruší. Když dveře opět zavřete, bude odpočítávání pokračovat od okamžiku přerušeni.

Přerušení mycího programu

- Otevřete dvířka myčky.
 - Mycí program se zastaví.
- Zavřete dvířka myčky.
 - Program pokračuje od okamžiku, ve kterém byl přerušen.

Zrušení mycího programu nebo odloženého startu

i Pokud mycí program nebo odložený start ještě nezačaly, můžete volbu změnit.

Pokud už mycí program nebo odložený start běží, není možné volbu změnit. Novou volbu je možné provést jedině po zrušení mycího programu nebo odloženého startu.

i Jestliže zrušíte odložený start, automaticky se také zruší zvolený mycí program. Mycí program musíte zvolit znovu.

1. Stiskněte a podržte tlačítko Zrušit, dokud se na displeji nezobrazí dvě vodorovné čárky.

2. Před spuštěním nového mycího programu zkontrolujte, zda je v dávkovači mycí prostředek.

Na konci mycího programu

- Spotřebič se automaticky zastaví.
 - Zazní zvukový signál.
1. Otevřete dveře myčky.
 - Na displeji se objeví 0.
 - Rozsvítí se kontrolka konce programu.
 2. Vypněte spotřebič.
 3. Aby nádobí lépe oschlo, ponechte dveře myčky pár minut otevřené.

i • Pokud spotřebič nevypnete, po třech minutách od konce mycího programu:

- zhasnou všechny kontrolky,
- na displeji se zobrazí jedna vodorovná čárka
- a zhasne optický signál.

Tím se snižuje spotřeba energie.

Stiskněte některé z tlačítek (kromě tlačítka Zap/Vyp) a displej a kontrolky se opět rozsvítí.





Vyjmutí nádobí

- Nádobí před vyjmutím z myčky nechte vychladnout. Horké nádobí se snadněji rozbije.
- Nejprve vyjměte nádobí z dolního koše, a potom z koše horního.
- Na stěnách a dvířkách myčky může být voda. Nerezový povrch chladne rychleji než nádobí.

Mycí programy

Mycí programy

Program	Stupeň znečištění	Typ nádobí	Popis programu	Úspora energie ¹⁾
1 AUTO Automatický 45 °- 70 °C ²⁾	Jakékoli	Nádobí, přibory, hrnce a pánve	Předmytí Hlavní mytí 45 °C nebo 70 °C 1 nebo 2 průběžné oplachy Závěrečný oplach Sušení	Ano, má účinek.
2  Intenzivní 70 °C	Velmi znečištěné	Nádobí, přibory, hrnce a pánve	Předmytí Hlavní mytí 70 °C 2 průběžné oplachy Závěrečný oplach Sušení	Ano, má účinek.

Program	Stupeň znečištění	Typ nádobí	Popis programu	Úspora energie ¹⁾
3  Rychlý 60 °C 3)	Normálně nebo lehce znečištěné	Nádobí a příbory	Hlavní mytí 60 °C Oplach	Ano, nemá účinek.
4 ECO Úsporný 50 °C ⁴⁾	Normálně znečištěné	Nádobí a příbory	Předmytí Hlavní mytí 50 °C 1 průběžný oplach Závěrečný oplach Sušení	Ano, má účinek.
5  Jedna hodina 55 °C	Lehce znečištěné	Nádobí a příbory	Hlavní mytí 55 °C 1 průběžný oplach Závěrečný oplach	Ano, nemá účinek.
6  Sklo 45 °C	Normálně nebo lehce znečištěné	Křehké nádobí a sklo	Hlavní mytí 45 °C 1 průběžný oplach Závěrečný oplach Sušení	Ano, má účinek.
7   Oplach	Tento program poskytuje rychlé opláchnutí nádobí, aby se zabránilo přilepení zbytků jídla na nádobí a nepříjemnému zápachu vycházejícímu ze spotřebiče. Pro tento program nepoužívejte mycí prostředek.		1 studený oplach	Ano, nemá účinek.



1) U programů, kde má tato funkce účinek, je úspora energie mezi 10 % a 25 %.

2) Spotřebič automaticky upravuje teplotu a množství vody. Závisí to na množství nádobí v myčce a na úrovni jeho znečištění. Délka programu, spotřeba vody nebo spotřeba energie se mohou změnit.

3) Pokud chcete umýt jen malé množství nádobí, poskytuje tento program úsporné řešení s dokonalými mycími výsledky.

4) Testovací program pro zkušební. Testovací údaje najdete v příloženém letáku.

Údaje o spotřebě

Program	Délka (minuty)	Energie (kWh)	Voda (litry)
1 AUTO Automatický 45 °- 70 °C	80 - 125	0,8 - 1,3	10 - 19
2  Intenzivní 70 °C	105 - 115	1,6 - 1,8	19 - 21
3  Rychlý 60 °C	30	0,8	8
4 ECO Úsporný 50 °C	160 - 170	0,8 - 0,9	12 - 13
5  Jedna hodina 55 °C	45 - 55	0,8 - 0,9	10 - 11

Program	Délka (minuty)	Energie (kWh)	Voda (litry)
6 D Sklo 45 °C	65 - 75	0,6 - 0,7	11 - 12
7 Oplach	12	0,1	3,5

i Tyto hodnoty se mohou měnit v závislosti na tlaku a teplotě vody, na kolísání v dodávce proudu a na množství nádobí.

Čištění a údržba

Vyjmutí a čištění filtrů

Zanesené filtry zhoršují výsledky mytí nádobí. Spotřebič je vybaven třemi filtry:

1. Hrubý filtr (A)
2. Mikrofiltr (B)
3. Plochý filtr (C)

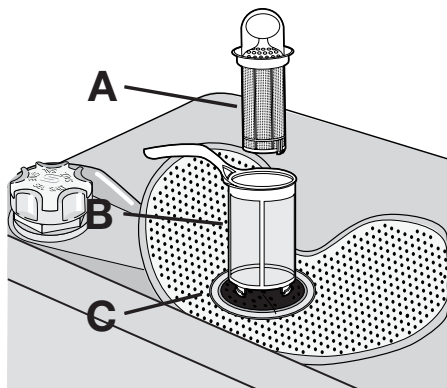

1. Uvolněte systém filtrů otočením držadla mikrofiltru (B) o přibližně 1/4 směrem doleva.

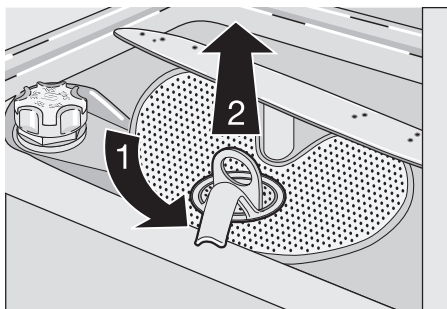

2. Filtrový systém vyjměte.
3. Podržte hrubý filtr (A) za držadlo s otvorem.
4. Hrubý filtr (A) vytáhněte z mikrofiltru (B).
5. Vytáhněte plochý filtr (C) ze dna myčky.

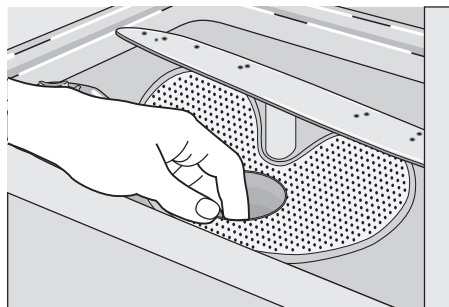

6. Filtry omyjte pod tekoucí vodou.
7. Plochý filtr (C) vložte zpět do dna myčky.
8. Hrubý filtr (A) vložte do mikrofiltru (B) a oba filtry přitiskněte k sobě.
9. Vraťte systém filtrů na své původní místo.
10. Zablokujte ho otočením držadla mikrofiltru (B) doprava, až zacvakne do správné polohy.

Čištění ostříkovačích ramen

Ostříkovačí ramena nevyjímejte. Jestliže se otvory v ostříkovačích ramenech zanesou nečistotami, odstraňte je párátkem.

Čištění vnějšího povrchu

Vnější povrch spotřebiče a ovládací panel otírejte vlhkým měkkým hadříkem. Používejte pouze neutrální mycí prostředky. Nepoužívejte prostředky s drsnými částicemi, drátěnky nebo rozpouštědla (např. aceton).

Co dělat, když...

Myčka nezačne mýt nebo se během mytí zastavuje.

Nejprve zkuste najít řešení problému (podle tabulky). Pokud řešení nenajdete, kontaktujte servisní středisko.

Problém	Poruchový kód	Možná příčina	Možné řešení
Myčka se neplní vodou.	Na displeji se objeví ,10	Vodovodní kohout je zablokovaný nebo zanesený vodním kamenem.	Vyčistěte vodovodní kohout.
		Příliš nízký tlak vody.	Kontaktujte vaši vodárenskou společnost.
		Vodovodní kohoutek je zavřený.	Otevřete vodovodní kohoutek.
		Filtr v přívodní hadici je zanesený.	Vyčistěte filtr.
		Přívodní hadice není správně připojena.	Zkontrolujte, zda je připojení správné.
Spotřebič nevypouští vodu.	Na displeji se objeví ,20	Přípojka sifonu je zablokovaná.	Vyčistěte přípojku sifonu.
		Vypouštěcí hadice je nesprávně připojena.	Zkontrolujte, zda je připojení správné.
		Vypouštěcí hadice je poškozená.	Ujistěte se, že vypouštěcí hadice není poškozená.
Je aktivován systém proti vyplavení.	Na displeji se objeví ,30		Zavřete vodovodní kohout a obraťte se na servisní středisko.
Nespustil se program.		Dveře spotřebiče jsou otevřené.	Zavřete správně dveře spotřebiče.
		Síťová zástrčka není zasunutá do zásuvky.	Zasuňte ji do zásuvky.
		Je spálená pojistka v pojistkové skříni vaší domácnosti.	Vyměňte pojistku (aktivujte jistič).
		Je nastavený odložený start.	Pokud chcete zrušit odložený start, řiďte se pokyny v části „Volba a spuštění mycího programu“.

Po kontrole spotřebič zapněte. Program bude pokračovat od okamžiku, ve kterém byl přerušen.

Pokud se závada objeví znovu, obraťte se na servisní středisko.

Pokud se na displeji zobrazí jiný poruchový kód, obraťte se na servisní středisko.

Potřebné údaje pro servisní středisko najdete na typovém štítku.

Doporučujeme, abyste si údaje napsali zde:

Model (MOD.)
 Výrobní číslo (PNC)
 Sériové číslo (S.N.)

Nádobí není dostatečně umyté nebo suché

Problém	Možná příčina	Možné řešení
Nádobí není čisté.	Zvolený mycí program není vhodný pro daný druh nádobí a stupeň znečištění.	Ujistěte se, že je zvolený mycí program vhodný pro daný druh nádobí a stupeň znečištění.
	Košě myčky nebyly naplněny správně. Voda se nedostala na všechny části nádobí.	Rozložte nádobí v koších správně.
	Ostříkovací ramena se nemohou volně otáčet kvůli špatně uloženému nádobí.	Ujistěte se, že nesprávně uložené nádobí nebrání v pohybu ostříkovacích ramen.
	Filtry jsou zanesené nebo nesprávně sestavené a umístěné.	Zkontrolujte, zda jsou filtry čisté a správně sestavené a nainstalované.
	Nedostatečné množství mycího prostředku nebo prostředek chybí.	Ujistěte se, že je množství mycího prostředku dostatečné.
Částečky vodního kamene na nádobí.	Zásobník na sůl je prázdný.	Naplňte zásobník na sůl solí pro myčky.
	Nesprávné nastavení změkčovače vody.	Seřídte změkčovač vody.
	Uzávěr zásobníku na sůl není správně zavřený.	Zkontrolujte, zda je víčko zásobníku na sůl správně zavřené.
Na nádobí a skle jsou šmouhy, mléčné skvrny nebo modravý potah.	Příliš vysoká dávka leštidla.	Snižte dávkování leštidla.
Na nádobí a skle jsou zaschlé vodní kapky.	Příliš nízká dávka leštidla.	Zvyšte dávkování leštidla.
	Příčinou může být mycí prostředek.	Použijte jinou značku mycího prostředku.
Nádobí je mokré.	Nastavili jste mycí program bez sušící fáze nebo se zkrácenou sušící fází.	Nechte dvířka myčky na několik minut pootevřená, a teprve potom nádobí vyjměte
Nádobí je vlhké a matné.	Dávkovač leštidla je prázdný.	Naplňte dávkovač leštidla leštičím prostředkem.
	Je zapnutá funkce Multitab. (Dávkovač leštidla se automaticky vypne.)	Zapněte dávkovač leštidla. Postupujte podle pokynů v části „Vypnutí/zapnutí dávkovače leštidla“.

Jak zapnout dávkovač leštidla

1. Zapněte spotřebič.
2. Zkontrolujte, zda je spotřebič v režimu nastavení.
3. Současně stiskněte a podržte tlačítka funkcí B a C.
 - Kontrolky ukazatele programů tlačítek funkcí A, B a C začnou blikat.
4. Uvolněte tlačítka funkcí B a C.
5. Stiskněte tlačítko funkce B.
 - Kontrolky tlačítek funkcí A a C zhasnou.

- Kontrolka tlačítka funkce B bude stále blikat.
- Na displeji se zobrazí aktuální nastavení.

0d

Dávkovač leštidla je vypnutý.

1d

Dávkovač leštidla je zapnutý.

6. Stiskněte opět tlačítko funkce B.
 - Na displeji se zobrazí nové nastavení.
7. Vypnutím spotřebiče uložíte nastavení.

Technické údaje

Rozměry	Šířka	446 mm
	Výška	818 - 898 mm
	Hloubka	550 mm
Tlak přívodu vody	Minimální	0,5 barů (0,05 MPa)
	Maximální	8 barů (0,8 MPa)
Přívod vody ¹⁾	Studená nebo teplá voda	maximálně 60 °C
Kapacita	Jídelní soupravy	9

1) Přívodní hadici připojte ke kohoutku se závitem 3/4".

- i** Na typovém štítku na vnitřním okraji dvířek spotřebiče jsou uvedeny údaje pro elektrické připojení.
- i** Pokud odebíráte horkou vodu z alternativních zdrojů (např. solární či fotovoltaické panely nebo větrná energie), použijte horkou vodu ke snížení spotřeby energie.

Poznámky k ochraně životního prostředí

Symbol  na výrobku nebo jeho balení udává, že tento výrobek nepatří do domácího odpadu. Je nutné odvézt ho do sběrného místa pro recyklaci elektrického a elektronického zařízení. Zajištěním správné likvidace tohoto výrobku pomůžete zabránit negativním důsledkům pro životní prostředí a lidské zdraví, které by jinak byly způsobeny

nevhodnou likvidací tohoto výrobku. Podrobnější informace o recyklaci tohoto výrobku zjistíte u příslušného místního úřadu, služby pro likvidaci domovního odpadu nebo v obchodě, kde jste výrobek zakoupili. Recyklujte materiály označené symbolem . Obaly vyhodte do příslušných nádob k recyklaci.

Electrolux. Thinking of you.

Viac o nás na www.electrolux.com

Obsah

Bezpečnostné pokyny	36	Vkladanie jedálenského príboru a riadu	44
Popis výrobku	39	Výber a spustenie umývacieho programu	46
Ovládací panel	39	Umývacie programy	47
Pred prvým použitím	41	Ošetrovanie a čistenie	49
Nastavenie zmäkčovača vody	41	Čo robiť, keď...	50
Používanie soli do umývačky riadu	42	Technické údaje	52
Používanie umývacieho prostriedku a leštidla	43	Ochrana životného prostredia	52
Funkcia Multitab	44		



Zmeny vyhradené



Bezpečnostné pokyny

Pred inštaláciou a použitím si pozorne prečítajte túto príručku:

- Pre vašu osobnú bezpečnosť a ochranu vášho majetku.
- Pre ohľaduplnosť k životnému prostrediu.
- Pre správnu prevádzku spotrebiča.

Túto príručku nechávajte vždy so spotrebičom, aj keď sa presťahujete alebo ho predáte.

Výrobca nie je zodpovedný za nesprávnu inštaláciu a používanie, ktoré spôsobia poškodenie.

Bezpečnosť detí a zraniteľných osôb

- Spotrebič nesmú používať osoby, vrátane detí, so zníženou fyzickou, zmyslovou alebo mentálnou spôsobilosťou ani osoby s nedostatočnými skúsenosťami alebo znalosťami. Musia byť pod dozorom alebo musia byť poučené o správnej obsluhu spotrebiča osobou zodpovednou za ich bezpečnosť.
- Obaly ukladajte mimo dosahu detí. Hrozí riziko udusenía alebo fyzického zranenia.
- Všetky umývacie a podobné prostriedky uskladňujte na bezpečnom mieste. Nedovoľte deťom, aby sa dotýkali umývacích prostriedkov.
- Keď sú dverka otvorené, nedovoľte deťom ani malým domácim zvieratám, aby sa k spotrebiču priblížili.

Všeobecné bezpečnostné pokyny

- Nemeňte technické vlastnosti spotrebiča. Hrozí nebezpečenstvo poranenia alebo poškodenia spotrebiča.
- Dodržiavajte bezpečnostné pokyny výrobcu umývacieho prostriedku, aby ste predišli popáleninám očí, úst alebo hrdla.
- Vodu zo spotrebiča nepite. Zvyšky umývacieho prostriedku môžu zostať v spotrebiči.
- Keď spotrebič naplníte riadom alebo z neho riad vyberiete, vždy zatvorte dverka, aby ste predišli úrazom a aby niekto nespadol na otvorené dverka.
- Na otvorené dverka si nesadajte ani na ne nestúpajte.

Používanie

- Tento spotrebič je určený iba na použitie v domácnosti. Spotrebič nepoužívajte na komerčné, priemyselné alebo iné účely.
- Spotrebič používajte iba na účely, pre ktoré je určený. Predídete tak fyzickému poraneniu osôb alebo poškodeniu na majetku.
- Spotrebič používajte výhradne na umývanie riadu, ktorý je vhodný na umývanie v umývačke.
- Horľavé produkty alebo veci, ktoré obsahujú horľavé látky, nekladajte do spotrebiča, do jeho blízkosti ani naň. Hrozí nebezpečenstvo výbuchu alebo požiaru.
- Nože a všetky zahrotené predmety vkladajte do košíka na príbor hrotmi dolu. Ak

to nie je možné, uložte ich vodorovne do vrchného košíka alebo do košíka na nože. (Nie všetky modely majú košík na nože).

- Používajte iba prípravky určené pre umývačky riadu (umývací prostriedok, soľ, leštidlo)
- Druhy soli, ktoré nie sú určené pre umývačky riadu, môžu poškodiť zmäkčovač vody.
- Spotrebič naplňte soľou pred spustením umývacieho programu. Zrnká soli a slaná voda môžu spôsobiť hrdzavenie alebo vytvorí dieru v spodnej časti spotrebiča.
- Nikdy nedopĺňajte do dávkovača leštidla iný prípravok (napr. umývací prostriedok pre umývačky riadu alebo tekutý umývací prostriedok). Spôsobilo by to poškodenie spotrebiča.
- Pred spustením umývacieho programu skontrolujte, či sa sprchovacie ramená môžu voľne otáčať.
- Ak otvoríte dvierka, kým je spotrebič v činnosti, môže uniknúť horúca para. Hrozí riziko popálenia pokožky.
- Riad z umývačky riadu nevyberajte, kým sa neukončí umývací program.

Ošetrovanie a čistenie

- Pred vykonávaním údržby spotrebič vypnite a vyťahnite jeho zástrčku zo zásuvky elektrickej siete.
- Nepoužívajte horľavé produkty ani produkty, ktoré spôsobujú koróziu.
- Nepoužívajte spotrebič bez filtrov. Skontrolujte, či sú filtre namontované správne. Nesprávna montáž spôsobuje neuspokojivé výsledky umývania a poškodenie spotrebiča.
- Nepoužívajte na čistenie spotrebiča prúd vody alebo paru. Hrozí nebezpečenstvo usmrtenia elektrickým prúdom a poškodenia spotrebiča.

Inštalácia

- Skontrolujte, či sa spotrebič počas prepravy žiadnym spôsobom nepoškodil. Poškodený spotrebič nezapájajte. V prípade potreby kontaktujte dodávateľa.
- Pred prvým použitím odstráňte všetky obalové materiály.
- Inštaláciu elektrických súčastí, zapojenie k vodovodnej sieti, nastavenie a údržbu spotrebiča smie vykonávať iba kvalifikovaný

pracovník. Predchádza sa tak riziku konštrukčného poškodenia alebo fyzického zranenia.

- Pred inštaláciou skontrolujte, či je zástrčka odpojená od zásuvky elektrickej siete.
- Steny umývačky riadu nikdy nesmiete prevrtať, aby sa nepoškodili hydraulické alebo elektrické časti.
- **Dôležité upozornenie!** Dodržiavajte pokyny uvedené na priloženej schéme pri:
 - inštalácii spotrebiča,
 - montáži nábytkových dvierok,
 - zapojení prívodnej a odtokovej hadice.
- Uistite sa, že konštrukcie, pod ktorými a vedľa ktorých je spotrebič nainštalovaný, sú bezpečné.

Ochranné opatrenia pred zamrznutím

- Spotrebič neinštalujte na mieste, kde teplota môže klesnúť pod 0 °C.
- Výrobca nezodpovedá za škody spôsobené mrazom.

Prípojenie na vodovodné potrubie

- Na pripojenie spotrebiča k zdroju vody používajte nové hadice. Nezapájajte použité hadice.
- Spotrebič nezapájajte k novým potrubiam ani k potrubiam, ktoré neboli dlho používané. Nechajte vodu tiecť niekoľko minút, až potom pripojte prívodnú hadicu.
- Pri zapájaní spotrebiča postupujte opatrne, aby ste nestlačili alebo nepoškodili vodovodné hadice.
- Skontrolujte, či sú vodovodné prípojky utiahnuté, aby sa predišlo únikom vody.
- Pri prvom použití spotrebiča sa uistite, že z hadíc neuniká voda.
- Prívodná hadica je dvojstenná a je vybavená vnútorným elektrickým káblom a bezpečnostným ventilom. Prívodná hadica je pod tlakom iba pri prietoku vody. Ak z prívodnej hadice uniká voda, bezpečnostný ventil preruší prívod vody.
 - Pri zapájaní prívodnej hadice dávajte pozor:
 - Neponárajte prívodnú hadicu, ani bezpečnostný ventil do vody.
 - Ak sú prívodná hadica alebo bezpečnostný ventil poškodené, okamžite vyťahnite zástrčku zo zásuvky elektrickej siete.

- Prívodnú hadicu s bezpečnostným ventilom vám vymení autorizované servisné stredisko.

! **Varovanie** Nebezpečné napätie.

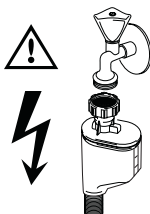

Zapojenie do elektrickej siete

- Spotrebič musí byť uzemnený.
- Skontrolujte, či elektrické údaje uvedené na výkonovom štítku spotrebiča zodpovedajú parametrom domácej elektrickej siete.
- Vždy používajte správne nainštalovanú uzemnenú zásuvku elektrickej siete.
- Nepoužívajte rozdvójky, konektory, ani predĺžovacie prívodné káble. Hrozí nebezpečenstvo požiaru.
- Nevymieňajte napájací elektrický kábel. Obráťte sa na autorizované servisné stredisko.
- Pri zapájaní spotrebiča postupujte opatrne, aby ste nestlačili alebo nepoškodili napájaciú zástrčku alebo kábel za spotrebičom.
- Skontrolujte, či je napájací elektrický kábel po inštalácii prístupný.
- Pri odpájaní spotrebiča od siete neťahajte napájací elektrický kábel. Vždy ťahajte zástrčku.

Autorizované servisné stredisko

- Spotrebič smie opravovať iba autorizovaný technik. Obráťte sa na autorizované servisné stredisko.

- Používajte iba originálne náhradné diely.

Likvidácia spotrebiča

- Aby ste predišli riziku fyzického zranenia alebo poškodenia:
 - Vytiahnite zástrčku napájacieho kábla zo zásuvky elektrickej siete.
 - Odrežte napájací elektrický kábel a likvidujte ho.
 - Zlikvidujte západku dvierok. Týmto zabránite, aby sa deti alebo malé domáce zvieratá zatvorili vo vnútri spotrebiča. Hrozí riziko udusenía

! **Varovanie** Umývacie prostriedky pre umývačku riadu sú nebezpečné a môžu spôsobiť koróziu!

- Ak sa s umývacími prostriedkami stane nejaká nehoda, okamžite sa obráťte na vaše regionálne centrum pre otravy a na lekára.
- Ak sa umývací prostriedok dostane do úst, okamžite sa obráťte na vaše regionálne centrum pre otravy a na lekára.
- Ak sa umývací prostriedok dostane do očí, okamžite sa obráťte na lekára a vypláchnite si oči vodou.
- Umývacie prostriedky pre umývačku riadu skladujte na bezpečnom mieste, kde k nim deti nebudú mať prístup.
- Ak je v dávkovači umývacieho prostriedku umývací prostriedok, nenechávajte otvorené dvierka spotrebiča.
- Dávkovač umývacieho prostriedku naplňte až pred spustením umývacieho programu.

Popis výrobku

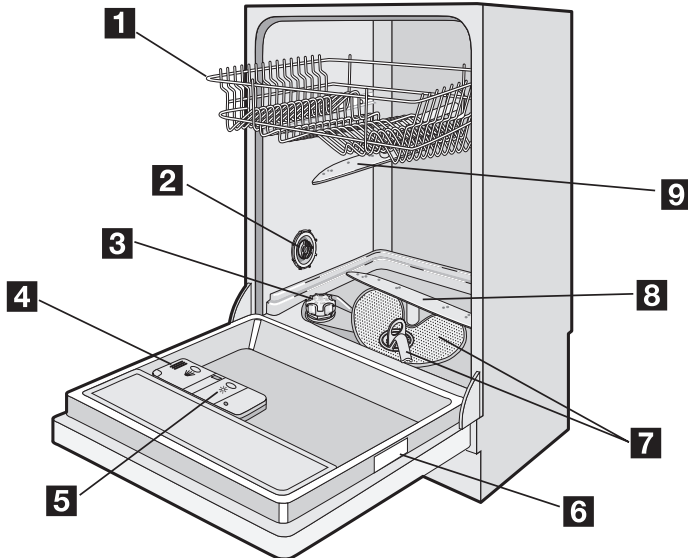

- 1** Horný kôš
- 2** Volič tvrdosti vody
- 3** Zásobník na soľ
- 4** Dávkovač umývacieho prostriedku
- 5** Dávkovač leštidla
- 6** Typový štítok
- 7** Filtre
- 8** Dolné sprchovacie rameno
- 9** Horné sprchovacie rameno

- Červené svetlo pre celú dobu umývacieho programu.
- Zelené svetlo pri ukončení umývacieho programu.
- Blikajúce červené svetlo pri poruche.

i Ak je spotrebič nainštalovaný vo vyššej polohe a nábytkové kuchynské dvere sú s ním zarovnané v jednej rovine, optický signál sa nezobrazí.



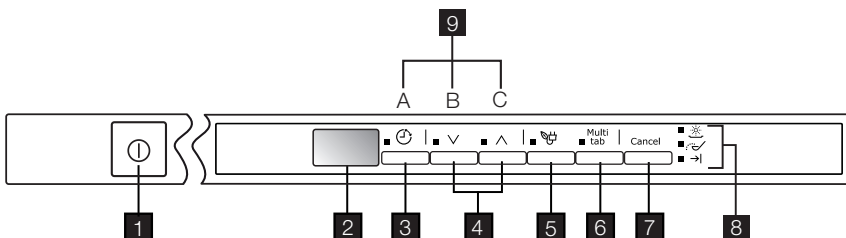

Optický signál

Po spustení umývacieho programu zobrazuje optický signál na podlahe pod dverkami spotrebiča:

Ovládací panel



- 1 Tlačidlo Zap./Vyp.
- 2 Displej
- 3 Tlačidlo Posunutý štart
- 4 Tlačidlá výberu programu
- 5 Tlačidlo úspory energie
- 6 Tlačidlo Multitab
- 7 Tlačidlo Cancel (Zrušiť)
- 8 Kontrolky
- 9 Funkčné tlačidlá

Kontrolky	
 Leštidlo 1) 	Rozsvieti sa, keď treba doplniť leštidlo do zásobníka. Pozrite časť „Používanie umývacieho prostriedku a leštidla“.
 Soľ 1) 	Rozsvieti sa, keď treba doplniť soľ do zásobníka. Pozrite časť „Používanie soli do umývačky riadu“. Po naplnení zásobníka môže zostať kontrolka svietiť ešte niekoľko hodín. Nemá to nepriaznivé účinky na prevádzku spotrebiča.
Koniec programu 	Svieti po skončení umývacieho programu.

1) Keď sú zásobník na soľ alebo leštidlo prázdne, príslušné kontrolky sa nerozsvietia, kým je v činnosti umývací program.

Displej

Displej zobrazuje:

- Elektronické nastavenie úrovne zmäkčovača vody.
- Zapnutie/vypnutie dávkovača leštidla (iba ak je aktívna funkcia Multitab).
- Číslo umývacieho programu.
- Zostávajúca doba do ukončenia umývacieho programu.
- Ukončenie umývacieho programu. Na displeji sa zobrazuje nula.
- Zostávajúca doba do ukončenia posunutého štartu.
- Kódy porúch.
- Aktivácia/zrušenie zvukových signálov.

Tlačidlo Posunutý štart

Toto tlačidlo použijajte na posunutie štartu umývacieho programu v rozmedzí 1 až 19 hodín. Pozrite časť „Výber a spustenie umývacieho programu“.

Tlačidlá výberu programu

Pomocou týchto tlačidiel môžete zvoliť umývacie programy. Stláčajte opakovane jedno z tlačidiel, kým sa na displeji nezobrazí číslo požadovaného programu.

Podrobnejšie informácie o umývacích programoch nájdete v tabuľke „Umývacie programy“.

Tlačidlo úspory energie

Táto funkcia znižuje teplotu vo fáze sušenia. Úspora energie predstavuje 10 až 25 %.

-  Po ukončení programu môže byť riad ešte mokrý. Odporúčame otvoriť dverka spotrebiča a nechať, aby sa riad vysušil prirodzene.

Táto funkcia je k dispozícii pri všetkých umývacích programoch. Po stlačení tlačidla sa rozsvieti príslušná kontrolka.

Funkcia úspory energie pri niektorých programoch nemá účinok. Pozrite tabuľku „Umývacie programy“.

Tlačidlo Multitab

Stlačením tohto tlačidla zapnete/vypnete funkciu Multitab. Pozrite časť „Funkcia Multitab“.

Tlačidlo Zrušiť

Týmto tlačidlom môžete zrušiť prebiehajúci umývací program alebo posunúť štart. Pozrite kapitolu „Výber a spustenie umývacieho programu“.

Funkčné tlačidlá

Funkčné tlačidlá používajte pri nasledujúcich operáciách:

- Elektronická úprava úrovne zmäkčovača vody. Pozrite časť „Nastavenie zmäkčovača vody“.
- Vypnutie/zapnutie dávkovača leštidla, keď je zapnutá funkcia Multitab. Pozrite časť „Čo robiť, keď...“
- Vypnutie/zapnutie zvukových signálov. Pozrite časť „Zvukové signály“.

Nastavovací režim

Pri týchto operáciách musí byť spotrebič v nastavovacom režime:

- Výber a spustenie umývacieho programu alebo posunutého štartu.
- Elektronická úprava úrovne zmäkčovača vody.
- Vypnutie/zapnutie zvukových signálov.
- Vypnutie/zapnutie dávkovača leštidla.

Stlačte tlačidlo Zap./Vyp. Spotrebič je v nastavovacom režime, keď:

- sa na displeji zobrazia dve vodorovné čiarky.

Stlačte tlačidlo Zap./Vyp. Spotrebič nie je v nastavovacom režime, keď:

- displej zobrazuje trvanie umývacieho programu alebo posunutý štart.
 - Je nutné zrušiť program alebo posunutý štart, aby ste sa dostali späť k nastavovaciemu režimu. Pozrite časť „Výber a spustenie umývacieho programu“.

Zvukové signály

Zvukové signály indikujú:

Pred prvým použitím

Pri každom kroku postupu dodržiavajte tieto pokyny:

1. Skontrolujte, či nastavenie zmäkčovača vody sa zhoduje s tvrdosťou vody vo vašej oblasti. Podľa potreby nastavte zmäkčovač vody.
2. Naplňte zásobník na soľ soľou do umývačky riadu.
3. Naplňte dávkovač leštidla leštidlom.
4. Do umývačky riadu vložte príbor a riad na umývanie.

Nastavenie zmäkčovača vody

Zmäkčovač vody odstraňuje minerály a soli z privádzanej vody. Minerály a soli môžu nepriaznivo ovplyvniť činnosť spotrebiča.

- Koniec umývacieho programu.
- Elektronické nastavenie úrovne zmäkčovača vody
- Poruchu spotrebiča.

Pri vypnutí zvukových signálov postupujte takto:

1. Zapnite spotrebič.
2. Skontrolujte, či je spotrebič v nastavovacom režime.
3. Stlačte a podržte funkčné tlačidlá B a C, až kým nezačnú blikať funkčné tlačidlá A, B a C.
4. Uvoľnite funkčné tlačidlá A a B.
5. Stlačte funkčné tlačidlo C.
 - Kontrolky funkčných tlačidiel A a B zhasnú.
 - Kontrolka funkčného tlačidla C bliká.
 - Na displeji sa zobrazí aktuálne nastavenie.

lb

Zvukové signály sú aktivované.

Ob

Zvukové signály sú zrušené.

6. Znovu stlačte funkčné tlačidlo C.
 - Na displeji sa zobrazí nové nastavenie.
 7. Vypnutím spotrebiča sa operácia uloží.
- i** Zvukové signály znova aktivujete podľa vyššie uvedeného postupu.

5. Nastavte správny umývací program pre druh náplne a znečistenie.
6. Naplňte dávkovač umývacieho prostriedku správnym množstvom prostriedku.
7. Zapnite umývací program.

- i** Ak používate kombinované tablety umývacieho prostriedku („3 v 1“, „4 v 1“, „5 v 1“), pozrite si kapitolu „Funkcia Multitab“.

Príslušné stupnice merajú tvrdosť vody:

- Nemecké stupne (dH°)
- Francúzske stupne (°TH)

- mmol/l (milimóly na liter – medzinárodná jednotka tvrdosti vody).
- Clarkove stupne.

Zmäkčovač vody nastavte na tvrdosť vody v mieste, kde bývate. Podľa potreby sa obráťte na dodávateľa vody.

Tvrdosť vody				Nastavenie tvrdosti vody	
°dH	°TH	mmol/l	Clark	ručne	elektronicky
51 - 70	91 - 125	9,1 - 12,5	64 - 88	2 ¹⁾	10
43 - 50	76 - 90	7,6 - 9,0	53 - 63	2 ¹⁾	9
37 - 42	65 - 75	6,5 - 7,5	46 - 52	2 ¹⁾	8
29 - 36	51 - 64	5,1 - 6,4	36 - 45	2 ¹⁾	7
23 - 28	40 - 50	4,0 - 5,0	28 - 35	2 ¹⁾	6
19 - 22	33 - 39	3,3 - 3,9	23 - 27	2 ¹⁾	5 ¹⁾
15 - 18	26 - 32	2,6 - 3,2	18 - 22	1	4
11 - 14	19 - 25	1,9 - 2,5	13 - 17	1	3
4 - 10	7 - 18	0,7 - 1,8	5 - 12	1	2
< 4	< 7	< 0,7	< 5	1 ²⁾	1 ²⁾

1) Nastavenie z výroby.

2) Netreba používať soľ.

- i** Zmäkčovač vody musíte nastaviť ručne alebo elektronicky.

Ručné nastavenie

Otočte volič tvrdosti vody do polohy 1 alebo 2 (pozrite tabuľku).

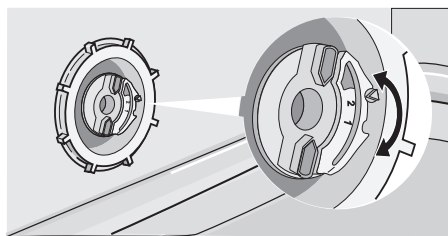

Elektronická úprava

1. Zapnite spotrebič.
2. Skontrolujte, či je spotrebič v nastavovacom režime.
3. Stlačte a podržte funkčné tlačidlá B a C, až kým nezačnú blikať funkčné tlačidlá A, B a C.

4. Uvoľníte funkčné tlačidlá B a C.
5. Stlačte funkčné tlačidlo A.
 - Kontrolky funkčných tlačidiel B a C zhasnú.
 - Kontrolka funkčného tlačidla A bude ďalej blikať.
 - Na displeji sa zobrazí aktuálne nastavenie.
 - Prerušované zvukové signály indikujú aktuálne nastavenie.
- Príklad: displej zobrazuje: **5 L** /5 prerušovaných zvukových signálov = úroveň 5.
6. Opakovane stláčajte funkčné tlačidlo A, kým sa na displeji nezobrazí požadované nastavenie.
7. Stlačením tlačidla Zap./Vyp. túto operáciu uložíte.

- i** Ak elektronicky nastavíte zmäkčovač vody na úroveň 1, kontrolka soli nebude svietiť.

Používanie soli do umývačky riadu

Pri naplňaní zásobníka na soľ urobte nasledujúce kroky:

1. Otočením viečka doľava otvoríte zásobník na soľ.
2. Do zásobníka na soľ vlejte 1 liter vody (iba pri prvom naplnení).
3. Na naplnenie zásobníka soľou použite lievik.
4. Odstráňte soľ z okolia otvoru zásobníka na soľ.
5. Otočením viečka doprava zásobník na soľ zatvorte.

- i** Je normálne, že pri pridaní soli voda pretečie cez okraj zásobníka na soľ.

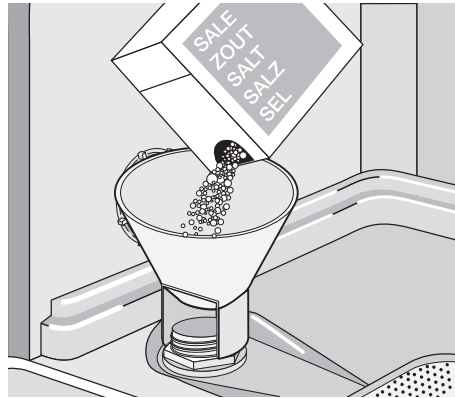

Používanie umývacieho prostriedku a leštidla

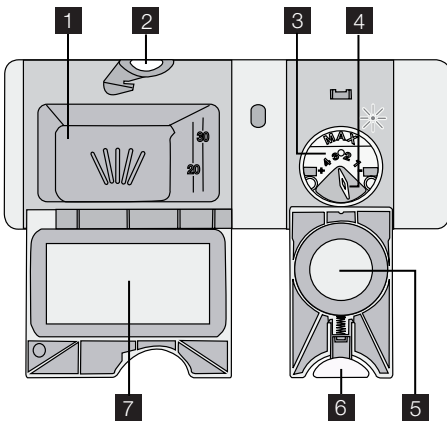

Používanie umývacieho prostriedku

- i** Nepoužívajte viac umývacieho prostriedku, ako je potrebné, ochráňte tak životné prostredie. Dodržujte odporúčania výrobcu umývacieho prostriedku na obale umývacieho prostriedku.

Pri plnení dávkovača umývacieho prostriedku urobte nasledujúce kroky:

1. Stlačením uvoľňovacieho tlačidla **2** otvoríte kryt **7** dávkovača umývacieho prostriedku.
2. Pridajte umývacie prostriedok do dávkovača **1**.

3. Ak má umývací program fázu predumývania, pridajte malé množstvo umývacieho prostriedku do vnútornej časti dvierok spotrebiča.
4. Ak používate tablety umývacieho prostriedku, vložte ich do dávkovača umývacieho prostriedku **1**.
5. Zatvorte dávkovač umývacieho prostriedku. Zatlacíte viečko, aby zapadlo na miesto.

- i** Umývacie prostriedky rôznych značiek sa rozpúšťajú v rôznom čase. Niektoré umývacie prostriedky nezaručia dokonalé výsledky umývania pri krátkych umývacích programoch. Keď používate tablety umývacieho prostriedku, na úplné odstránenie umývacieho prostriedku používajte dlhé programy.

Používanie leštidla

- i** Leštidlo umožňuje osušenie riadu bez škvŕn a usadenín. Dávkovač leštidla automaticky dávkuje leštidlo počas poslednej fázy oplachovania.

Pri plnení dávkovača leštidla urobte nasledujúce kroky:

1. Stlačením uvoľňovacieho tlačidla **6** otvoríte kryt **5** dávkovača leštidla.
2. Napiňte dávkovač leštidla **3** leštidlom. Značka „max.“ zobrazuje maximálnu hladinu.

3. Rozliate leštidlo odstráňte pomocou handričky, aby ste predišli tvorbe veľkého množstva peny počas umývania.
4. Dávkovač leštidla zatvorte. Zatláčajte viečko, aby zapadlo na miesto.

Nastavenie dávkovania leštidla

Nastavenie výrobcu: poloha 3.

Funkcia Multitab

Funkcia multitab je určená pre kombinované tablety umývacieho prostriedku.

Sú to tablety s kombinovaným účinkom umývacieho prostriedku, leštidla a soli. Niektoré druhy tabliet môžu obsahovať aj iné látky. Skontrolujte, či sú tieto umývacie prostriedky vhodné pre vašu tvrdosť vody. Pozrite pokyny od výrobcu.

Keď nastavíte funkciu multitab, zostane aktívna, kým ju nevypnete.

Funkcia multitab zastaví prívod leštidla a soli. Funkcia multitab vypne kontrolky leštidla a soli.

Trvanie programu sa pri používaní funkcie multitab môže predĺžiť.

- i** Aktivujte funkciu multitab predtým, ako spustíte umývacie program.
- Zmäkčíte pripáleniny na panviciach.
- Funkcia multitab sa nedá aktivovať, kým prebieha program.

Dávkovanie leštidla môžete nastaviť medzi polohami 1 (najnižšie dávkovanie) až 4 (najvyššie dávkovanie).

Otočením voliča leštidla **4** zvýšte alebo znížte dávku.

Aktivácia funkcie multitab:

- Stlačte tlačidlo multitab. Rozsvieti sa ukazovateľ funkcie multitab.

Vypnutie funkcie multitab a samostatné použitie umývacieho prostriedku, soli a leštidla:

1. Stlačte tlačidlo multitab. Ukazovateľ funkcie Multitab zhasne.
2. Naplňte zásobník na soľ a dávkovač leštidla.
3. Upravte nastavenie tvrdosti vody na najvyššiu úroveň.
4. Spustíte umývacie program bez riadu.
5. Zmäkčovač vody nastavte na tvrdosť vody v mieste, kde bývate.
6. Nastavte dávkovanie leštidla.

Vkladanie jedálenského príboru a riadu

Rady a tipy

Spotrebič nepoužívajte na umývanie predmetov, ktoré pohlcujú vodu (špongie alebo utierky)

- Pred vložení riadu a príboru do umývačky riadu dodržujte tieto kroky:
 - Odstráňte zvyšky jedla.
 - Zmäkčíte pripáleniny na panviciach.
- Pri vkladaní riadu a príboru dodržujte tieto kroky:
 - Duté predmety (napr. šálky, poháre a panvice) vložte otvorom smerom dolu.
 - Skontrolujte, či sa voda nehromadí v nádobe alebo na dne.
 - Skontrolujte, či do seba kusy príboru a riadu nezapadli.
 - Skontrolujte, či sa poháre navzájom nedotýkajú.
 - Malé predmety vložte do košíka na príbor.

- Lyžičky striedajte s iným jedálenským príborom, aby ste predišli zlepeniu.
- Uložte predmety tak, aby voda dosiahla na celý povrch riadu.
- Na plastových predmetoch a panviciach s teflónom sa môžu udržiavať kvapky vody.
- Ľahké predmety vložte do horného koša. Zabezpečte, aby sa predmety nehybali.

Spodný kôš

Panvice, pokrievky, taniere, šalátové misky a príbory uložte do spodného koša. Servírovacie taniere a veľké pokrievky uložte po okraji koša.

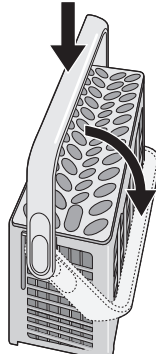
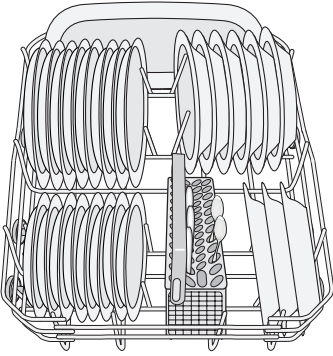

Ak rozmery príboru nedovoľujú použiť mriežku na príbor, môžete ju vyklopiť.

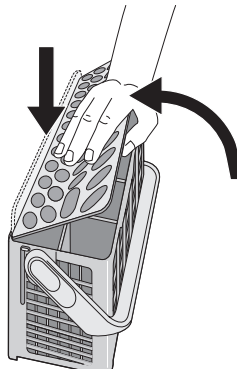
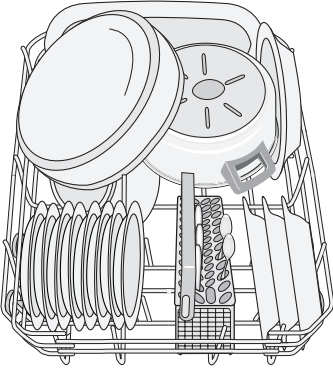

Rady hrotových držiakov v spodnom koši možno ľahko sklopiť, čo vám umožní naložiť hrnce, panvice a misky.

Vidličky a lyžice vložte rukoväťami nadol.
Nože vložte rukoväťami nahor.

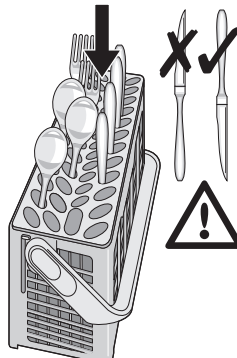
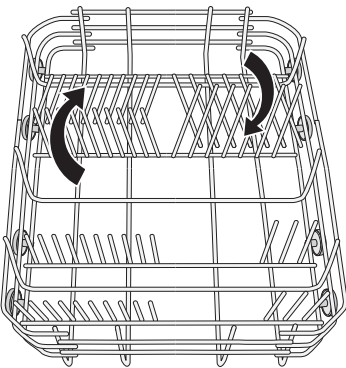

Košík na príbor

Sklopte rukoväť košíka na príbor, aby sa doň dal vložiť príbor.

Lyžičky striedajte s iným jedáľenským príborom, aby ste zabránili ich zlepeniu.

Horný kôš

Horný kôš je určený pre tanieru (s priemerom maximálne 24 cm), tanieriky, šalátové misky, šálky, poháre, hrnce a pokrievky. Uložte predmety tak, aby voda dosiahla na celý povrch riadu.

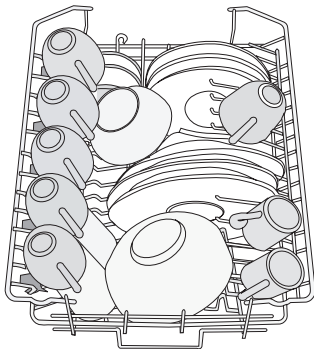

Poháre s dlhými stopkami vložte na držiaky na šálky stopkami hore. Pri vysokých predmetoch držiaky na šálky vyklepte.

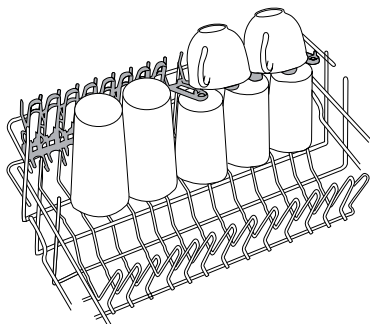

Úprava výšky horného koša

Horný kôš sa dá umiestniť v dvoch polohách, čím sa zvýši flexibilita pri vkladaní riadu.

Maximálna výška tanierov:

	v hornom koši	v dolnom koši
Vyššia poloha	20 cm	31 cm
Spodná poloha	24 cm	27 cm

Pri premiestnení horného koša do vyššej polohy urobte nasledujúce kroky:

1. Vytiahnite kôš až na doraz.
2. Pozorne nadvihnite obe bočné strany, kým mechanizmus nezapadne a kôš nebude v stabilnej polohe.

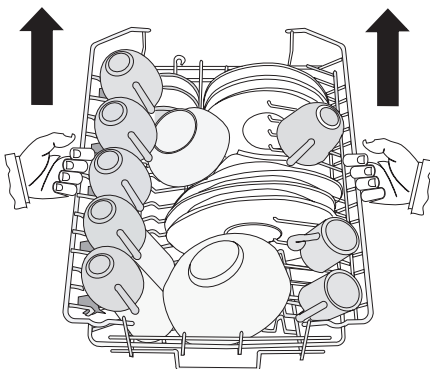

Pri premiestnení horného koša do spodnej polohy urobte nasledujúce kroky:

1. Vytiahnite kôš až na doraz.
2. Pozorne nadvihnite obe bočné strany.
3. Pridržte mechanizmus a pomaly ho nechajte klesnúť.

! Pozor

- Nedvíhajte ani nespúšťajte kôš iba na jednej strane.
- Ak je kôš vo vrchnej polohe, nevkladajte šálky na držiaky šálok.

Výber a spustenie umývacieho programu

Výber a spustenie umývacieho programu bez posunutého štartu

1. Zapnite spotrebič.
2. Skontrolujte, či je spotrebič v nastavovacom režime.
3. Nastavte umývaci program. Pozrite tabuľku „Umývacie programy“.
– Displej zobrazuje číslo umývacieho programu.

4. V prípade potreby vyberte jednu alebo viac funkcií.
5. Zatvorte dverka spotrebiča. Umývaci program sa spustí automaticky.

Výber a spustenie umývacieho programu s posunutým štartom

1. Zapnite spotrebič a vyberte umývaci program.

- Opakovane stláčajte tlačidlo posunutia štartu, kým sa na displeji nezobrazí požadovaný počet hodín posunutého štartu.
- Zatvorte dverka spotrebiča.
 - Odpočítavanie sa spustí automaticky.
 - Po ukončení odpočítavania sa umývací program spustí automaticky.

i Otvorením dverok spotrebiča sa odpočítavanie preruší. Keď dverka zatvoríte, odpočítavanie bude pokračovať od bodu, v ktorom bolo prerušené.

Prerušenie umývacieho programu

- Otvorte dverka spotrebiča.
 - Umývací program sa zastaví.
- Zatvorte dverka spotrebiča.
 - Program bude pokračovať od bodu prerušenia.

Ako zrušiť umývací program alebo posunutý štart

i Ak sa ešte umývací program alebo posunutý štart nespustil, môžete výber zmeniť. Keď už prebieha umývací program alebo je zapnutý posunutý štart, nie je možné výber zmeniť. Ak chcete vykonať nový výber, je nutné zrušiť umývací program alebo posunutý štart.

i Ak zrušíte posunutý štart, automaticky zrušíte aj vybraný umývací program. V tomto prípade musíte znova nastaviť umývací program.

- Stlačte a podržte stlačené tlačidlo na zrušenie programu, kým sa na displeji nezobrazia dve vodorovné čiarky.

- Pred spustením nového umývacieho programu skontrolujte, či sa v dávkovači umývacieho prostriedku nachádza umývací prostriedok.

Na konci umývacieho programu

- Spotrebič sa zastaví automaticky.
 - Zaznejú zvukové signály.
- Otvorte dverka spotrebiča.
 - Na displeji sa zobrazuje 0.
 - Svieta kontrolka ukončenia programu.
 - Vypnite spotrebič.
 - Kvôli lepšiemu vysušeniu nechajte dverka niekoľko minút pootvorené.

i • Ak spotrebič po troch minútach od ukončenia umývacieho programu nevypnete:

- všetky kontrolky sa vypnú,
- displej zobrazí jeden horizontálny pásik,
- optický signál sa vypne.

 Pomôže to znížiť spotrebu energie. Stlačte jedno z tlačidiel (nie tlačidlo zap./vyp.) a displej spolu s kontrolkami sa znova zapnú.

Vybratie obsahu umývačky riadu

- Pred vybratím zo spotrebiča nechajte riad vychladnúť. Horúci riad sa ľahko poškodí.
- Vyprázdnite najprv dolný kôš a potom horný kôš.
- Po stranách a na dverách spotrebiča môže byť voda. Nehrdzavejúca oceľ vychladne rýchlejšie ako tanieri.

Umývacie programy

Umývacie programy

Program	Stupeň znečistenia	Druh náplne	Popis programu	Úspora energie ¹⁾
1 AUTO Automatický 45 – 70 °C ²⁾	Akékolvek	Porcelán, jedálenský príbor, hrnce a panvice	Predumývanie Hlavné umývanie 45 °C alebo 70 °C 1 alebo 2 priebežné oplachovania Posledné oplachovanie Sušenie	Áno, s účinkom.

Program	Stupeň znečistenia	Druh náplne	Popis programu	Úspora energie ¹⁾
2  Intenzívny 70 °C	Silné znečistenie	Porcelán, jedáľenský príbor, hrnce a parvice	Predumývanie Hlavné umývanie 70 °C 2 priebežné oplachovania Posledné oplachovanie Sušenie	Áno, s účinkom.
3  Rýchly 60 °C 3)	Bežné alebo mierne znečistenie	Porcelán a jedáľenský príbor	Hlavné umývanie 60 °C Oplachovanie	Áno, bez účinku.
4 ECO Úsporný 50 °C ⁴⁾	Bežné znečistenie	Porcelán a jedáľenský príbor	Predumývanie Hlavné umývanie 50 °C 1 priebežné opláchnutie Záverečné opláchnutie Sušenie	Áno, s účinkom.
5  Hodinový 55 °C	Ľahké znečistenie	Porcelán a jedáľenský príbor	Hlavné umývanie 55 °C 1 priebežné oplachovanie Posledné oplachovanie	Áno, bez účinku.
6  Sklo 45 °C	Bežné alebo mierne znečistenie	Jemný porcelán a sklo	Hlavné umývanie 45 °C 1 priebežné oplachovanie Posledné oplachovanie Sušenie	Áno, s účinkom.
7  Oplachovanie	Tento program rýchlo opláchnie riad, aby na nich nezaschli zvyšky jedál a zo spotrebiča nevychádzali nepríjemné pachy. S týmto programom nepoužívajte umývací prostriedok.		1 oplachovanie studenou vodou	Áno, bez účinku.



1) Pri programoch, na ktoré má táto funkcia vplyv, je úspora energie 10 až 25 %.



2) Spotrebič automaticky nastavuje teplotu a množstvo vody. Nastavenie závisí od toho, či je spotrebič úplne naplnený a ako veľmi je riad znečistený. Trvanie programu a spotreba sa môžu meniť.

3) Ak je náplň riadu iba malá, tento program ponúka riešenie, ktoré zaručí úsporu času a dokonale umytý riad.

4) Testovací program pre skúšobne. Testovacie údaje nájdete v dodávanom letáku.

Spotreba

Program	Doba trvania (minúty)	Energia (kWh)	Voda (litre)
1 AUTO Automatický 45 – 70 °C	80 - 125	0,8 - 1,3	10 - 19
2  Intenzívny 70 °C	105 - 115	1,6 - 1,8	19 - 21
3  Rýchly 60 °C	30	0,8	8

Program	Doba trvania (minúty)	Energia (kWh)	Voda (litre)
4 ECO Úsporný 50 °C	160 - 170	0,8 - 0,9	12 - 13
5  Hodinový 55 °C	45 - 55	0,8 - 0,9	10 - 11
6  Sklo 45 °C	65 - 75	0,6 - 0,7	11 - 12
7  Oplachovanie	12	0,1	3,5

i Uvedené hodnoty spotreby ovplyvňujú nasledujúce faktory: tlak a teplota vody,

kolísanie napätia v elektrickej sieti a množstvo riadu.

Ošetrovanie a čistenie

Vybratie a čistenie filtrov

Špinavé filtre zhoršujú výsledky umývania. Spotrebič má tri filtre:

1. hrubý filter (A)
2. mikrofilter (B)
3. plochý filter (C)

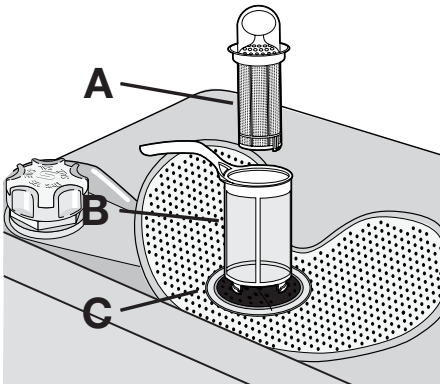

1. Na odblokovanie systému filtrov otočte rukoväť mikrofiltra (B) približne o 1/4 otáčky vľavo.

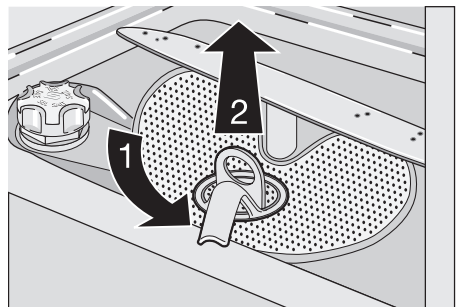

2. Vyberte systém filtrov.
3. Pridržte hrubý filter (A) za rukoväť s otvorom.
4. Vyberte hrubý filter (A) z mikrofiltra (B).
5. Vyberte plochý filter (C) z dna spotrebiča.

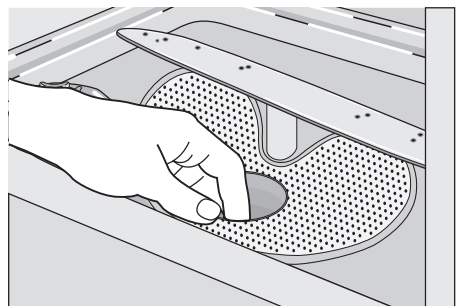

6. Vyčistite filtre pod tečúcou vodou.
7. Vložte plochý filter (C) na dno spotrebiča.

8. Vložte hrubý filter (A) do mikrofiltra (B) a zatlačte filtre jeden do druhého.
9. Vložte systém filtrov na miesto.
10. Na zablokovanie systému filtrov otočte rukoväť na mikrofiltri (B) vpravo, kým nezapadne na miesto.

Čistenie sprchovacích ramien

Sprchovacie ramená nevyberajte.

Čo robiť, keď...

Spotrebič sa počas činnosti nespúšťa alebo nezastavuje.

Ak sa otvory na sprchovacích ramenách upchajú, odstráňte nečistoty špáradlom.

Čistenie vonkajších povrchov

Vonkajšie povrchy spotrebiča a ovládací panel umývajte vlhkou mäkkou handričkou. Používajte iba neutrálne saponáty. Nepoužívajte abrazívne prostriedky, drôtenky ani rozpúšťadlá (napr. acetón).

Najprv skúste nájsť riešenie problému (pozrite si tabuľku). Ak ste riešenie nenašli, obráťte sa na autorizované servisné stredisko.

Problém	Kód poruchy	Možná príčina	Možné riešenie
Do spotrebiča nepriteká voda.	Displej zobrazuje 10	Vodovodný kohútik je upchaný alebo занесенý vodným kameňom.	Vyčistite vodovodný kohútik.
		Tlak vody je príliš slabý.	Obráťte sa na miestnu vodárenskú spoločnosť.
		Vodovodný kohútik je zatvorený.	Otvorte vodovodný kohútik.
		Filter na prívodnej hadici je upchaný.	Vyčistite filter.
		Nie je správne zapojená prívodná hadica.	Skontrolujte, či je hadica správne zapojená.
		Prívodná hadica na vodu je poškodená.	Skontrolujte, či na prívodnej hadici nie sú chyby.
Spotrebič nevypúšťa vodu.	Displej zobrazuje 20	Upchané hrdlo výlevky.	Vyčistite hrdlo výlevky.
		Odtoková hadica nie je správne zapojená.	Skontrolujte, či je hadica správne zapojená.
		Odtoková hadica je poškodená.	Skontrolujte, či odtoková hadica nie je poškodená.
Aktivovalo sa zariadenie proti vytopeniu.	Displej zobrazuje 30		Zatvorte vodovodný kohútik a obráťte sa na autorizované servisné stredisko.
Program sa nespúšťa.		Dvierka spotrebiča sú otvorené.	Dvierka riadne zatvorte.
		Zástrčka nie je zapojená do sieťovej zásuvky.	Zapojte zástrčku do sieťovej zásuvky.
		Vypálená poistka v domácej skrini s poistkami.	Vymeňte poistku.

Problém	Kód poruchy	Možná příčina	Možné riešenie
		Je nastavený posunutý štart.	Ak chcete zrušiť posunutý štart, pozrite časť „Výber a spustenie umývacieho programu“.

Po kontrole spotrebič zapnite. Program bude pokračovať od bodu prerušenia.

Ak sa chyba prejaví znova, obráťte sa na autorizované servisné stredisko.

Ak sa na displeji zobrazia iné kódy porúch, obráťte sa na autorizované servisné stredisko.

Údaje potrebné pre autorizované servisné stredisko nájdete na výkonovom štítku.

Odporúčame zapísať si tieto údaje tu:

Model (MOD.)

Číslo výrobku (PNC)

Sériové číslo (S.N.)

Výsledky umývania a sušenia nie sú uspokojivé

Problém	Možná příčina	Možné riešenie
Riad nie je čistý.	Zvolený umývací program nebol vhodný pre druh a stupeň znečistenia riadu.	Skontrolujte, či je umývací program vhodný pre druh a stupeň znečistenia riadu.
	Koše neboli správne naplnené a voda sa nedotkla všetkých povrchov.	Koše správne naplňte.
	Sprchovacie ramená sa nemôžu voľne otáčať, pretože im v tom bráni nesprávne uložený riad.	Skontrolujte, či nesprávne uložený riad neblokuje sprchovacie ramená.
	Filtre sú zanesené alebo nesprávne vložené a namontované.	Skontrolujte, či sú filtre čisté a správne vložené a namontované.
	Použili ste nedostatočné množstvo umývacieho prostriedku alebo ste ho zabudli použiť.	Skontrolujte, či ste použili dostatočné množstvo umývacieho prostriedku.
Na riade sú škvrny od vodného kameňa.	Zásobník na soľ je prázdny.	Naplňte zásobník na soľ soľou do umývačky riadu.
	Nesprávne nastavenie zmäččovača vody	Nastavte zmäččovač vody.
	Viečko zásobníka na soľ nie je správne zatvorené.	Skontrolujte, či je viečko zásobníka na soľ správne zatvorené.
Na pohároch a riade sú šmuhy, mliečne škvrny alebo modrastý povlak.	Dávkovanie leštidla je príliš vysoké.	Znížte dávkovanie leštidla.
Na pohároch a riade sú škvrny od kvapiek vody.	Dávkovanie leštidla je príliš nízke.	Zvýšte dávkovanie leštidla.
	Príčinou môže byť umývací prostriedok.	Použite iný typ umývacieho prostriedku.
Riad je mokrý.	Nastavili ste umývací program bez fázy sušenia alebo s fázou zníženého sušenia.	Dvierka umývačky riadu nechajte pootvorené a pred vybratím riadu počkajte niekoľko minút.
Riad je mokrý a bez lesku.	Dávkovač leštidla je prázdny.	Naplňte dávkovač leštidlom.

Problém	Možná príčina	Možné riešenie
	Je zapnutá funkcia Multitab. (Dávkovač leštidla sa automaticky vypne).	Zapnite dávkovač leštidla. Pozrite si časť „Ako zapnúť dávkovač leštidla“.

Ako zapnúť dávkovač leštidla

1. Zapnite spotrebič.
2. Skontrolujte, či je spotrebič v nastavovacom režime.
3. Stlačte a podržte stlačené funkčné tlačidlá B a C.
 - Kontrolky funkčných tlačidiel A, B a C začnú blikať.
4. Uvoľnite funkčné tlačidlá B a C.
5. Stlačte funkčné tlačidlo B.
 - Kontrolky funkčných tlačidiel A a C zhasnú.

- Kontrolka funkčného tlačidla B bude ďalej blikať.
- Na displeji sa zobrazí aktuálne nastavenie.

	Dávkovač leštidla je vypnutý
	Dávkovač leštidla je zapnutý

6. Stlačte funkčné tlačidlo B ešte raz.
 - Na displeji sa zobrazí nové nastavenie.
7. Vypnutím spotrebiča sa operácia uloží.

Technické údaje

Rozmery	Šírka	446 mm
	Výška	818 - 898 mm
	Hĺbka	550 mm
Tlak privádzanej vody	Minimálny	0,5 bar (0,05 MPa)
	Maximálny	8 bar (0,8 MPa)
Prítok vody ¹⁾	Studená alebo horúca voda	maximálne 60 °C
Obsah	Súpravy riadu	9

1) Prívodnú hadicu zapojte k vodovodnému kohútiku s 3/4" závitom.

i Výkonový štítok na vnútornom okraji dvierok spotrebiča obsahuje údaje o elektrickom pripojení.

i Ak horúca voda pochádza z alternatívnych zdrojov energie (napr. zo solárnych

alebo z fotovoltaických panelov alebo veterných turbín), používajte prívod teplej vody, aby ste znížili spotrebu energie.

Ochrana životného prostredia

Symbol na výrobku alebo na jeho obale, návode na použitie a záručnom liste znamená, že s výrobkom sa nesmie zaobchádzať ako s komunálnym odpadom. Namiesto toho je potrebné ho odovzdať do najbližšieho zmluvného zberného dvora vykonávajúceho zber odpadu z elektrozariadení za účelom jeho ďalšieho zhodnotenia a spracovania, prípadne predajni pri kúpe nového výrobku, ak táto predajňa uskutočňuje spätný odber.

Prispajte preto k tomu, aby bol odpad zhodnotený a zneškodnený environmentálne vhodným spôsobom tak, aby sa predišlo jeho negatívnym vplyvom na životné prostredie a ľudské zdravie. Podrobnejšie informácie nájdete na internetovej stránke www.envidom.sk.

Recyklujte materiály so symbolom . Obal vyhodte do príslušných kontajnerov na recykláciu.

www.electrolux.com

www.electrolux.hr

www.electrolux.cz

www.electrolux.sk