

# concept

Kráječ

Krájač

Krajalnica

Szeletelőgép

Ломтерезка

Slicing Machine

Zuschneider

Cortadora

Feliator de alimente

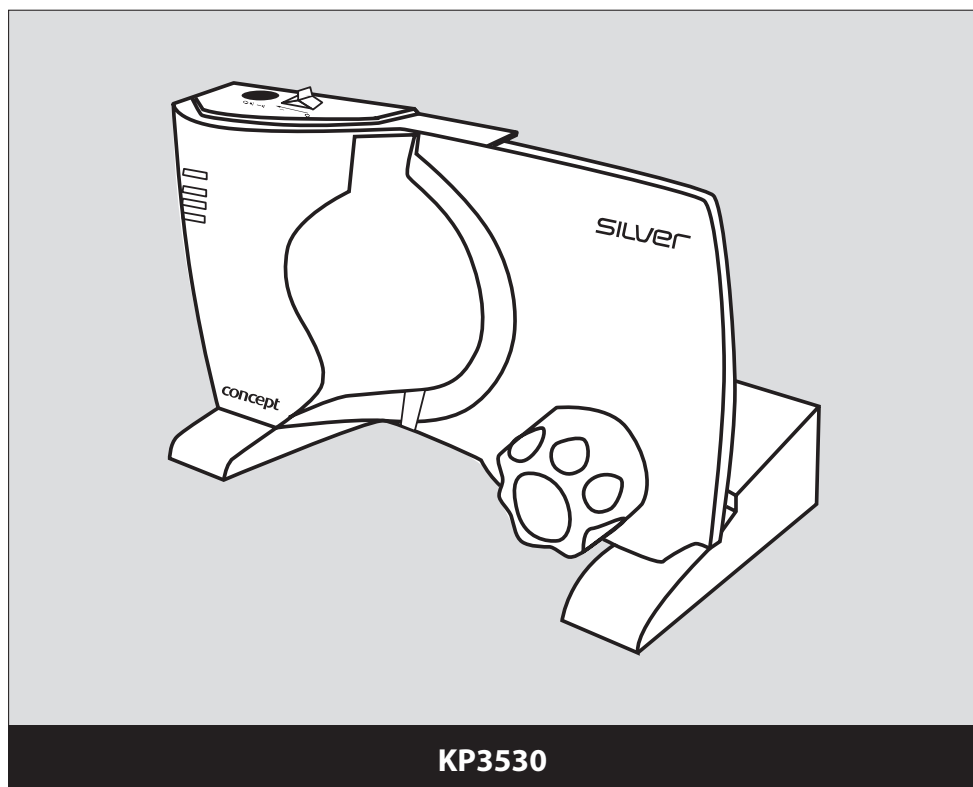

**KP3530**

**CZ**

**SK**

**PL**

**HU**

**RU**

**EN**

**DE**

**ES**

**RO**



Děkujeme Vám, že jste si zakoupili výrobek značky Concept a přejeme Vám, abyste byli spokojeni s Vaším výrobkem po celou dobu jeho používání.

Před prvním použitím prostudujte pozorně celý návod k obsluze a potom si jej uschovejte. Zajistěte, aby i ostatní osoby, které budou s vysavačem manipulovat, byly seznámeny s tímto návodem.

Technické parametry	
Napětí	230V, 50 Hz
Příkon	130 W
Hladina akustického výkonu	83dB
Max. doba nepřetržitého provozu KBmax.	10 min

## DŮLEŽITÁ BEZPEČNOSTNÍ UPOZORNĚNÍ:

- Ověřte, zda napětí v síti odpovídá hodnotám na typovém štítku kráječe.
- Neodcházejte od spotřebiče, je-li zapojen do zásuvky.
- Vypojte spotřebič ze zásuvky el. napětí, není-li používán.
- Spotřebič pokládejte vždy na rovnou a stabilní pracovní plochu.
- Nepoužívejte spotřebič venku nebo v blízkosti výskytu vody a vlhkosti (např. vedle umyvadla, dřezu, vany).
- Nedovolte, aby byl spotřebič používán jako hračka.
- Používejte pouze výrobcem doporučené příslušenství.
- Tento spotřebič musí být používán s podávacím zařízením a držákem potraviny ve své poloze, pokud to není nemožné vzhledem k velikosti nebo tvaru potraviny.
- Nepoužívejte spotřebič s poškozeným kabelem či zástrčkou.
- Nikdy nehýbejte přístrojem tahem za přívodní kabel. Ujistěte se, že kabel nemůže být nijak zachycen. Neobtáčejte ho kolem přístroje a neohýbejte ho.
- Nevytahujte elektrický kabel ze zásuvky tahem za kabel. Při vypořádání ze zásuvky uchopte zástrčku, ne kabel.
- Je-li přívodní kabel poškozen, musí být vyměněn autorizovaným servisem.
- Nemanipulujte s přístrojem ani se zástrčkou mokřkýma rukama.
- Při manipulaci s příslušenstvím, před čištěním nebo v případě poruchy vypněte spotřebič a vytáhněte zástrčku ze zásuvky.
- Zabraňte kontaktu s ostřím řezného kotouče, kotouč demontujte a čistěte opatrně.
- Nedovolte, aby děti nebo nezpůsobilé osoby užívaly spotřebič.
- Používejte spotřebič pouze k soukromým účelům v domácnosti. Výrobek není určen k profesionálnímu použití.
- Neponořujte přístroj do vody ani jiných kapalin.
- Pravidelně kontrolujte spotřebič i kabel kvůli poškození. Nezapínejte poškozený spotřebič. Spotřebič i kabel nenechávejte je v blízkosti zdrojů tepla a zabraňte kontaktu s horkými povrchy.
- Nekrájejte zmražené potraviny, kosti, peckoviny a potraviny zabalené v obalu.
- Neopravujte spotřebič sami. obraťte se na autorizovaný servis.

**Nedodržetím pokynů výrobce zaniká právo na záruční opravu.**

## POPIS VÝROBKU

1. Tlačítko vypínače
2. Bezpečnostní blokovací tlačítko
3. Tělo přístroje
4. Přívodní kabel
5. Stírací břit
6. Odkládací tácek
7. Přítlačná deska
8. Posuvný stolek
9. Opěrná deska
10. Regulátor nastavení síly plátků
11. Řezný kotouč – nůž
12. Upínací šroub

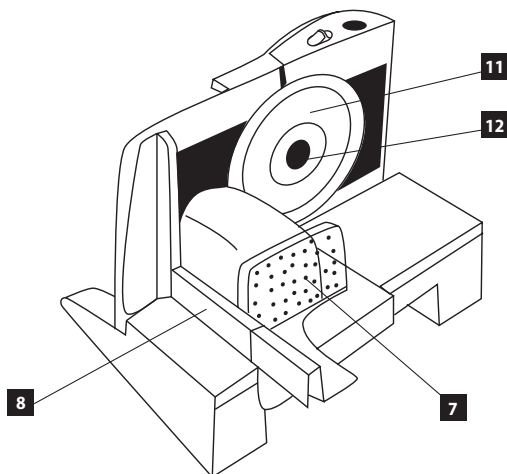
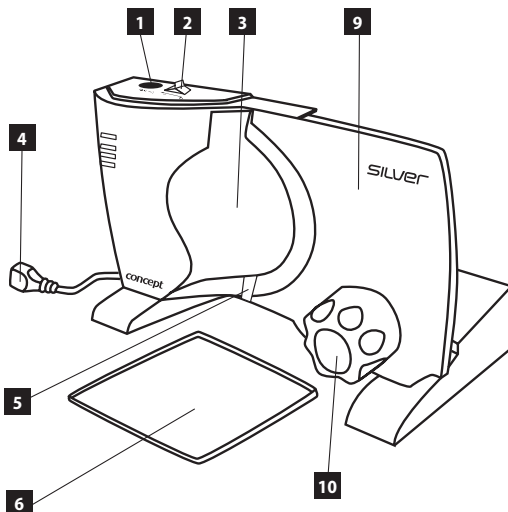

## UPOZORNĚNÍ

1. Před první použitím očistěte vnější části spotřebiče vlhkou utěrkou.
2. Po každém použití a před každým čištěním dejte regulátor řezu plátku do polohy „0“ a odpojte ho ze sítě.
3. Řezný kotouč je velmi ostrý, zacházejte s ním se zvýšenou opatrností.
4. Pozor! Po vypnutí motoru spotřebiče se řezný kotouč ještě krátkou dobu otáčí.
5. Spotřebič po desetiminutovém nepřetržitém používání nechte třicet minut v klidu zchladnout.

## NÁVOD K OBSLUZE

1. Nasadte posuvný stolek na krájecí desku tak, že ho nasunete na vnější vodící lištu a přitlačíte na krájecí desku (viz obr.1).
2. Přítlačnou desku nasadte na posuvný stolek. Některé dlouhé nebo velké potraviny jako např. velkou slaninu, žebra byste měli upravit kuchyňským nožem proto, aby bylo možné je dát na posuvný stolek.
3. Regulátorem nastavení síly plátků nastavte polohu opěrné desky na požadovanou tloušťku plátků potravin 0 – 23 mm.
4. Posuňte blokovací bezpečnostní tlačítko tak, abyste mohli stisknout vypínač (viz obr. 2). Pokud držíte vypínač stisknutý, můžete pustit blokovací bezpečnostní tlačítko. Tento systém funguje jako dvojitý spínač a byl vytvořen pro zajištění bezpečnosti a zabránění nehod s dětmi.
5. Při krájení potravin tlačte vozík proti ostří řezného kotouče. Pohybuje vozíkem dopředu a zpět rovnoměrně a lehce, jemně tlačte potravinu proti opěrné desce (obr. 3.).
6. Po ukončení krájení, vypněte motor a odpojte přístroj ze zásuvky. Pro ochranu ostří a bezpečnost nastavte regulátor síly plátků na 0.

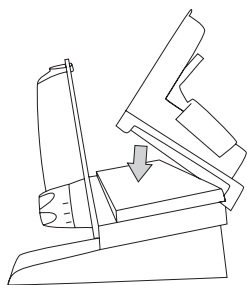

(obr. 1)

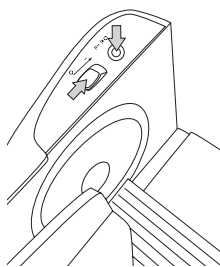

(obr. 2)

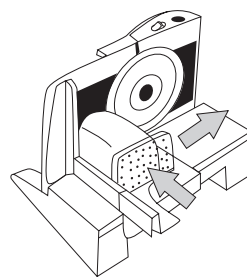

(obr. 3)

## ÚDRŽBA A ČISTĚNÍ

Před čištěním vypojte přístroj ze zásuvky el. napětí.

Řezný kotouč vyjmete povolením středového upínacího šroubu např. mincí. Můžete ho umývat pod tekoucí vodou nebo v myčce. Ihned po umytí ho namontujte opačným postupem zpět, abyste zabránili možnému úrazu. Ostatní odnímatelné části spotřebiče umyjte vodou. Nepoužívejte brusné čisticí prostředky ani ředidla. Nesušte umělohmotné části spotřebiče na radiátorech nebo v jejich blízkosti.

Tělo přístroje stejně jako krájecí desku můžete čistit vlhkou utěrkou. Neponořujte spotřebič do vody ani do jiné kapaliny.

## SERVIS

Údržbu rozsáhlejšího charakteru nebo opravu, která vyžaduje zásah do vnitřních částí výrobku, musí provést odborný servis.

## OCHRANA ŽIVOTNÍHO PROSTŘEDÍ

- Preferujte recyklaci obalových materiálů a starých spotřebičů.
- Krabice od spotřebiče může být dána do sběru tříděného odpadu.
- Plastové sáčky z polyetylénu (PE) odevzdejte do sběru materiálu k recyklaci.



### **Recyklace spotřebiče na konci jeho životnosti:**

Symbol na výrobku nebo jeho balení udává, že tento výrobek nepatří do domácího odpadu. Je nutné odvézt ho do sběrného místa pro recyklaci elektrického a elektronického zařízení. Zajištěním správné likvidace tohoto výrobku pomůžete zabránit negativním důsledkům pro životní prostředí a lidské zdraví, které by jinak byly způsobeny nevhodnou likvidací tohoto výrobku. Podrobnější informace o recyklaci tohoto výrobku zjistíte u příslušného místního úřadu, služby pro likvidaci domovního odpadu nebo v obchodě, kde jste výrobek zakoupili.

Ďakujeme Vám, že ste si zakúpili výrobok značky Concept a prajeme Vám, aby ste boli spokojní s Vaším výrobkom po celú dobu jeho používania.

Pred zapojením spotrebiča si starostlivo prečítajte tento návod a uschovajte ho pre budúce použitie. Zaisťte, aby aj ostatné osoby, ktoré budú s výrobkom manipulovať, boli oboznámené s týmto návodom.

Technické parametre	
Napätie	230V, 50 Hz
Príkón	130 W
Hladina akustického výkonu	83 dB
Max. doba nepretržitej prevádzky KBmax.	10 min

### DÔLEŽITÉ BEZPEČNOSTNÉ UPOZORNENIA:

- Overte, či napätie v sieti zodpovedá hodnotám na typovom štítku krájača.
- Neodchádzajte od spotrebiča, ak je zapojený do zásuvky.
- Vypojte spotrebič zo zásuvky el. napätia, ak nie je používaný.
- Spotrebič položte vždy na rovnú a stabilnú pracovnú plochu.
- Nepoužívajte spotrebič vonku alebo v blízkosti výskytu vody a vlhkosti (napr. vedľa umývadla, drezu, vane).
- Nedovoľte, aby bol spotrebič používaný ako hračka.
- Používajte iba výrobcom odporúčané príslušenstvo.
- Tento spotrebič musí byť používaný s podávacím zariadením a držiakom potraviny vo svojej polohe, pokiaľ to nie je nemožné vzhľadom na veľkosť alebo tvar potraviny.
- Nepoužívajte spotrebič s poškodeným káblom alebo zástrčkou.
- Nikdy nehybte prístrojom ťahom za prírodný kábel. Uistite sa, že kábel nemôže byť nijako zachytený. Neobtáčajte ho okolo prístroja a neohýbajte ho.
- Nevyťahujte elektrický kábel zo zásuvky ťahom za kábel. Pri vypájaní zo zásuvky uchopte zástrčku, nie kábel.
- Ak je prírodný kábel poškodený, musí byť vymenený autorizovaným servisom.
- Nemanipulujte s prístrojom ani so zástrčkou mokrymi rukami.
- Pri manipulácii s príslušenstvom, pred čistením alebo v prípade poruchy vypnite spotrebič a vytiahnite zástrčku zo zásuvky.
- Zabráňte kontaktu s ostrým rezného kotúča, kotúč demontujte a čistite opatrne.
- Nedovoľte, aby spotrebič používali deti alebo nespôsobilé osoby.
- Používajte spotrebič iba na súkromné účely v domácnosti. Výrobok nie je určený na profesionálne použitie.
- Neponárajte prístroj do vody ani do iných kvapalín.
- Pravidelne kontrolujte spotrebič aj kábel kvôli poškodeniu. Nezapínajte poškodený spotrebič. Spotrebič aj kábel nenechávajte v blízkosti zdrojov tepla a zabráňte kontaktu s horúcimi povrchmi.
- Nekrájajte zmrazené potraviny, kosti, kôstkoviny a potraviny zabalené v obale.
- Neopravujte spotrebič sami. Obráťte sa na autorizovaný servis.

**Nedodržaním pokynov výrobcu zaniká právo na záručnú opravu.**

## POPIS VÝROBKU

1. Tlačidlo vypínača
2. Bezpečnostné blokovacie tlačidlo
3. Telo prístroja
4. Prívodný kábel
5. Stieracie ostrie
6. Odkladacia tácka
7. Prítlačná doska
8. Posuvný stolček
9. Oporná doska
10. Regulátor nastavenia sily plátkov
11. Rezný kotúč - nôž
12. Upínacia skrutka

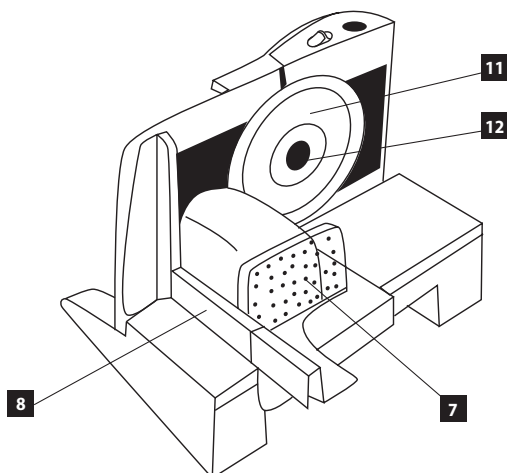
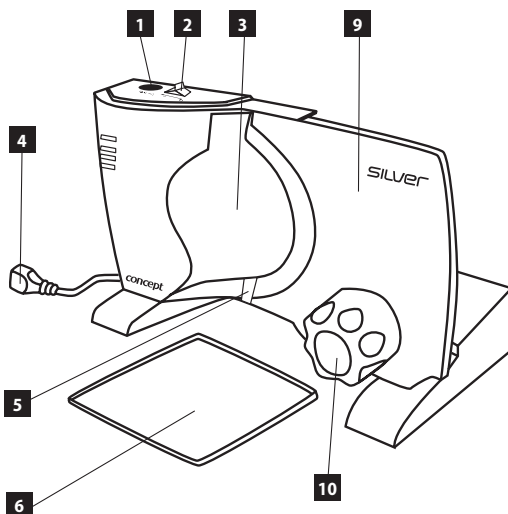

## UPOZORNENIE

1. Pred prvým použitím očistite vonkajšie časti spotrebiča vlhkou utierkou.
2. Po každom použití a pred každým čistením dajte regulátor rezu plátku do polohy „0“ a odpojte ho zo siete.
3. Rezný kotúč je veľmi ostrý, zaobchádzajte s ním so zvýšenou opatrnosťou.
4. **Pozor!** Po vypnutí motora spotrebiča sa rezný kotúč ešte krátku dobu otáča.
5. Spotrebič po desaťminútovom nepretržitom používaní nechajte tridsať minút v pokoji vychladnúť.



## NÁVOD NA OBSLUHU

1. Nasadíte posuvný stolček na krájaciu dosku tak, že ho nasuniete na vonkajšiu vodiacu líštu a pritlačíte na krájaciu dosku (viď obr.1).
2. Prítlačnú dosku nasadíte na posuvný stolček. Niektoré dlhé alebo veľké potraviny, ako napr. veľkú slaninu, rebrá, by ste mali upraviť kuchynským nožom preto, aby ich bolo možné dať na posuvný stolček.
3. Regulátorom nastavenia sily plátkov nastavte polohu opornej dosky na požadovanú hrúbku plátkov potravín 0 – 23 mm.
4. Posuňte blokovacie bezpečnostné tlačidlo tak, aby ste mohli stlačiť vypínač (viď obr. 2). Pokiaľ držíte vypínač stlačený, môžete pustiť blokovacie bezpečnostné tlačidlo. Tento systém funguje ako dvojité spínač a bol vytvorený na zaistenie bezpečnosti a zabránenie nehôd s deťmi.
5. Pri krájaní potravín tlačte vozík proti ostriu rezného kotúča. Pohybujte vozíkom dopredu a späť rovnomerne a ľahko, jemne tlačte potravinu proti opornej doske (obr. 3.).
6. Po ukončení krájania vypnite motor a odpojte prístroj zo zásuvky. Na ochranu ostria a bezpečnosti nastavte regulátor sily plátkov na 0.

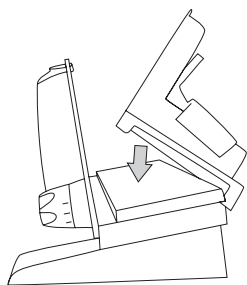

(obr. 1)

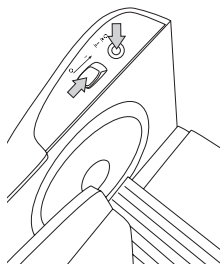

(obr. 2)

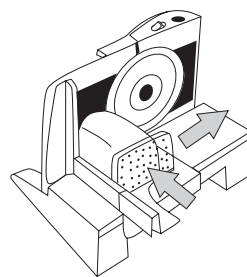

(obr. 3)

## ÚDRŽBA A ČISTENIE

Pred čistením odpojte prístroj zo zásuvky el. napätia.

Rezný kotúč vyberiete povolením stredovej upínacej skrutky, napr. mincou. Môžete ho umývať pod tečúcou vodou alebo v umývačke. Ihneď po umytí ho namontujte opačným postupom späť, aby ste zabránili možnému úrazu.

Ostatné odnímateľné časti spotrebiča umyte vodou. Nepoužívajte brusné čistiace prostriedky ani riedidlá. Nesušte umelohmotné časti spotrebiča na radiátoroch alebo v ich blízkosti.

Telo prístroja, rovnako ako krájaciu dosku, môžete čistiť vlhkou utierkou. Neponárajte spotrebič do vody ani do inej kvapaliny.

## SERVIS

Údržbu rozsiahlejšieho charakteru alebo opravu, ktorá vyžaduje zásah do vnútorných častí výrobku, musí vykonať odborný servis.

## OCHRANA ŽIVOTNÉHO PROSTREDIA

- Preferujte recykláciu obalových materiálov a starých spotrebičov.
- Škatuľa od spotrebiča môže byť daná do zberu triedeného odpadu.
- Plastové vrecká z polyetylénu (PE) odovzdajte do zberu materiálu na recykláciu.



### **Recyklácia spotrebiča na konci jeho životnosti:**

Symbol na výrobku alebo jeho balení udáva, že tento výrobok nepatrí do domáceho odpadu. Je nutné zaniest' ho do zberného miesta na recykláciu elektrického a elektronického zariadenia. Zaistením správnej likvidácie tohto výrobku pomôžete zabrániť negatívnym dôsledkom pre životné prostredie a ľudské zdravie, ktoré by inak bolo spôsobené nevhodnou likvidáciou tohto výrobku. Podrobnejšie informácie o recyklácii tohto výrobku zistíte na príslušnom miestnom úrade, služby pre likvidáciu domového odpadu alebo v obchode, kde ste výrobok zakúpili.

Dziękujemy za zakup produktu marki Concept i życzymy Państwu zadowolenia z jego użytkowania.

Przed podłączeniem urządzenia elektrycznego do sieci należy starannie zapoznać się z niniejszą instrukcją i zachować ją na przyszłość. Prosimy upewnić się, aby także pozostałe osoby, które będą używały kralajnicy, zapoznały się z niniejszą instrukcją.

Parametry techniczne	
Napięcie	230V, 50 Hz
Pobór mocy	130 W
Poziom mocy akustycznej	83 dB
Maksymalny czas nieprzerwanej pracy KB maks.	10 min

### UWAGI DOTYCZĄCE BEZPIECZEŃSTWA:

- Należy sprawdzić, czy napięcie w sieci odpowiada wartościom podanym na tabliczce znamionowej kralajnicy.
- Nie należy pozostawiać urządzenia elektrycznego podłączonego do gniazdka pod nieobecność obsługi.
- Kiedy urządzenie elektryczne nie będzie używane, należy wyjąć wtyczkę z gniazdka.
- Urządzenie należy ustawiać tylko na równej i stabilnej powierzchni roboczej.
- Urządzenia elektrycznego nie należy używać poza pomieszczeniami, w pobliżu wody lub wilgoci (np. obok umywalki, zlewu, wanny).
- Nie należy pozwolić na to, aby urządzenie służyło do zabawy dzieciom.
- Należy używać wyłącznie wyposażenia zalecanego przez producenta.
- Urządzenia należy używać z podajnikiem i z uchwytem do dociskania krojonych produktów we właściwej pozycji, jeżeli tylko pozwala na to ich wielkość i kształt.
- Nie wolno używać urządzenia elektrycznego z uszkodzonym przewodem zasilającym lub wtyczką.
- Nie należy przemieszczać urządzenia, pociągając za przewód zasilający. Należy się upewnić, że przewód zasilający znajduje się w pozycji uniemożliwiającej jego wciągnięcie w kralajnicę. Nie należy owijać przewodu wokół urządzenia i zginać go.
- Nie należy wyjmować wtyczki z gniazdka, szarpiąc za przewód zasilający. Odłączając przewód zasilający od sieci należy trzymać za wtyczkę, nie za przewód.
- W przypadku uszkodzenia przewodu zasilającego konieczna jest jego wymiana w autoryzowanym punkcie serwisowym.
- Nie dotykać urządzenia ani wtyczki mokrymi rękami.
- Przed rozpoczęciem manipulacji wyposażeniem, czyszczenia lub w przypadku awarii należy wyłączyć urządzenie elektryczne i wyjąć wtyczkę z gniazdka.
- Należy unikać kontaktu z ostrzem tarczy tnącej, podczas jej demontażu i czyszczenia należy zachować ostrożność.
- Nie należy pozwolić na posługiwanie się kralajnicą przez dzieci i osoby nieodpowiedzialne.
- Urządzenie elektryczne powinno być stosowane wyłącznie do użytku domowego.
- Nie wolno zanurzać urządzenia w wodzie ani innych cieczach.
- Należy regularnie kontrolować urządzenie elektryczne i przewód zasilający, pod kątem ewentualnych uszkodzeń. Nie wolno włączać uszkodzonego urządzenia. Urządzenie i przewód zasilający nie powinny znajdować się w pobliżu źródeł ciepła, należy również zapobiec ich kontaktowi z gorącymi powierzchniami.
- Nie należy kroić mrożonej żywności, kości, owoców pestkowych oraz żywności znajdującej się w opakowaniu.
- Nie należy podejmować prób samodzielnej naprawy urządzenia. W tym celu należy zwrócić się do autoryzowanego serwisu.

**Nieprzestrzeganie wskazówek producenta powoduje utratę praw do napraw gwarancyjnych.**

## OPIS PRODUKTU

1. Przycisk wyłącznika
2. Blokujący przycisk bezpieczeństwa
3. Korpus urządzenia
4. Przewód zasilający
5. Ostrze zgarniające
6. Tacka do odkładania
7. Płyta dociskowa
8. Przesuwny stolik
9. Płyta oporowa
10. Regulator ustawienia grubości plasterków
11. Tarcza tnąca - nóż
12. Śruba mocująca

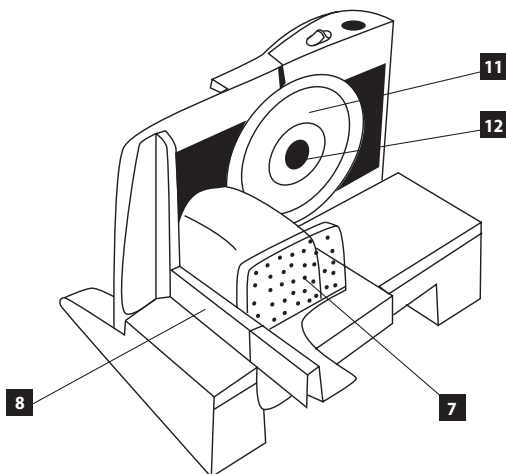
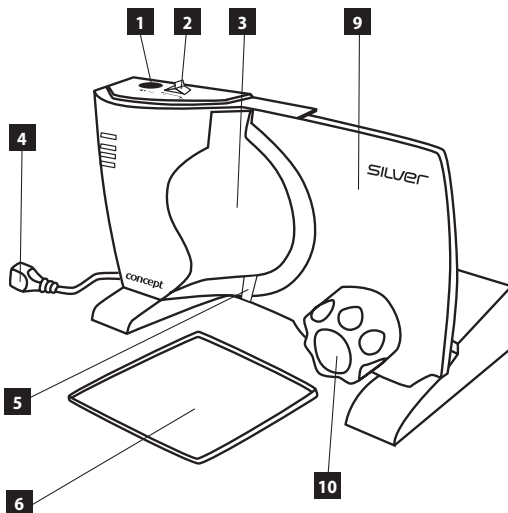

## OSTRZEŻENIE

1. Przed pierwszym użyciu należy oczyścić zewnętrzne części urządzenia elektrycznego wilgotną ściereczką.
2. Po każdym użyciu i przed każdym czyszczeniem należy ustawić regulator krojenia plasterków w pozycji „0” i odłączyć urządzenie od sieci.
3. Tarcza tnąca jest bardzo ostra, podczas manipulacji należy zachowywać szczególną ostrożność.
4. Uwaga! Po wyłączeniu silnika urządzenia tarcza tnąca jeszcze przez chwilę się obraca.
5. Po dziesięciu minutach nieprzerwanej pracy urządzenia przez pół godziny nie należy go używać, aby mogło ostygnąć.

## INSTRUKCJA OBSŁUGI

1. Osadź przesuwany stolik na płycie do krojenia, wsuwając go na zewnętrzną prowadnicę i dociskając do płyty do krojenia (patrz ryc. 1).
2. Osadź płytę dociskową na przesuwanym stoliku. Niektóre produkty, takie jak duża słonina lub żeberka, należy wcześniej pokroić nożem kuchennym tak, aby zmieściły się na przesuwanym stoliku.
3. Przy pomocy regulatora służącego do ustawienia grubości plasterków należy ustawić płytę oporową tak, aby grubość krojonych plasterków wynosiła 0 – 23 mm.
4. Przesuń blokujący przycisk bezpieczeństwa tak, aby możliwe było naciśnięcie wyłącznika (patrz ryc. 2). Kiedy wyłącznik jest naciśnięty, można puścić blokujący przycisk bezpieczeństwa. System działa na zasadzie podwójnego wyłącznika i został opracowany w celu zapewnienia bezpieczeństwa i zapobiegania wypadkom oraz urazom dzieci.
5. Krojąc produkty, dociskaj wózek w kierunku ostrza tarczy tnącej. Równomiernie i lekko poruszaj wózkiem w przód i w tył, delikatnie dociskając produkt do płyty oporowej (ryc. 3.).
6. Po zakończeniu krojenia, wyłącz silnik i odłącz urządzenie od sieci (wyjmij wtyczkę z gniazdka). W celu ochrony ostrza i zapewnienia bezpieczeństwa ustaw regulator grubości plasterków w pozycji 0.

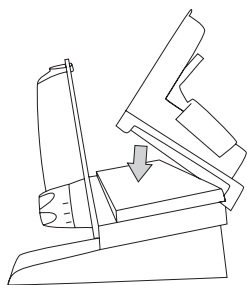

(Ryc. 1)

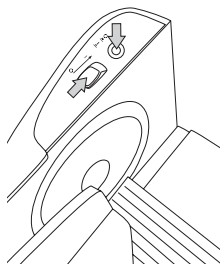

(Ryc. 2)

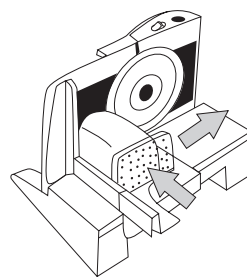

(Ryc. 3)

## UTRZYMANIE I CZYSZCZENIE

Przed czyszczeniem należy odłączyć urządzenie z gniazdka elektrycznego.

Tarczę tnącą można wyjąć, luzując środkową śrubę mocującą, na przykład przy pomocy monety. Można myć ją pod bieżącą wodą lub w zmywarce. Natychmiast po umyciu tarczy, należy zamontować ją na miejscu, aby zapobiec wypadkowi.

Pozostałe, zdejmowane części urządzenia elektrycznego można myć w wodzie. Nie należy używać abrazyjnych środków czyszczących ani rozpuszczalników. Plastikowych części urządzenia nie należy suszyć na kaloryferach ani w ich pobliżu. Korpus urządzenia oraz płytę do krojenia można czyścić wilgotną ściereczką. Nie wolno zanurzać urządzenia w wodzie ani w innej cieczy.

## SERWIS

Całościową konserwację lub naprawy wymagające ingerencji w elementy wewnętrzne urządzenia należy zlecić profesjonalnemu serwisowi.

## OCHRONA ŚRODOWISKA

- Preferuje się odzysk materiałów opakowaniowych i starych urządzeń elektrycznych.
- Pudło po urządzeniu elektrycznym można oddać w punkcie odbioru odpadów segregowanych.
- Torebki foliowe z polietylenu (PE) należy oddać w punkcie odbioru materiałów do odzysku.



### **Utylizacja urządzenia elektrycznego po upływie jego żywotności:**

Symbol znajdujący się na produkcie lub jego opakowaniu oznacza, iż urządzenia nie należy likwidować razem ze zwykłymi odpadami domowymi. Należy przekazać go do punktu odbioru urządzeń elektrycznych i elektronicznych do utylizacji. Zapewniając właściwą utylizację urządzenia, pomagamy zapobiegać negatywnym oddziaływaniom na środowisko i zdrowie ludzkie, które mogłyby wyniknąć z nieodpowiedniej utylizacji produktu. Szczegółowe informacje o utylizacji urządzenia uzyskać można w odpowiednim urzędzie gminnym, przedsiębiorstwie zapewniającym usługi utylizacji odpadów domowych lub w sklepie, gdzie zakupiono produkt.

Köszönjük, hogy Concept terméket vásárolt, és kívánjuk, hogy a készüléket hosszú ideig, örömmel használja.

A készülék első használatba vétele előtt figyelmesen olvassa el a használati utasítást, és azt a későbbi felhasználásokhoz is őrizze meg. Gondoskodjék arról, hogy a készüléket használó egyéb személyek is elolvassák a használati utasítást.

Műszaki adatok	
Feszültség	230V, 50 Hz
Teljesítményfelvétel	130 W
Zajszint	83 dB
Folyamatos üzemelés max. időtartama	10 perc

## FONTOS BIZTONSÁGI ELŐÍRÁSOK:

- A készüléket csak a címkéjén feltüntetett paraméterekkel rendelkező hálózathoz szabad csatlakoztatni.
- A készüléket ne hagyja felügyelet nélkül, ha az a konnektorhoz van csatlakoztatva.
- Ha a készüléket nem használja, akkor a hálózati vezetékét húzza ki.
- A készüléket csak stabil és egyenes lapra helyezve használja.
- A készüléket szabadban, ill. víz és nedvesség közelében (pl. mosogató, csaptelep stb.) használni tilos.
- A készülék nem játék, ne engedje, hogy azzal gyerekek játszanak.
- A készülékhez kizárólag a gyártó által ajánlott tartozékokat használja.
- A készüléket csak a nyomólappal és az ételkészítőtartó csúszóasztallal együtt használja. Ettől csak nagyobb méretű ételkészítők szeletelése esetén szabad eltérni.
- A készüléket sérült hálózati vezetékkel, csatlakozódugóval ne használja.
- A készüléket a hálózati kábelnél fogva mozgatni tilos. A kábel semmiben sem akadhat el. A kábelt ne tekerje a készülékre, és ne törje meg, amikor azt összetekeri.
- A csatlakozódugót a vezetéknel fogva a konnektorból kihúzni tilos. A hálózati vezetékét a dugónál megfogva húzza ki a konnektorból.
- A sérült hálózati vezetékét csak szakszerviz vagy villanyszerelő szakember cserélheti ki.
- A konnektort vagy a készüléket nedves kézzel ne fogja meg.
- A tartozékok csatlakoztatása, a készülék tisztítása, illetve meghibásodás esetén a készüléket kapcsolja ki, és a hálózati vezetékét húzza ki a fali konnektorból.
- A szeletelő tárcsa éles, legyen óvatos a le- és felszereléskor, valamint a tárcsa tisztításakor.
- Ne engedje, hogy gyerekek vagy magatehetetlen személyek a készüléket használják.
- A szeletelőt csak a háztartásában használja. A szeletelő ipari és kereskedelmi alkalmazásokra nem használható. A készüléket vízbe vagy más folyadékba mártani tilos.
- A használatba vétel előtt mindig győződjön meg arról, hogy a készülék és a hálózati vezeték nincs megsérülve. Sérült készülékkel dolgozni tilos. A készüléket ne tegye forró tárgyak közelébe, és ne érjen hozzá forró tárgyakkal.
- Fagyasztott, csontos, magot tartalmazó, valamint csomagolóanyagban lévő ételkészítőt ne szeleteljen.
- Ne próbálkozzék a meghibásodott készülék javításával. A hibás készüléket vigye a márkaszervizbe.

**A gyártói utasítások be nem tartása a garancia megszűnésével is járhat.**

## A KÉSZÜLÉK LEÍRÁSA

1. Kapcsológomb
2. Indításgátló kapcsoló
3. Készülékház
4. Hálózati vezeték
5. Törülőkés
6. Gyűjtőtálca
7. Nyomólap
8. Csúszóasztal
9. Vezetőlap
10. Szeletvastagság-szabályozó
11. Szeletelőtárcsa
12. Tárcsarögzítő csavar

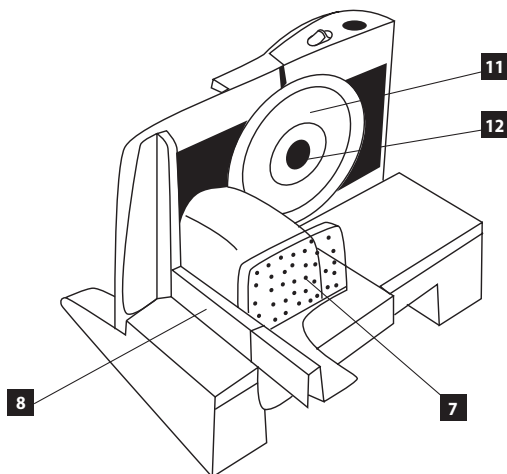
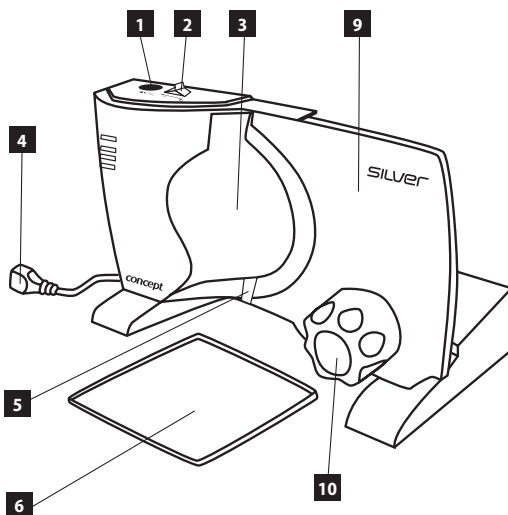

## FIGYELMEZTETÉS

1. Az első használatba vétel előtt a készüléket nedves ruhával törölje át.
2. Használat után a szeletvastagság-szabályzót állítsa „0” helyzetbe, és a hálózati vezetéket húzza ki a konnektorból.
3. A szeletelő tárcsa nagyon éles, legyen nagyon óvatos.
4. **Figyelem!** A kapcsoló lekapcsolása után a szeletelő tárcsa még egy rövid ideig forog!
5. A készülék tíz perces folyamatos használata után hagyja azt legalább 30 percig hűlni.



## HASZNÁLATI UTASÍTÁS

1. Helyezze a csúszóasztalt a szeletelőgépre úgy, hogy a külső vezetőrészt beakasztja a gép szélébe, majd a csúszóasztalt ráfordítja a gépre (lásd az 1. ábrát).
2. A nyomólapot helyezze a csúszóasztalra. A hosszú élelmiszereket – például sajttömböt, szalonnát stb. – a szeletelés előtt vágja olyan hosszúságúra, hogy azt fel lehessen tenni a csúszóasztalra.
3. A szelepvastagság szabályzóval állítsa be a vezetőlappal távolságát; ezzel meghatározza a szelet vastagságát, 0–23 mm között.
4. A kapcsoló benyomásához előbb az indításgátló kapcsolót kell meghúzni (lásd a 2. ábrát). Amikor benyomta a főkapcsolót, az indításgátló kapcsolót elengedheti. Ezt a biztonsági kapcsolási módot azért alkalmaztuk, hogy a gyerekek ne tudják bekapcsolni a készüléket.
5. Az élelmiszert a csúszóasztalon mozdítsa a szeletelőtárcsa felé. Az asztalt mozgassa egyenletesen, a nyomólappal pedig finoman nyomja az élelmiszert a vezetőlappal felé (3. ábra).
6. A szeletelés befejezése után a kapcsolót engedje el, majd húzza ki a fali konnektorból a csatlakozódugót. A biztonság és a tárcsavédelem miatt a szeletvastagság-szabályzó gombot állítsa a „0” jelre.

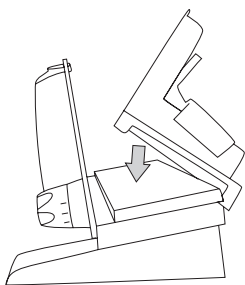

(1. ábra)

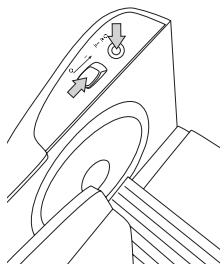

(2. ábra)

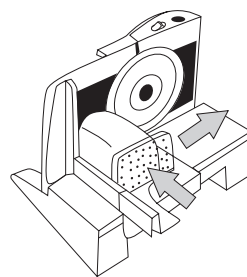

(3. ábra)

## TISZTÍTÁS ÉS KARBANTARTÁS

Tisztítás előtt a hálózati vezetékét húzza ki a fali konnektorból.

A szeletelő tárcsa kivételéhez a tárcsarögzítő csavart előbb vegye ki (pl. egy pénzérme segítségével). A szeletelőtárcsát folyó víz alatt vagy mosogatógépben moshatja el. A balesetek elkerülése végett a szeletelő tárcsát az elmosás után azonnal szerelje vissza a helyére.

A készülék egyéb levehető alkatrészeit mosogatószeres vízben moshatja el. Karcoló tisztítószereket és oldószereket ne használjon. A műanyag alkatrészeket ne szárítsa radiátoron vagy annak közelében.

A készülék házát, valamint a csúszóasztal megvezetését benedvesített ruhával törölheti meg. A készüléket vízbe vagy más folyadékba mártani tilos.

## SZERVIZ

A jelentősebb karbantartásokat és javításokat – amelyek a termék megbontásával járnak – csak szakszerviz végezheti el. vgyrobu, musí provést odborný servis..

## KÖRNYEZETVÉDELEM

- A csomagolóanyagokat és a régi háztartási gépeket adja le az újrafeldolgozással foglalkozó gyűjtőhelyeken.
- A készülék kartondobozát a papír-hulladékgyűjtő konténerbe dobja ki.
- A műanyag zacskókat (PE) tegye a műanyagok hulladékgyűjtő konténerébe.



### **A háztartási gépek újrafeldolgozása az élettartamuk végén:**

Ez a jel arra figyelmezteti, hogy a háztartási gépet vagy annak a csomagolóanyagait nem szabad a hagyományos háztartási hulladékok közé dobni. A használhatatlanná vált háztartási gépet az elektromos készülékek újrafeldolgozását biztosító hulladékgyűjtő helyen kell leadni. A háztartási gépek szétszerelése és a háztartási hulladékok közé dobása, valamint az előírásoktól eltérő megsemmisítése környezetszennyezés. Az elektromos háztartási cikkek előírások szerinti megsemmisítéséről és az újrafeldolgozásukkal foglalkozó hulladékgyűjtő helyekről a helyi önkormányzat illetékes osztályán, illetve a termék megvásárlásának helyén adnak felvilágosítást.

Благодарим Вас за приобретение изделия марки „Концепт“ („Concept“) и желаем Вам, чтобы Вы были довольны изделием в течение всего времени его использования.

Перед подключением прибора внимательно прочитайте данное руководство и сохраните его. Обеспечьте, чтобы и остальные лица, которые будут изделием манипулировать, были ознакомлены с данным руководством.

Технические параметры	
Напряжение	230 В, 50 Гц
Потребляемая мощность	130 Вт
Уровень акустической мощности	83 dB
Макс. время непрерывной работы КБ макс.	10 мин.

### ВАЖНЫЕ ПРЕДУПРЕЖДЕНИЯ ПО БЕЗОПАСНОСТИ:

- Проверьте, соответствует ли напряжение сети значениям на типовой табличке ломтерезки.
- Не отходите от прибора, если он подключен к штепсельной розетке.
- Если прибор не используется, отключите его из штепсельной розетки с эл. напряжением.
- Положите прибор на ровную и стабильную рабочую поверхность.
- Не пользуйтесь прибором на открытом пространстве или вблизи от мест с наличием воды и влаги (напр., вблизи умывальника, мойки, ванной).
- Не разрешайте, чтобы прибор использовался в качестве игрушки.
- Пользуйтесь только принадлежностями, рекомендованными производителем.
- Данный прибор должен использоваться с подающим устройством и держателем продукта в своей позиции, если это возможно ввиду размеров или формы продукта.
- Не пользуйтесь прибором с повреждённым кабелем или штепселем.
- Никогда не передвигайте прибор вытягиванием за кабель питания. Убедитесь, что кабель нигде не зацепился. Не обматывайте его вокруг прибора и не перегибайте его.
- Не вытягивайте электрический кабель из штепсельной розетки за кабель. При выключении из штепсельной розетки возьмите в руку штепсель, а не кабель.
- Если кабель питания повреждён, то его необходимо заменить в авторизированной сервисной службе.
- Не манипулируйте с прибором и со штепселем мокрыми руками.
- При манипулировании принадлежностями, перед очисткой или в случае неисправности выключите прибор и вытяните штепсель из розетки.
- Предотвратите контакт с остриём режущего диска; диск демонтируйте и очищайте осторожно.
- Не допускайте, чтобы дети или недееспособные люди пользовались прибором.
- Используйте прибор только для частных целей в домашнем хозяйстве. Изделие не предназначено для профессионального использования.
- Не погружайте прибор в воду или в другие жидкости.
- Регулярно контролируйте прибор и кабель, если они не повреждены. Не включайте повреждённый прибор. Прибор и кабель не оставляйте вблизи источников тепла и предотвратите контакт с горячими поверхностями.
- Не режьте замороженные продукты, кости, косточковые плоды и упакованные продукты. Не ремонтируйте прибор сами. Обратитесь в авторизированную сервисную службу.

**При несоблюдении указаний производителя право на гарантийный ремонт аннулируется.**

## ОПИСАНИЕ ИЗДЕЛИЯ

1. Кнопка выключателя
2. Предохранительная блокировочная кнопка
3. Корпус прибора
4. Кабель питания
5. Стирающая кромка
6. Подносик
7. Прижимная доска
8. Передвижной столик
9. Опорная доска
10. Регулятор установки толщины ломтиков
11. Режущий диск – нож
12. Крепёжный винт

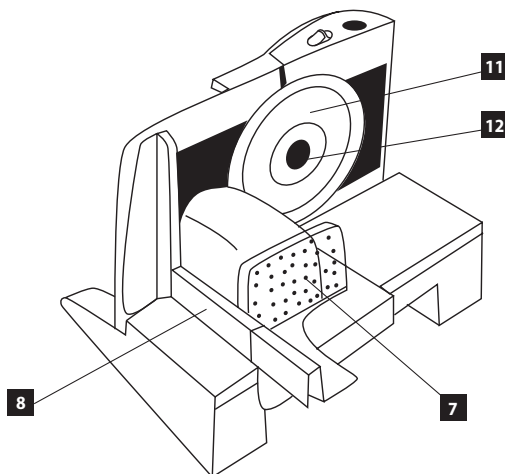
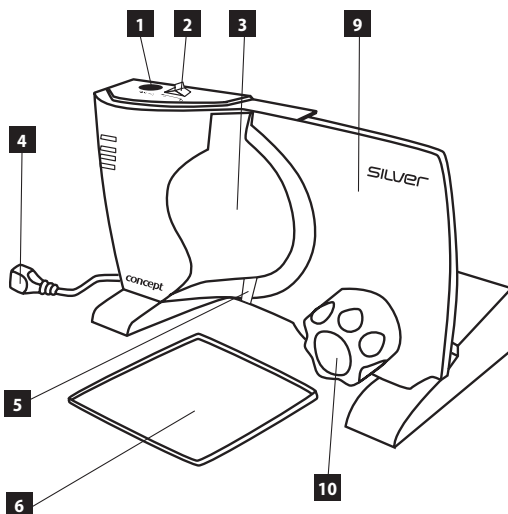

## ПРЕДУПРЕЖДЕНИЕ

1. Перед первым использованием вычистите внешние части прибора мокрым кухонным полотенцем.
2. После каждого использования и перед каждой очисткой установите регулятор резки ломтиков в позицию «0» и отключите его от сети.
3. Режущий диск очень острый; обращайтесь с ним с повышенной осторожностью.
4. Внимание! После выключения двигателя прибора режущий диск ещё некоторое время вращается.
5. После десятиминутного непрерывного пользования оставьте прибор на тридцать минут в покое остыть.

## РУКОВОДСТВО ПО ОБСЛУЖИВАНИЮ

1. Установите передвижной столик на доску для нарезки надев его на внешние направляющие планки и прижав к доске для нарезки (см. рис. 1).
2. Насадите прижимную доску на передвижной столик. Некоторые длинные или большие продукты как, напр., большой шпик, рёбра следовало бы подготовить кухонным ножом для помещения их на передвижной столик.
3. Регулятором установки толщины ломтиков установите позицию опорной доски на требуемую толщину ломтиков продуктов 0 – 23 мм.
4. Передвиньте предохранительную блокировочную кнопку таким образом, чтобы можно было нажать на выключатель (см. рис. 2). Если Вы держите выключатель нажатым, то можно отпустить предохранительную блокировочную кнопку. Эта система функционирует как двойной выключатель, и она была создана для обеспечения безопасности и предотвращения несчастных случаев с детьми.
5. При нарезке продуктов толкайте каретку против острия режущего диска. Перемещайте каретку вперёд и назад равномерно и легко, слегка нажимайте на продукт против опорной доски (рис. 3.).
6. После окончания резки выключите двигатель и отключите прибор из штепсельной розетки. Для защиты острия и для безопасности установите регулятор толщины ломтиков на «0».

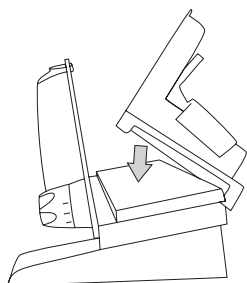

(Рис. 1)

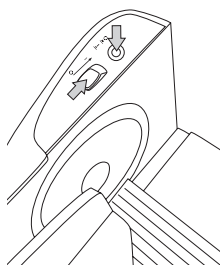

(Рис. 2)

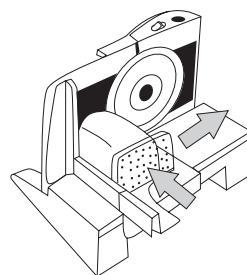

(Рис. 3)

## РАБОТЫ ПО УХОДУ И ОЧИСТКА

Перед очисткой выключите прибор из штепсельной розетки эл. сети.

Извлеките режущий диск путём ослабления центрального крепёжного винта, напр., монетой. Его можно промыть под проточной водой или в моечной машине. Сразу после промывки установите его назад в обратной последовательности, чтобы предотвратить возможную травму.

Промойте водой другие съёмные части прибора. Не пользуйтесь абразивными моющими средствами или разбавителями. Не сушите пластмассовые части прибора на радиаторах или в их близости.

Корпус прибора, так же, как и доску для нарезки можно чистить влажным кухонным полотенцем.

- Не погружайте прибор в воду или в другую жидкость.

## СЕРВИСНАЯ СЛУЖБА

Работы по уходу более широкого характера или ремонт, который требует вмешательства во внутренние части изделия, должна проводить квалифицированная сервисная служба.

## ЗАЩИТА ОКРУЖАЮЩЕЙ СРЕДЫ СРЕДЫ

- Давайте предпочтение переработке для повторного использования упаковочного материала и старых потребителей.
- Коробку от прибора можно сдать в пункт сбора отсортированного утиля.
- Искусственные кульки из полиэтилена (ПЭ) сдайте в пункт сбора материала для повторной переработки.



### **Переработка прибора в конце срока его службы для повторного использования материала:**

Символ на изделии или на его упаковке указывает на то, что данное изделие не относится к домашнему мусору. Его необходимо отвезти в место сбора для переработки электрического и электронного оборудования. Обеспечением правильной ликвидации данного изделия Вы можете предотвратить отрицательное влияние на окружающую среду и на здоровье людей, которые могут возникнуть в результате неуместной ликвидации этого изделия. Более подробную информацию о переработке данного изделия для повторного использования материалов Вы узнаете в соответствующем местном управлении, службы для ликвидации бытовых отходов или в магазине, где Вы изделие купили.

Thank you for buying a Concept product. We wish you are satisfied with our product throughout its service life.

Please, read these instructions carefully before you switch on your appliance and keep them for future reference. Make sure other people using the product are familiar with these instructions.

Technical parameters	
Voltage	230V, 50 Hz
Power input	130 W
Sound power level	83 dB
Max. time of continuous operation KBmax.	10 min

### IMPORTANT SAFETY PRECAUTIONS:

- Make sure mains voltage corresponds to the values on the rating plate.
- Do not leave the appliance unattended if it is connected to the mains.
- Unplug the appliance if not in use.
- Always put the appliance on a flat and stable worktop.
- Never use the appliance outdoors or near water and moisture (e.g. next to a washbowl, sink or bathtub).
- Do not let the appliance be used as a toy.
- Use only accessories recommended by the manufacturer.
- This appliance must be used with the food pusher and food holder in position, unless this is prevented by the size or shape of the food.
- Never use the appliance if its cable or plug is damaged.
- Never move the device by pulling at its power supply cable. Make sure the cable cannot get entangled in any way. Do not wind it round the device and do not twist it.
- Never unplug the cord by pulling at the cable. Take hold of the plug, not the cable, when unplugging.
- If the power supply cable is damaged, it must be replaced by an authorized service centre.
- Do not handle the device or the plug with wet hands.
- Switch off and unplug the appliance when handling the accessories, before cleaning or in the event of failure.
- Avoid contact with the blade edge; dismantle and clean the blade carefully.
- Do not let children or unfit people use the appliance.
- Only use the appliance for private purposes in a household. The product is not intended for professional use.
- Do not immerse the device in water or other liquids.
- Check the appliance and its cable for damage regularly. Never switch on the appliance if it is damaged. Do not leave the appliance or its cable near heat sources and avoid contact with hot surfaces.
- Do not slice frozen foods, bones, stone fruits or packaged foods.
- Do not repair the appliance yourself. Contact an authorized service centre.

**Non-compliance with the manufacturer's instructions invalidates your right to guaranty repair.**

## PRODUCT DESCRIPTION

1. ON/OFF button
2. Safety lock button
3. Device body
4. Power supply cable
5. Guide blade
6. Receiving tray
7. Food pusher
8. Sliding tray
9. Guide plate
10. Slice thickness control knob
11. Slicing blade
12. Lock screw

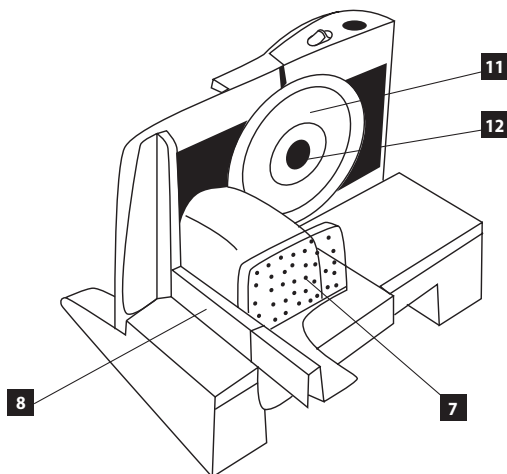
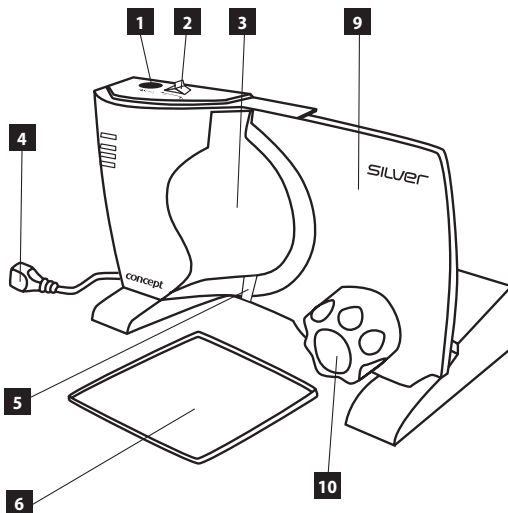

## CAUTION

1. Clean the outside of the appliance with a damp cloth prior to first use.
2. **Always turn the slice thickness control knob to the "0" position and unplug the appliance after use and before cleaning.**
3. **The slicing blade is very sharp; handle it very carefully.**
4. **Caution!** The blade keeps rotating for a short time after the motor is turned off.
5. Allow the appliance cool down for thirty minutes at rest after ten minutes of continuous use.



## OPERATING INSTRUCTIONS

1. Fit the sliding tray onto the platform by sliding it onto the outer guide rail and pushing it onto the platform (see Fig. 1).
2. Fit the food pusher onto the sliding tray. With some long or large foods such as a large piece of bacon or ribs, you should cut them with a kitchen knife to be able to place them on the sliding tray.
3. Use the slice thickness control knob to set the guide plate position to the required food slice thickness (0 – 23 mm).
4. Move the safety lock button to be able to push the ON/OFF button (see Fig. 2). While holding the ON/OFF button, you can release the safety lock button. This system works as a double switch and has been designed to ensure safety and prevent accidents involving children.
5. Push the tray against the blade when slicing foods. Move the tray back and forth in a uniform and relaxed manner, gently pushing the food against the guide plate (Fig. 3).
6. When finished, switch off the motor and unplug the device. Set the slice thickness control knob to the 0 position to protect the blade and ensure safety.

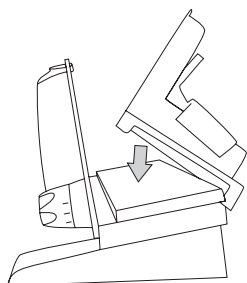

(Fig. 1)

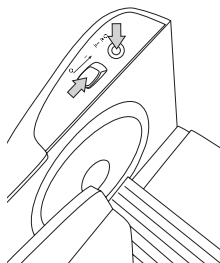

(Fig. 2)

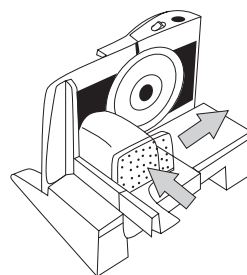

(Fig. 3)

## MAINTENANCE AND CLEANING

Unplug the device before cleaning.

To remove the blade, loosen the centre lock screw with something such as a coin. You can wash it under running water or in a dishwasher. Fit it back in the reverse order immediately after washing to prevent accidents.

Wash the other removable parts of the appliance with water. Do not use abrasive cleaners or thinners. Do not dry the plastic parts of the appliance on or near radiator heaters.

You can clean the device body and the platform with a damp cloth. Do not immerse the appliance in water or other liquid.

## SERVICING

Any extensive maintenance or repair that requires access to the inner parts of the product must be performed by an expert service centre.

## ENVIRONMENTAL PROTECTION

- Prefer recycling packaging materials and old appliances.
- The appliance box may be disposed of at sorted waste collection point.
- Deliver polyethylene (PE) plastic bags into a waste collection facility for recycling.



### **Appliance recycling at the end of its service life:**

A symbol on the product or its packaging indicates that this product should not go to household waste. It must be taken to the collection point of an electric and electronic equipment recycling facility. By making sure this product is disposed of properly, you will help prevent the negative effects on the environment and human health that would otherwise result from inappropriate disposal of this product. You can learn more about the recycling of this product from your local authorities, from a household waste disposal service or in the shop you bought this product.

Wir danken Ihnen für den Kauf des Produktes der Marke Concept und hoffen, dass Sie mit Ihrem Produkt über die gesamte Gebrauchsdauer zufrieden sind.

Vor Anschluss des Geräts lesen Sie gründlich die folgende Anleitung, und bewahren Sie diese für einen künftigen Einsatz auf. Stellen Sie sicher, dass auch andere Personen, die das Produkt benutzen werden, sich mit dieser Anleitung vertraut gemacht haben.

Technische Parameter	
Spannung	230V, 50 Hz
Leistungsaufnahme	130 W
Schalleistungspegel	83 dB
Max. Zeit des Dauerbetriebs KBmax.	10 min

### WICHTIGE SICHERHEITSHINWEISE:

- Prüfen Sie, ob die Netzspannung den Werten auf dem Typenschild des Zuschneiders entspricht.
- Entfernen Sie sich nicht vom Gerät, wenn dieses in der Steckdose steckt.
- Entfernen Sie das Gerät aus der Steckdose, sofern es nicht benutzt wird.
- Legen Sie das Gerät stets auf einer ebenen und stabilen Arbeitsfläche ab.
- Benutzen Sie das Gerät nicht draußen oder in Reichweite von Wasser und Feuchtigkeit (z.B. neben Waschbecken, Spülbecken, Wanne).
- Das Gerät ist kein Spielzeug!
- Benutzen Sie nur vom Hersteller empfohlenes Zubehör.
- Dieses Gerät muss mit der Zubringeeinrichtung und dem Halter für Lebensmittel in seiner Ausgangsstellung verwendet werden, sofern es die Größe oder Form der Lebensmittel erlaubt.
- Benutzen Sie das Gerät nicht, sofern Kabel oder Stecker beschädigt sind.
- Bewegen Sie das Gerät nie durch Ziehen am Leitungskabel. Vergewissern Sie sich, dass das Kabel keineswegs aufgefangen ist. Drehen Sie dieses nicht um das Gerät herum und biegen Sie es nicht um.
- Ziehen Sie das Kabel nicht aus der Steckdose durch direktes Ziehen am Kabel. Beim Herausziehen aus der Steckdose fassen Sie den Stecker und nicht das Kabel an.
- Ist das Leitungskabel beschädigt, muss es von einem fachkundigen Service ersetzt werden.
- Fassen Sie weder das Gerät noch den Stecker mit nassen Händen an.
- Bei Benutzung des Zubehörs, vor dem Reinigen oder im Falle einer Störung schalten Sie das Gerät aus und ziehen Sie den Stecker aus der Steckdose heraus.
- Kontakt mit der Schnittscheibe vermeiden, Scheibe ausbauen und vorsichtig reinigen.
- Halten Sie das Gerät außer Reichweite von Kindern oder unkundigen Personen.
- Verwenden Sie das Gerät nur für private Zwecke im Haushalt. Das Produkt ist für keinen professionellen Einsatz geeignet.
- Tauchen Sie das Gerät weder in Wasser noch in andere Flüssigkeiten.
- Prüfen Sie das Gerät und das Kabel regelmäßig auf Beschädigungen. Schalten Sie das beschädigte Gerät nicht an. Das Gerät und das Kabel nicht in der Nähe von Wärmequellen lassen und Kontakt mit heißen Oberflächen vermeiden.
- Keine eingefrorenen Lebensmittel, Knochen, Steinobst und eingepackte Lebensmittel schneiden.
- Reparieren Sie das Gerät nicht selbst. Wenden Sie sich an einen fachkundigen Service.

**Durch Nichteinhaltung der Anweisungen erlischt das Recht auf eine Reparatur innerhalb der Garantiezeit.**

## PRODUKTBESCHREIBUNG

1. Taste AUS
2. Sicherheitstaste zum Blockieren
3. Gerätegehäuse
4. Leitungskabel
5. Abstreiflippe
6. Ablegefläche
7. Andrückplatte
8. Schiebetisch
9. Stützplatte
10. Regler zur Einstellung der Scheibenstärke
11. Schnittscheibe - Messer
12. Klemmschraube

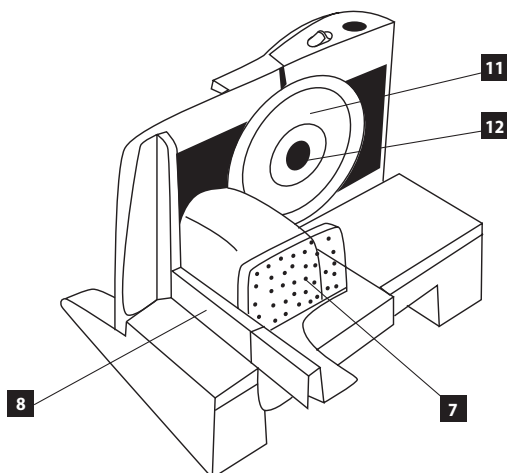
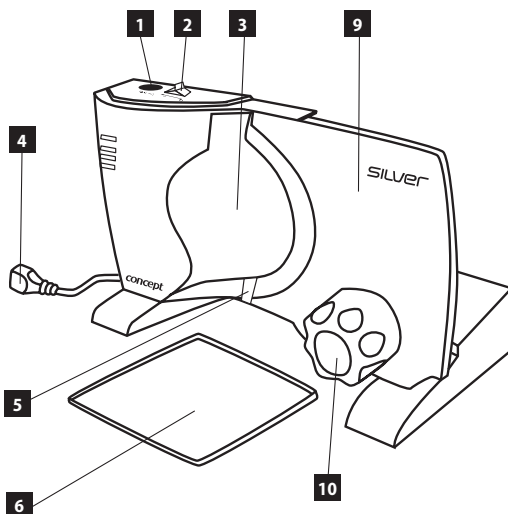

## HINWEIS

1. Vor dem ersten Einsatz reinigen Sie die Außenteile des Geräts mit einem feuchten Tuch
2. **Bringen Sie nach jedem Einsatz und vor jeder Reinigung den Regler zur Einstellung der Scheibenstärke in die Stellung „0“ und schalten Sie diesen ab.**
3. **Die Schnittscheibe ist sehr scharf, behandeln Sie sie daher mit großer Vorsichtigkeit.**
4. **Achtung!** Nach Abschaltung des Motors dreht sich die Schnittscheibe noch eine kurze Zeit.
5. Nach einem ununterbrochenen Einsatz über zehn Minuten das Gerät dreißig Minuten abkühlen lassen.

## BEDIENUNGSANLEITUNG

1. Den Schiebetisch auf die Schnittplatte so aufsetzen, dass er sich auf die äußere Führungsleiste aufschieben und an die Schneideplatte andrücken lässt (siehe Abb.1).
2. Die Andrückplatte auf den Schiebetisch aufsetzen. Zu lange oder zu große Lebensmittel, wie z.B. großer Speck oder Rippen, sollten Sie mit einem Küchenmesser in der Art aufbereiten, dass sie sich auf den Schiebetisch legen lassen.
3. Mit dem Regler zur Einstellung der Scheibenstärke stellen Sie die Position der Stützplatte auf die gewünschte Scheibendicke der Lebensmittel von 0 – 23 mm ein.
4. Die Sicherheitstaste zum Blockieren derart verschieben, dass Sie den Schalter drücken können (siehe Abb. 2). Wenn Sie den Schalter gedrückt halten, können Sie die Sicherheitstaste loslassen. Dieses System funktioniert als Doppelschalter und dient der Absicherung und Vermeidung von Unfällen mit Kindern.
5. Beim Schneiden von Lebensmitteln drücken Sie den Wagen gegen die Schnittscheibe. Bewegen Sie den Wagen regelmäßig und leicht vorwärts und rückwärts. Drücken Sie die Lebensmittel leicht gegen die Stützplatte (Abb. 3).
6. Schalten Sie nach Ende des Schneidens die Maschine ab und ziehen Sie den Stecker des Geräts aus der Steckdose heraus. Zum Schutz der Schnittscheibe und aus Sicherheitsgründen stellen Sie den Regler der Scheibenstärke auf 0 ein.

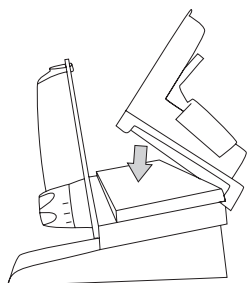

(Abb. 1)

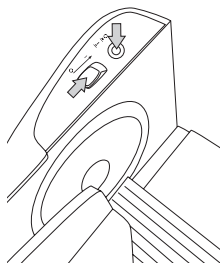

(Abb. 2)

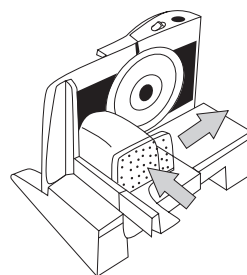

(Abb. 3)

## WARTUNG UND REINIGUNG

Vor der Reinigung des Geräts den Stecker aus der Steckdose ziehen.

Nehmen Sie die Schnittscheibe durch Lösen der mittleren Klemmscheibe – etwa mit Hilfe einer Münze – heraus. Sie können diese unter fließendem Wasser oder in dem Geschirrspüler waschen. Bauen Sie diese sofort nach dem Waschen in umgekehrter Reihenfolge wieder ein, um einem möglichen Unfall zu vermeiden.

Andere abnehmbare Teile des Geräts mit Wasser waschen. Keine Schleifreinigungsmittel und Verdüner verwenden. Kunststoffteile des Verbrauchers nicht an Heizkörpern oder in deren Nähe trocknen lassen.

Das Gehäuse des Geräts sowie die Schnittplatte können Sie mit einem feuchten Tuch reinigen. Tauchen Sie das Gerät nicht in Wasser oder in andere Flüssigkeiten.

## SERVICE

Eine umfangreiche Wartung oder Reparatur, die einen Eingriff in die inneren Teile des Produktes erfordert, ist von einem fachkundigen Service durchzuführen.

## UMWELTSCHUTZ

- Führen Sie die Verpackungsmaterialien und Altgeräte dem Recycling zu.
- Die Verpackung des Verbrauchers kann im Trennmüll entsorgt werden.
- Plastikbeutel aus Polyethylen (PE) geben Sie bei der Wertstoffsammlung zum Recycling ab.



### **Entsorgung des Geräts nach abgelaufener Gebrauchsdauer:**

Ein Symbol am Produkt oder dessen Verpackung gibt an, dass dieses Produkt nicht zum Haushaltsabfall gehört. Es muss bei einer Sammelstelle für Recycling elektrischer und elektronischer Anlagen abgeliefert werden. Durch eine ordnungsgemäße Entsorgung dieses Produktes tragen Sie zur Vermeidung negativer Auswirkungen auf die Umwelt und menschliche Gesundheit bei, die andernfalls verursacht würden.

Detailliertere Informationen über das Recycling dieses Produktes erhalten Sie bei der entsprechenden örtlichen Behörde, dem Dienst für die Entsorgung von Haushaltsabfall oder in dem Geschäft, wo Sie das Produkt gekauft haben.

Le agradecemos por la compra de este producto de la marca Concept, deseándole que esté contento con él durante todo el tiempo de su uso.

Antes de poner el aparato en marcha, lea atentamente estas instrucciones y guárdelas para su uso posterior. Asegúrese de que también las demás personas que manejen el aparato se familiaricen con estas instrucciones.

Parámetros técnicos	
Alimentación eléctrica	230V, 50 Hz
Potencia	130 W
Nivel acústico	83 dB
Tiempo máximo de funcionamiento ininterrumpido KBmax.	10 minutos

### ADVERTENCIAS DE SEGURIDAD IMPORTANTES:

- Verifique si el voltaje de la red eléctrica corresponde a los valores mencionados en la placa indicadora del aparato.
- No se aleje del aparato si está enchufado.
- Desenchufe el aparato si no es utilizado.
- Coloque siempre el aparato sobre una superficie de trabajo plana y estable.
- No utilice el aparato a la intemperie o cerca de una fuente de agua o humedad (por ejemplo cerca del lavabo, del fregadero, de la bañera).
- No permita que el aparato sea utilizado como un juguete.
- Utilice sólo los accesorios recomendados por el fabricante.
- Este aparato debe ser utilizado junto con el dispositivo alimentador y el soporte del alimento en su posición, si no es imposible debido al tamaño o a la forma del alimento.
- No utilice el aparato con el cable o el enchufe deteriorados.
- Nunca mueva el aparato tirando del cable de alimentación. Asegúrese que el cable no se pueda enganchar de alguna manera. No lo envuelva alrededor del aparato y no lo doble.
- No desenchufe el aparato tirando del cable. Al desenchufar, coja el enchufe, no el cable.
- Si el cable de alimentación está deteriorado, debe ser sustituido en un taller de servicio autorizado.
- No maneje el aparato ni el enchufe con las manos mojadas.
- Al manejar los accesorios, antes de la limpieza o en caso de una avería, apague el aparato y desenchúfelo.
- Evite el contacto con el filo del disco cortador, desmonte el disco y límpielo con cautela.
- No permita que los niños o personas ineptas utilicen el aparato.
- Utilice al aparato sólo para fines particulares en el hogar. Este producto no está destinado para uso profesional.
- No sumerja el aparato en el agua ni otros líquidos.
- Controle con regularidad el aparato y el cable por causa de su posible deterioro. No ponga en marcha el aparato deteriorado. No deje el aparato y el cable cerca de fuentes de calor y evite el contacto con superficies calientes.
- No corte alimentos congelados, huesos, frutas drupáceas y alimentos embalados.
- No repare el aparato usted mismo. Diríjase a un taller de servicio autorizado.

**No cumpliendo las instrucciones del fabricante, caduca el derecho a una reparación gratuita dentro del plazo de garantía.**

## DESCRIPCIÓN DEL PRODUCTO

1. Botón del interruptor
2. Botón de bloqueo de seguridad
3. Cuerpo del aparato
4. Cable de alimentación
5. Filo rascador
6. Bandeja de depósito
7. Placa de presión
8. Mesita deslizante
9. Placa de apoyo
10. Regulador de ajuste del espesor de corte
11. Disco de corte - cuchilla
12. Tornillo de sujeción

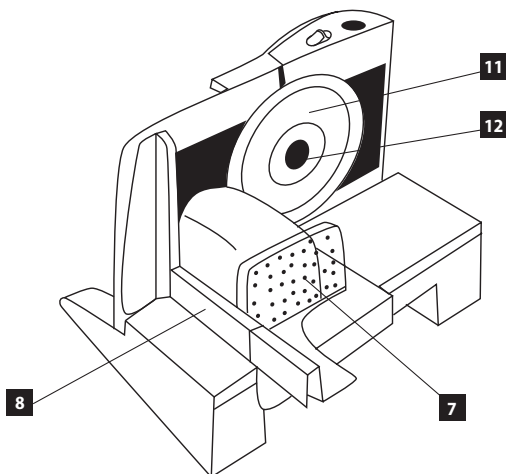
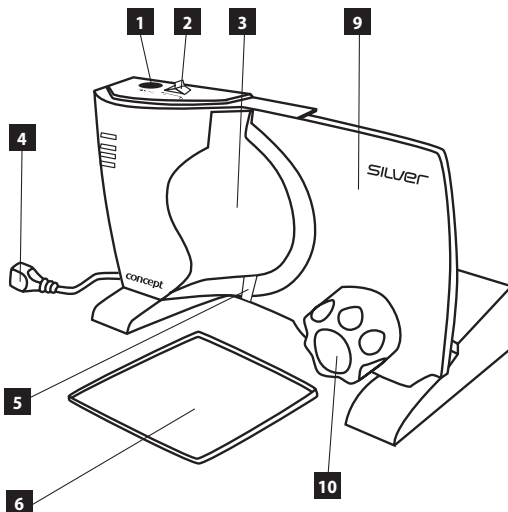

## ADVERTENCIA

1. Antes del primer uso, limpie las partes exteriores del aparato con un paño húmedo.
2. Después de cada uso y antes de cada limpieza, ponga el regulador del espesor de corte en la posición "0" y desenchufe el aparato.
3. El disco cortante es muy agudo, manéjelo con una mucha precaución.
4. ¡Atención! Después de apagar el motor del aparato, el disco cortante todavía sigue girando durante cierto tiempo.
5. Después de un uso ininterrumpido del aparato durante diez minutos, déjelo en reposo durante treinta minutos para que se enfríe.



## INSTRUCCIONES PARA EL MANEJO

1. Monte la mesita deslizante a la placa de cortar de modo que encaje en el listón de guía exterior y presiónelo hacia la placa de cortar (ver la fig. 1).
2. Monte la placa de presión a la mesita deslizante. Algunos alimentos largos o grandes como, por ejemplo, un tocino grande o costillas, debería prepararlos con un cuchillo de cocina para que sea posible colocarlos en la mesita deslizante.
3. Con el regulador del espesor de corte ajuste la posición de la placa de apoyo a un espesor deseable de corte de los alimentos en el rango de 0 a 23 mm.
4. Desplace el botón de bloqueo de seguridad de modo que se pueda apretar el interruptor (ver la fig. 2). Si mantiene el interruptor apretado, pueden soltar el botón de bloqueo de seguridad. Este sistema funciona como un interruptor doble y ha sido diseñado para garantizar la seguridad y evitar accidentes de niños.
5. Al cortar los alimentos empuje el carrito contra el filo del disco cortador. Mueva el carrito para adelante y para atrás uniforme y ligeramente, empuje el alimento suavemente contra la placa de apoyo (ver la fig. 3).
6. Después de terminar de cortar, pare el motor y desenchufe el aparato. Para proteger el filo y para garantizar la seguridad ponga el regulador del espesor de corte a 0.

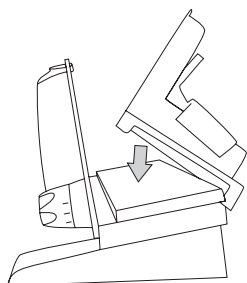

(fig. 1)

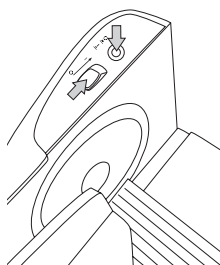

(fig. 2)

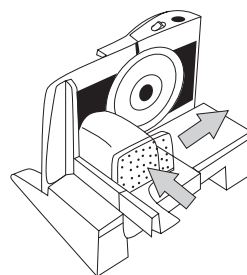

(fig. 3)

## MANTENIMIENTO Y LIMPIEZA

Antes de limpiarlo, desenchufe el aparato de la red eléctrica.

Saque el disco cortador aflojando el tornillo de sujeción céntrico por ejemplo con ayuda de una moneda. Puede lavarlo con agua corriente o en el lavavajillas. Inmediatamente después de haberlo lavado, móntelo siguiendo el procedimiento a la inversa, para evitar un posible accidente.

Lave las demás partes desmontables del aparato con agua. No utilice detergentes abrasivos ni disolventes. No seque las partes de plástico del aparato en los radiadores o en sus cercanías.

Puede limpiar el cuerpo del aparato, al igual que la placa de cortar, con un paño húmedo. No sumerja el aparato en el agua ni otro líquido.

## SERVICIO

Un mantenimiento de carácter amplio o una reparación que exija una intervención en las partes interiores del producto deben ser realizados por un taller de servicio especializado.

## PROTECCIÓN DEL MEDIO AMBIENTE

- Prefiera el reciclaje de los materiales de embalaje y de los aparatos antiguos.
- La caja del aparato puede ser entregada a la recogida selectiva de desperdicios.
- Entregue los sacos de plástico de polietileno (PE) a la recogida del material para reciclar.



### **Reciclaje del aparato al final de su vida útil:**

El símbolo en el producto o en su embalaje indica que este producto no pertenece a los desperdicios domésticos. Es necesario llevarlo a los puntos de recogida para el reciclaje de los aparatos eléctricos o electrónicos. Con la liquidación correcta de este producto pueden evitar consecuencias negativas para el medio ambiente y la salud humana que, de no ser así, serían ocasionadas por la liquidación incorrecta de este producto. Puede obtener información más detallada sobre el reciclaje de este producto en la administración municipal correspondiente, en el servicio destinado a la liquidación de desperdicios domésticos o en la tienda donde ha comprado el producto.

Vă mulțumim pentru că ați cumpărat produsul marca Concept și vă dorim ca acest produs să vă satisfacă pe toată durata folosirii.

Înainte de a pune aparatul în funcțiune, citiți cu atenție instrucțiunile atașate și păstrați-le pentru o eventuală consultare. Asigurați-vă că și celelalte persoane care vor manipula aparatul cunosc instrucțiunile de utilizare.

Parametri tehnici	
Tensiune	230V, 50 Hz
Putere	130 W
Putere acustică emisă (LWA)	83 dB
Timp maxim de utilizare continuuă (KBmaxim)	maxim 10 minute

## INSTRUCȚIUNI IMPORTANTE DE SIGURANȚĂ:

- Verificați dacă tensiunea rețelei corespunde valorilor înscrise pe placa cu date a aparatului.
- Nu lăsați aparatul nesupravegheat atunci când este conectat la rețeaua electrică.
- Deconectați aparatul de la rețeaua electrică atunci când nu este folosit.
- Așezați aparatul întotdeauna pe o suprafață de lucru plană și stabilă.
- Nu folosiți aparatul în exterior sau aproape de apă sau umezeală (de exemplu lângă chiuvetă, cuvă, cadă).
- Nu permiteți ca aparatul să fie folosit drept o jucărie.
- Folosiți numai accesoriile recomandate de producător.
- Aparatul acesta trebuie să fie folosit cu dispozitivul de alimentare, sau cu un suort al alimentului, dacă acest lucru nu este posibil din cauza dimensiunilor sau formei alimentului.
- Nu folosiți aparatul, cu cablul, sau ștecherul de alimentare la rețea deteriorate.
- Niciodată nu manevrați aparatul, trăgând de cablul de alimentare. Asigurați-vă că acest cablu nu poate fi prins pe un suport și în niciun caz, nu-l înfășurați în jurul aparatului și nu-l îndoiți.
- Nu scoateți cablul electric din priză prin tragere de acesta. La scoaterea din priză, țineți de ștecher și nu de cablu de alimentare.
- Dacă cablul de alimentare este deteriorat, acesta trebuie să fie înlocuit la un centru de service autorizat.
- Nu manipulați aparatul și nici ștecherul, dacă aveți mâinile ude.
- Atunci când manipulați un accesoriu, înainte de curățare sau în cazul unui defect, opriți aparatul și scoateți ștecherul din priză.
- Evitați orice contact cu tăișul discului de tăiere, demontați discul și curățați-l cu atenție.
- Nu permiteți copiilor sau persoanelor neautorizate să folosească aparatul.
- Folosiți aparatul numai pentru scopuri private casnice. Produsul nu este destinat utilizării profesionale.
- Nu cufundați aparatul în apă, dar nici în alte lichide.
- Controlați periodic aparatul și cablul în privința deteriorărilor. Nu puneți aparatul deteriorat în funcțiune. Nu lăsați aparatul și cablul în apropierea surselor de căldură și evitați contactul cu suprafețele foarte calde.
- Nu tăiați alimente congelate, oase, fructe cu sâmburi și alimente ambalate.
- Nu reparați singuri aparatul. Duceți-l la un centru de service autorizat.

**Neglijarea instrucțiunilor producătorul duce la anularea dreptului de reparații în garanție.**

## DESCRIEREA PRODUSULUI

1. Buton întrerupător
2. Buton blocare de siguranță
3. Carcasă aparat
4. Cablu de alimentare
5. Lamă ștergere
6. Platou de descărcare
7. Placă de presiune
8. Masă glisantă
9. Placă de sprijin
10. Reglaj al grosimii feliilor
11. Disc de tăiere - cuțit
12. Șurub de fixare

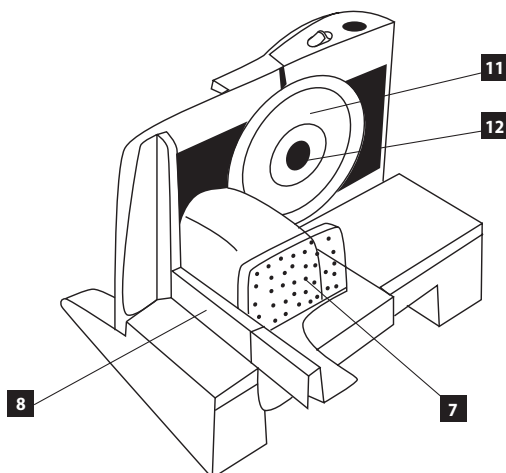
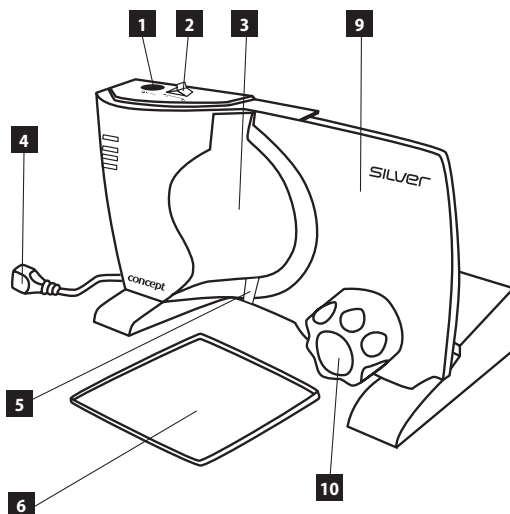

## AVERTISMENT

1. Înainte de prima utilizare, curățați părțile exterioare ale aparatului cu o cârpă umedă.
2. După fiecare utilizare și înainte de fiecare curățare aduceți reglajul grosimii feliilor în poziția „0” și deconectați aparatul de rețeaua electrică.
3. Discul de tăiere este foarte ascuțit, lucrați cu el cu o precauție sporită.
4. **Atenție!** După deconectarea motorului aparatului, discul de tăiere se rotește încă o clipă.
5. După folosirea aparatului timp de zece minute fără întrerupere, lăsați-l în repaus să se răcească timp de alte treizeci de minute.

## INSTRUCȚIUNI DE UTILIZARE

1. Montați masa glisantă pe placa de tăiat astfel încât s-o glisați de a lungul ghidajului exterior și apăsați pe placa de tăiat (vezi fig.1).
2. Așezați placa de presiune pe masa glisantă. Alimentele cu formă alungită, sau mai mari ca de exemplu o bucată mare de slănină sau de costiță trebuie în prealabil tăiate cu un cuțit de bucătărie astfel încât să le puteți așeza pe masa glisantă.
3. Din reglajul grosimii feliilor reglați grosimea dorită a feliilor alimentului între 0 și 23 mm.
4. Glisați butonul de blocare de siguranță astfel încât să fie posibilă apăsarea întrerupătorului (vezi fig.2). Dacă țineți întrerupătorul apăsat, puteți degaja butonul de blocare de siguranță. Sistemul acesta funcționează ca un conjuctor dublu și a fost proiectat pentru asigurarea securității și prevenirea accidentelor cu participarea copiilor.
5. Tăind alimentul, împingeți căruciorul contra tăișului discului de tăiere. Mișcați căruciorul înainte și înapoi în mod uniform și cu ușurință, apăsați alimentul ușor împotriva plăcii de sprijin (vezi fig. 3.).
6. După ce ați terminat tăierea, opriți motorul și deconectați aparatul de la rețea. Pentru apărarea tăișului și pentru siguranță aduceți reglajul grosimii feliilor la 0.

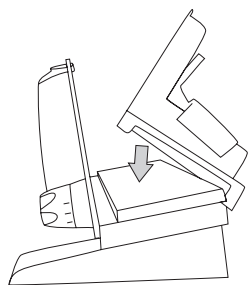

(fig. 1)

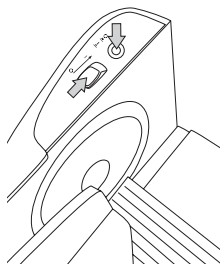

(fig. 2)

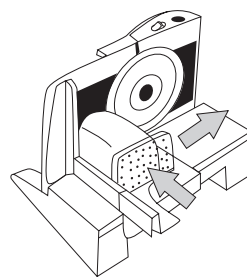

(fig. 3)

## ÎNTREȚINERE ȘI CURĂȚARE

Înainte de curățare deconectați aparatul de la rețea.

Scoateți discul de tăiere prin slăbirea șurubului central de fixare, de exemplu cu o monedă. Puteți să-l spălați cu apă curentă sau în mașina de spălat vase. Imediat după spălare îl montați înapoi în ordine inversă, pentru a elimina eventuale accidente.

Pe celelalte părți detașabile ale aparatului le spălați cu apă. Nu folosiți mijloace de curățat abrazive nici solvenți. Nu lăsați părțile din plastic ale aparatului să se usuce pe calorifere sau în apropierea lor.

Carcasa aparatului precum și placa de tăiat le puteți curăța cu o cârpă umedă. Nu cufundați aparatul în apă și nici în alt lichid.

## OPERAȚII DE SERVICE

Lucrările de întreținere cu caracter mai vast sau de reparații care necesită o intervenție în părțile interne ale produsului, trebuie să fie executate de un centru de service specializat.

## OCROTIREA MEDIULUI ÎNCONJURĂTOR

- Reciclați ambalajele și aparatele vechi.
- Ambalajul aparatului poate fi predat centrelor de colectare și tăiere a deșeurilor.
- Pungile din polietilenă (PE) se predau centrelor de colectare a materialelor pentru reciclare.



### **Reciclarea aparatului la sfârșitul duratei de funcționare:**

Simbolul de pe aparat sau de pe ambalaj arată că acestea nu trebuie aruncate odată cu gunoiul menajer. Aparatul trebuie predat unui centru de colectare special pentru reciclarea instalațiilor electrice și electronice. Prin asigurarea eliminării corespunzătoare a produsului acesta, veți ajuta la prevenirea consecințelor negative asupra mediului înconjurător și a sănătății umane, consecințe care altfel ar fi cauzate de eliminarea incorectă a produsului de față. Informații detaliate privind reciclarea acestui produs, veți primi de la autoritățile locale abilitate de la serviciile de lichidare a deșeurilor casnice sau de la magazinul de unde ați cumpărat produsul.



Jindřich Valenta - ELKO Valenta, Vysokomýtská 1800, 565 01 Choceň  
Tel. +420 465 471 400, Fax: 465 473 304, [www.elkovalenta.cz](http://www.elkovalenta.cz)

Elko Valenta Slovakia s. r. o., Zlatovská 27, 911 05 Trenčín  
Tel./Fax: +421 32 658 34 65, [www.elkovalenta.sk](http://www.elkovalenta.sk)

Elko Valenta Polska Sp. Z. o. o., Ostrowskiego 30, 53-238 Wrocław  
Tel.: +48 71 339 04 44, Fax: 71 339 04 14, [www.elkovalenta.pl](http://www.elkovalenta.pl)

Elko Valenta Magyarország Kft., Mogyoródi út 32., 1149 Budapest  
Tel.: Tel./Fax: +36 1 363 30 19, [www.elkovalenta.hu](http://www.elkovalenta.hu)